

C2665dnf | Dell Document Hub  
Color Laser Multifunction Printer  
**Guida per l'utente**

Modello regolamentare: C2665dnf





# Sommario

Prima di iniziare . . . . .	23
Indicazioni Nota, Attenzione e Avvertenza . . . . .	25
<b>RSA BSAFE</b> . . . . .	25
1 Dell™ C2665dnf Color Laser Multifunction Printer – Guida per l'utente . . . . .	27
<b>Convenzioni</b> . . . . .	27
2 Individuazione delle informazioni . . . . .	29
3 Funzionalità del prodotto . . . . .	33
4 Informazioni sulla stampante . . . . .	35
<b>Vista anteriore e posteriore</b> . . . . .	35
Vista anteriore . . . . .	35
Vista posteriore . . . . .	36
<b>Alimentatore automatico di documenti fronte/retro (Duplex Automatic Document Feeder, DADF)</b> . . . . .	37
<b>Requisiti di spazio</b> . . . . .	38
<b>Pannello operatore</b> . . . . .	38
<b>Componenti aggiuntivi</b> . . . . .	39
Accessori opzionali . . . . .	39
Elementi non inclusi . . . . .	39
<b>Proteggere la stampante</b> . . . . .	39
<b>Ordinare i materiali di consumo</b> . . . . .	40

## Come impostare la stampante (configurazione della stampante) . . . . . 41

### 5 Preparazione dell'hardware della stampante . . . . . 43

#### **Rimozione del nastro . . . . . 43**

### 6 Installazione degli accessori opzionali . . . . . 45

#### **Installazione dell'alimentatore da 550 fogli opzionale . . . . . 45**

##### Aggiornamento del driver per rilevare l'alimentatore da 550 fogli . . . . . 48

#### **Installazione dell'adattatore per rete wireless opzionale . . . . . 51**

##### Controllo del contenuto della confezione . . . . . 51

##### Installazione dell'adattatore per rete wireless opzionale . . . . . 51

##### Determinazione delle impostazioni della rete wireless . . . . . 53

#### **Configurazione dell'adattatore per rete wireless opzionale . . . . . 53**

##### Configurazione dell'adattatore wireless utilizzando Impostazione stampante Dell . . . . . 54

##### Configurazione dell'adattatore wireless senza utilizzare Impostazione stampante Dell . . . . . 54

#### **Riconfigurazione dell'impostazione wireless . . . . . 58**

##### Riconfigurazione dell'impostazione wireless utilizzando Dell Printer Configuration Web Tool . . . . . 58

##### Riconfigurazione dell'impostazione wireless utilizzando Impostazione stampante Dell . . . . . 59

### 7 Collegamento della stampante . . . . . 61

#### **Collegamento della stampante al computer o alla rete . . . . . 62**

##### Collegamento diretto . . . . . 62

##### Connessione di rete . . . . . 63

#### **Collegamento della linea telefonica . . . . . 63**

#### **Accensione della stampante . . . . . 65**

#### **Configurazione delle impostazioni iniziali sul pannello operatore . . . . . 65**

### 8 Impostazione dell'indirizzo IP . . . . . 73

#### **Assegnazione di un indirizzo IP . . . . . 73**

##### Se si utilizza Impostazione stampante Dell . . . . . 73

##### Se si utilizza il pannello operatore . . . . . 73

##### Utilizzando il programma Strumenti . . . . . 74

<b>Verifica delle impostazioni IP</b> . . . . .	<b>75</b>
Verifica delle impostazioni tramite il pannello operatore. . . . .	75
Verifica delle impostazioni tramite il rapporto sulle impostazioni di sistema . . . . .	75
Verifica delle impostazioni tramite il comando Ping . . . . .	75
<b>9 Caricamento della carta</b> . . . . .	<b>77</b>
<b>10 Installazione di driver di stampanti su computer Windows®</b> . . . . .	<b>81</b>
<b>Individuare lo stato di preinstallazione del driver della stampante</b> . . . . .	<b>81</b>
Modifica delle impostazioni del firewall prima di installare la stampante . . .	81
<b>Inserire il disco Software and Documentation</b> . . . . .	<b>81</b>
<b>Configurazione del collegamento diretto</b> . . . . .	<b>82</b>
<b>Configurazione della connessione di rete</b> . . . . .	<b>85</b>
Configurazione della stampante di rete su una rete locale. . . . .	85
<b>Configurazione della stampa condivisa</b> . . . . .	<b>90</b>
Specificare le impostazioni condivise della stampante . . . . .	90
Point e Print . . . . .	91
Punto-Punto . . . . .	94
<b>11 Installazione di driver di stampanti su computer Macintosh</b> . . . . .	<b>97</b>
<b>Installazione di driver e software</b> . . . . .	<b>97</b>
Aggiunta di una stampante su Mac OS X 10.5, 10.6, 10.7 o 10.8 . . . . .	97
Configurazione delle impostazioni . . . . .	98
<b>12 Installazione dei driver della stampante su computer Linux (CUPS)</b> . . . . .	<b>99</b>
<b>Funzionamento su Red Hat Enterprise Linux 5/6 Desktop</b> . . . . .	<b>99</b>
Panoramica di configurazione . . . . .	99
Installazione del driver della stampante . . . . .	99
Come impostare la coda. . . . .	99
Come impostare la coda predefinita . . . . .	100
Come specificare le opzioni di stampa . . . . .	101
Come disinstallare il driver della stampante . . . . .	101
<b>Funzionamento su SUSE Linux Enterprise Desktop 10.</b> . . . . .	<b>102</b>

Panoramica di configurazione. . . . .	102
Installazione del driver della stampante. . . . .	102
Come impostare la coda. . . . .	102
Come impostare la coda predefinita. . . . .	103
Come specificare le opzioni di stampa . . . . .	103
Impostare la password con privilegi di amministratore stampante. . . . .	104
Come disinstallare il driver della stampante . . . . .	104
<b>Funzionamento su SUSE Linux Enterprise Desktop 11. . . . .</b>	<b>104</b>
Panoramica di configurazione. . . . .	104
Installazione del driver della stampante. . . . .	105
Come impostare la coda. . . . .	105
Come impostare la coda predefinita. . . . .	106
Come specificare le opzioni di stampa . . . . .	106
Impostare la password con privilegi di amministratore stampante. . . . .	107
Come disinstallare il driver della stampante . . . . .	107

## Come utilizzare la stampante . . . . . 109

### 13 Pannello operatore. . . . . 111

<b>Informazioni sul Pannello operatore . . . . .</b>	<b>111</b>
<b>Operazioni di base sul touch panel. . . . .</b>	<b>112</b>
Per selezionare una voce sullo schermo . . . . .	112
Per scorrere lo schermo o le voci in elenco. . . . .	113
<b>Informazioni sulla schermata Home . . . . .</b>	<b>113</b>
Barra di notifica . . . . .	114
Icona della chiave . . . . .	114
Icona di stato connessione Wi-Fi Direct . . . . .	114
Icona di stato della connessione LAN wireless. . . . .	114
Informazioni su ora/rete . . . . .	114
Nome account. . . . .	114
Riquadri . . . . .	114
<b>Spostare, aggiungere o eliminare riquadri. . . . .</b>	<b>114</b>
Per spostare i riquadri . . . . .	114
Per aggiungere i riquadri . . . . .	115
Per eliminare i riquadri . . . . .	115
<b>Utilizzo della tastiera visualizzata sul Touch Panel . . . . .</b>	<b>115</b>
Per modificare il layout della tastiera . . . . .	116
<b>Utilizzo del tastierino numerico . . . . .</b>	<b>116</b>

Tastierino numerico Numeri. . . . .	116
Modifica di numeri e nomi. . . . .	117
Inserimento di una pausa . . . . .	117
<b>Stampa di un report sulle Impostazioni pannello . . . . .</b>	<b>117</b>
<b>Modifica della lingua. . . . .</b>	<b>117</b>
Se si utilizza il pannello operatore . . . . .	117
Se si utilizza la casella degli Strumenti . . . . .	117
<b>Impostazione dell'opzione Timer risparmio energetico . . . . .</b>	<b>117</b>
<b>Informazioni sulla funzionalità Lavori simultanei . . . . .</b>	<b>118</b>
<b>14 Dell™ Printer Configuration Web Tool . . . . .</b>	<b>119</b>
<b>Panoramica . . . . .</b>	<b>119</b>
<b>Come impostare Dell Printer Configuration Web Tool. . . . .</b>	<b>120</b>
Configurazione dal browser. . . . .	120
Configurazione dal pannello operatore . . . . .	121
<b>Avvio di Dell Printer Configuration Web Tool . . . . .</b>	<b>122</b>
<b>Panoramica delle voci di menu . . . . .</b>	<b>122</b>
Stato Stampante. . . . .	122
Lavori stampante . . . . .	122
Impostazioni Stampante. . . . .	122
Impostazioni server di stampa . . . . .	122
Copia impostazioni stampante . . . . .	123
Volume di stampa . . . . .	123
Rubrica indirizzi . . . . .	123
Informazioni stampante . . . . .	123
Gestione cassette . . . . .	123
Panoramica impost. server e-mail . . . . .	123
Imposta Password. . . . .	123
Guida Online. . . . .	123
Ordinare i materiali consumabili a: . . . . .	123
Contattare il Supporto Dell a: . . . . .	123
<b>Formato di visualizzazione della pagina . . . . .</b>	<b>124</b>
Frame superiore . . . . .	124
Frame di sinistra. . . . .	125
Frame di destra . . . . .	126
<b>Modifica delle impostazioni delle voci di menu. . . . .</b>	<b>126</b>
Dettagli delle voci di menu . . . . .	127
Stato stampante . . . . .	129

Lavori stampante . . . . .	130
Impostazioni Stampante . . . . .	131
Impostazioni server di stampa . . . . .	157
Copia impostazioni stampante . . . . .	182
Volume di stampa . . . . .	183
Rubrica indirizzi . . . . .	184
Gestione cassette . . . . .	191
<b>15 Funzionamento dei menu del programma Strumenti . . . . .</b>	<b>193</b>
<b>Avvio di Strumenti . . . . .</b>	<b>193</b>
<b>Rapporto impostazioni stampante . . . . .</b>	<b>193</b>
Informazioni Stampante . . . . .	193
Impostazioni Menu. . . . .	194
Rapporti . . . . .	196
Impostazioni TCP/IP . . . . .	197
Impostazioni Cassetto . . . . .	197
Impostazioni predefinite . . . . .	198
Imp. Fax . . . . .	200
Lingua Pannello . . . . .	201
<b>Manutenzione stampante . . . . .</b>	<b>201</b>
Impostazioni di sistema - Generale . . . . .	201
Impostazioni di sistema - Timer . . . . .	205
Impostazioni di sistema - Impostazioni di uscita . . . . .	205
Strumenti di servizio . . . . .	206
Gestione cassette . . . . .	208
Lingua Pannello . . . . .	211
Impostazioni TCP/IP . . . . .	211
Impostazioni di Rete . . . . .	212
Predef. Copia. . . . .	212
Predef. Scan . . . . .	215
Predefiniti Fax . . . . .	217
Predefiniti stampa diretta USB . . . . .	218
Imp. Fax . . . . .	219
<b>Diagnosi . . . . .</b>	<b>222</b>
Stampa tabella. . . . .	222
Info sensore ambientale. . . . .	222
<b>Ripristina predefiniti . . . . .</b>	<b>223</b>
Utilizzando il programma Strumenti . . . . .	223



16 Informazioni sui menu della stampante . . . . .	225
<b>Rapp./elenco</b> . . . . .	<b>225</b>
Impostazioni di sistema . . . . .	225
Impostazioni pannello . . . . .	225
Elenco Caratteri PCL . . . . .	225
Elenco macro PCL . . . . .	225
Elenco font PS . . . . .	225
Lista Font PDF . . . . .	225
Cronologia lavori . . . . .	225
Cronologia errori . . . . .	226
Contatore stampe . . . . .	226
Pag. test col. . . . .	226
Protocollo monitor . . . . .	226
Velocità di connessione . . . . .	226
Rubrica indirizzi . . . . .	226
Indirizzo Server . . . . .	226
Attività fax . . . . .	226
Fax in attesa . . . . .	226
Documenti memorizz. . . . .	226
Stampa di un rapporto/elenco utilizzando il Pannello operatore . . . . .	227
Stampa di un rapporto/elenco utilizzando il programma Strumenti . . . . .	227
<b>Stato connessione</b> . . . . .	<b>227</b>
Disconnessione del dispositivo connesso attraverso Wi-Fi Direct . . . . .	227
<b>Impostazioni ammin.</b> . . . . .	<b>227</b>
Rubrica . . . . .	227
PCL . . . . .	228
PS . . . . .	234
PDF . . . . .	235
Rete . . . . .	237
Imp. Fax . . . . .	244
Impostazioni di sistema . . . . .	253
Manutenzione . . . . .	263
Imp. Protezione . . . . .	268
Impost. USB . . . . .	272
<b>Impostazioni predefinite</b> . . . . .	<b>272</b>
Predef. Copia . . . . .	272
Predef. Fax. . . . .	274
Predef. Scan. . . . .	274
Predef. stampa diretta USB . . . . .	275
<b>Gestione cassette</b> . . . . .	<b>275</b>
Impostazioni Cassetto . . . . .	275

Priorità cassetto . . . . .	280
<b>Impostazioni lingua . . . . .</b>	<b>280</b>
Lingua Pannello . . . . .	280
Layout tastiera . . . . .	281
<b>Stampante . . . . .</b>	<b>281</b>
Mailbox privata . . . . .	281
Mailbox pubblica . . . . .	281
Stampa di prova . . . . .	282
Protezione Stampa. . . . .	282
Ricezione fax sicura . . . . .	283
Impostazioni riquadri . . . . .	283
<b>Copia . . . . .</b>	<b>283</b>
Quantità . . . . .	283
Più Chiaro/Più Scuro. . . . .	283
Colore uscita. . . . .	283
Seleziona Cassetto. . . . .	284
Copia fronte retro . . . . .	286
Nitidezza . . . . .	286
Riduci/Allarga . . . . .	286
Formato originale . . . . .	287
Tipo originale. . . . .	288
Fascicolazione. . . . .	288
2 in 1 . . . . .	288
Saturazione colore. . . . .	288
Margine . . . . .	289
Esposizione autom. . . . .	289
Salva impostazioni. . . . .	289
<b>Copia ID . . . . .</b>	<b>289</b>
Salva impostazioni. . . . .	289
<b>Scansione . . . . .</b>	<b>290</b>
Scansione a e-mail . . . . .	290
Scansione in rete . . . . .	290
Scansione su PC. . . . .	290
Scansione su USB. . . . .	290
Impostazioni di scansione . . . . .	291
Salva impostazioni. . . . .	294
Scansione su WSD . . . . .	294
Impostazioni riquadri . . . . .	294
<b>Fax . . . . .</b>	<b>295</b>
Imp. Fax . . . . .	295
Salva impostazioni. . . . .	297

<b>Stampa PDF/TIFF</b> . . . . .	<b>297</b>
<b>Stampa JPEG</b> . . . . .	<b>297</b>
Impostazioni Stampante. . . . .	297
Salva impostazioni. . . . .	300
<b>Dell Document Hub</b> . . . . .	<b>300</b>
Cerca file . . . . .	300
Sfoggia file . . . . .	301
Scansione . . . . .	301
Scansione Smart OCR. . . . .	302
Inviati e-mail . . . . .	304
Lettore di biglietti da visita . . . . .	305
<b>Aggiungi app</b> . . . . .	<b>305</b>
<b>Blocco pannello</b> . . . . .	<b>305</b>
Attivazione di Blocco pannello . . . . .	305
Disabilitazione di Blocco pannello . . . . .	306
<b>Ripristina predefiniti</b> . . . . .	<b>306</b>
Quando si utilizza il pannello operatore. . . . .	307
<b>17 Istruzioni sull'uso dei supporti di stampa</b> . . . . .	<b>309</b>
<b>Carta</b> . . . . .	<b>309</b>
Caratteristiche della carta . . . . .	309
Carta consigliata . . . . .	310
Carta non idonea . . . . .	310
Selezione della carta . . . . .	310
Selezione di supporti prestampati e carta intestata . . . . .	311
Selezione della carta perforata . . . . .	311
<b>Buste</b> . . . . .	<b>311</b>
<b>Etichette</b> . . . . .	<b>312</b>
<b>Conservazione dei supporti di stampa</b> . . . . .	<b>313</b>
<b>Identificazione dei supporti di stampa e delle specifiche</b> . . . . .	<b>313</b>
Dimensioni carta supportate . . . . .	313
Tipi di carta supportati. . . . .	314
Specifiche per tipo di carta . . . . .	314
<b>18 Caricamento dei supporti di stampa</b> . . . . .	<b>315</b>
<b>Capacità</b> . . . . .	<b>315</b>

<b>Dimensioni dei supporti di stampa</b> . . . . .	<b>315</b>
<b>Caricamento dei supporti di stampa nel cassetto 1 e nell'alimentatore da 550 fogli opzionale</b> . . . . .	<b>315</b>
Caricamento della carta intestata (carta prestampata e perforata) . . . . .	315
<b>Caricamento dei supporti di stampa nell'alimentatore MPF</b> . . . . .	<b>316</b>
Caricamento delle buste nell'alimentatore MPF . . . . .	318
Busta n. 10, Monarch o DL. . . . .	319
C5. . . . .	319
<b>Utilizzo dell'alimentatore MPF</b> . . . . .	<b>320</b>
<b>Scambio dei cassettei carta</b> . . . . .	<b>320</b>

<b>Stampa, Copia, Scansione, Invio di fax e Dell Document Hub</b> . . . . .	<b>321</b>
---	------------

<b>19 Stampa</b> . . . . .	<b>323</b>
<b>Suggerimenti per stampare correttamente.</b> . . . . .	<b>323</b>
Suggerimenti sulla conservazione dei supporti di stampa . . . . .	323
Evitare inceppamenti della carta . . . . .	323
<b>Invio di un lavoro da stampare</b> . . . . .	<b>323</b>
<b>Annullamento di un lavoro di stampa</b> . . . . .	<b>324</b>
Annullamento di un lavoro dal pannello operatore . . . . .	324
Annullamento di un lavoro da una delle finestre di esecuzione del computer . . . . .	324
<b>Stampa duplex</b> . . . . .	<b>325</b>
Stampa duplex con l'unità duplex . . . . .	325
Utilizzo di Stampa libretto . . . . .	325
<b>Utilizzo della funzione di stampa memorizzata</b> . . . . .	<b>326</b>
Panoramica . . . . .	326
Procedure per stampare stampe memorizzate . . . . .	328
<b>Stampa dalla memoria USB</b> . . . . .	<b>329</b>
Formati file supportati . . . . .	330
Inserimento e rimozione di una memoria USB . . . . .	330
Stampa di un file PDF/TIFF in una memoria USB . . . . .	330
Stampa di un file JPEG in una memoria USB . . . . .	331
<b>Stampa con il protocollo Web Services on Devices (WSD)</b> . . . . .	<b>331</b>
Aggiunta di regole dei servizi di stampa. . . . .	331

Configurazione della stampante . . . . .	332
Installazione del driver della stampante mediante la procedura guidata Aggiungi stampante . . . . .	332
<b>Stampa con Wi-Fi Direct™ . . . . .</b>	<b>333</b>
Configurazione di Wi-Fi Direct . . . . .	334
Stampa tramite Wi-Fi Direct . . . . .	335
Disconnessione della rete Wi-Fi Direct . . . . .	336
Ripristino della frase password . . . . .	336
Ripristino del PIN . . . . .	336
<b>Stampa da dispositivi mobili . . . . .</b>	<b>337</b>
Sistema operativo Android . . . . .	337
Apple iOS . . . . .	337
<b>Stampa con AirPrint . . . . .</b>	<b>337</b>
Configurazione di AirPrint sulla stampante . . . . .	337
Stampa tramite AirPrint . . . . .	338
<b>Stampa con Google Cloud Print™ . . . . .</b>	<b>338</b>
Preparazione all'uso della stampante con Google Cloud Print . . . . .	338
Registrazione della stampante su Google Account . . . . .	339
Stampa tramite Google Cloud Print . . . . .	339
<b>Stampa di una pagina di rapporto . . . . .</b>	<b>340</b>
<b>Impostazioni stampante . . . . .</b>	<b>340</b>
Utilizzo del pannello operatore per modificare le impostazioni della stampante . . . . .	340
Utilizzo di Dell Printer Configuration Web Tool per cambiare le impostazioni della stampante . . . . .	340
<b>20 Copia . . . . .</b>	<b>343</b>
<b>Caricamento della carta per la copia . . . . .</b>	<b>343</b>
<b>Selezione del cassetto della carta . . . . .</b>	<b>343</b>
<b>Preparazione di un documento . . . . .</b>	<b>343</b>
<b>Esecuzione di copie dal vetro documenti . . . . .</b>	<b>344</b>
<b>Esecuzione di copie dal DADF . . . . .</b>	<b>345</b>
<b>Impostazione delle opzioni di copia . . . . .</b>	<b>346</b>
Quantità . . . . .	346
Più Chiaro/Più Scuro . . . . .	346
Colore uscita . . . . .	347
Seleziona Cassetto . . . . .	347
Copia fronte/retro . . . . .	347

Nitidezza . . . . .	348
Riduci/Allarga . . . . .	348
Formato Originale . . . . .	349
Tipo originale. . . . .	349
Fascicolazione. . . . .	350
2 in 1 . . . . .	351
Saturazione colore. . . . .	352
Margine . . . . .	352
Esposizione autom. . . . .	352
<b>Utilizzo di Copia ID . . . . .</b>	<b>353</b>
<b>Modifica delle impostazioni predefinite . . . . .</b>	<b>354</b>
<b>21 Scansione . . . . .</b>	<b>355</b>
<b>Panoramica di scansione. . . . .</b>	<b>355</b>
Scansione - con il driver dello scanner . . . . .	355
Scansione - senza il driver dello scanner . . . . .	355
<b>Scansione dal pannello operatore - Scansione su PC. . . . .</b>	<b>356</b>
<b>Scansione dal pannello operatore - Scansione su WSD . . . . .</b>	<b>358</b>
Configurazione della stampante per la funzione Scansione su WSD. . . . .	358
Procedure per la Scansione su WSD . . . . .	358
<b>Scansione utilizzando il driver TWAIN. . . . .</b>	<b>359</b>
<b>Strumento impostazioni di scansione . . . . .</b>	<b>361</b>
Impostazioni dell'indirizzo IP. . . . .	361
Impostazione della password . . . . .	362
<b>Scansione utilizzando il driver Windows Image Acquisition (WIA) . . . . .</b>	<b>363</b>
<b>Scansione su PC o Server tramite SMB/FTP . . . . .</b>	<b>365</b>
Panoramica . . . . .	365
Procedure . . . . .	366
Impostazione di un nome di accesso e di una password (solo SMB). . . . .	367
Creazione di una cartella condivisa (solo SMB) . . . . .	368
Impostazione di una destinazione mediante una Rubrica. . . . .	373
Invio del file scannerizzato sulla rete . . . . .	378
<b>Scansione su una memoria USB . . . . .</b>	<b>379</b>
Tipi di memoria USB . . . . .	379
Procedure . . . . .	379
Specificare una cartella in cui salvare l'immagine scannerizzata . . . . .	380
<b>Invio di un'e-mail con l'immagine sottoposta a scansione . . . . .</b>	<b>380</b>
Preparazione della stampante per l'invio di un'e-mail . . . . .	380

Impostazione dell'indirizzo server DNS . . . . .	380
Impostazione dell'Indirizzo e-mail dell'amministratore . . . . .	381
Impostazione delle informazioni necessarie ad accedere al server di posta . . . . .	381
Registrazione di un nuovo indirizzo e-mail nella rubrica indirizzi . . . . .	383
Invio di un'e-mail con il file sottoposto a scansione . . . . .	384
<b>22 Invio di fax . . . . .</b>	<b>385</b>
<b>Specifica delle impostazioni fax iniziali con Impostazione stampante Dell . . .</b>	<b>385</b>
<b>Impostazione del Paese . . . . .</b>	<b>386</b>
<b>Impostazione dell'ID della stampante . . . . .</b>	<b>386</b>
<b>Impostazione di ora e data . . . . .</b>	<b>386</b>
<b>Modifica della modalità Orologio . . . . .</b>	<b>387</b>
<b>Impostazione dei suoni acustici . . . . .</b>	<b>387</b>
Volume altoparlante . . . . .	387
Volume suoneria . . . . .	387
<b>Configurazione delle opzioni di impostazione fax . . . . .</b>	<b>388</b>
Modifica delle opzioni di impostazione fax . . . . .	388
Opzioni di impostazione fax disponibili . . . . .	388
Impostazioni fax avanzate . . . . .	392
<b>Invio di un fax . . . . .</b>	<b>393</b>
Caricamento di un documento originale . . . . .	393
Regolazione della risoluzione del documento . . . . .	395
Regolazione del contrasto del documento . . . . .	396
Invio di un fax dalla memoria . . . . .	396
Invio di un fax manualmente . . . . .	397
Conferma delle trasmissioni . . . . .	397
Ricomposizione automatica . . . . .	398
<b>Invio di un fax differito . . . . .</b>	<b>398</b>
<b>Invio di un fax dal driver (Direct Fax) . . . . .</b>	<b>399</b>
Esempio . . . . .	399
<b>Ricezione di un fax . . . . .</b>	<b>403</b>
Informazioni sulle modalità di ricezione . . . . .	403
Caricamento della carta per la ricezione dei fax . . . . .	403
Ricezione di un fax automaticamente in Modalità FAX . . . . .	404
Ricezione di un fax manualmente in Modalità telefono . . . . .	404
Ricezione di un fax automaticamente in modalità Tel/fax oppure Segret/fax . . . . .	404

Ricezione di un fax manualmente tramite un telefono esterno (Ricezione remota)	404
Ricezione di fax tramite DRPD	405
Ricezione di fax in memoria	405
Ricezione in polling	405
<b>Composizione automatica</b>	<b>405</b>
Composizione rapida (Velocità di connessione)	405
Impostazione di composizione rapida	406
Invio di un fax con composizione rapida	406
Composizione di gruppo	407
Impostazione della composizione di gruppo	407
Modifica di composizione di gruppo	407
Invio di un fax con composizione di gruppo (trasmissione a più destinatari)	408
Stampa di un elenco di composizione rapida	408
<b>Rubrica</b>	<b>408</b>
<b>Altri metodi per inviare fax</b>	<b>409</b>
Utilizzo della modalità di ricezione sicura	409
Utilizzo di una segreteria telefonica	410
Utilizzo di un modem	410
<b>Stampa di un rapporto</b>	<b>411</b>
<b>Modifica delle opzioni di impostazione</b>	<b>411</b>
<b>23 Dell™ Document Hub</b>	<b>413</b>
<b>Registrazione dell'utente e accesso a Dell Document Hub</b>	<b>413</b>
Registrazione di un nuovo utente in Dell Document Hub	413
Accesso a Dell Document Hub	414
Quando la schermata Preferiti viene visualizzata nel momento in cui si tocca il riquadro sulla schermata Dell Document Hub	414
Ritornare alla schermata Home	414
Uscita dalla stampante	415
<b>Ricerca e stampa di file</b>	<b>415</b>
<b>Navigazione e stampa dei file</b>	<b>416</b>
Ricerca dei file nel servizio cloud selezionato	417
<b>Scansione</b>	<b>418</b>
Ricerca della posizione tra i vari servizi cloud	419
Ricerca della posizione nel servizio cloud selezionato	419
<b>Digitalizzazione del documento utilizzando il Riconoscimento ottico caratteri (OCR)</b>	<b>419</b>



<b>Ricezione del file digitalizzato come e-mail.</b> . . . . .	<b>420</b>
<b>Ricezione dell'immagine digitalizzata del biglietto da visita come e-mail.</b> . . . . .	<b>421</b>
<b>Conoscere la stampante</b> . . . . .	<b>423</b>
<b>24 Informazioni sul software della stampante</b> . . . . .	<b>425</b>
<b>Programma di utilità della stampante</b> . . . . .	<b>426</b>
Finestra di stato . . . . .	427
Strumenti . . . . .	427
Risoluzione dei problemi . . . . .	427
Editor rubrica indirizzi . . . . .	427
Manager pulsante scansione . . . . .	427
<b>Rubriche indirizzi</b> . . . . .	<b>427</b>
Tipi di rubriche indirizzi . . . . .	427
Aggiunta e modifica di voci delle rubriche indirizzi . . . . .	428
<b>Gestione applicazioni</b> . . . . .	<b>431</b>
Preparazione all'utilizzo di Gestione applicazioni - Dell C2665dnf . . . . .	431
Utilizzo di Gestione applicazioni - Dell C2665dnf . . . . .	431
<b>Widget Monitor Stato per Macintosh</b> . . . . .	<b>432</b>
Funzionalità Widget Monitor Stato . . . . .	432
Prima di installare il Widget Monitor Stato . . . . .	432
Installazione del Widget Monitor Stato . . . . .	432
Apertura e chiusura del Widget Monitor Stato . . . . .	432
Finestra Stato delle Stampante . . . . .	433
Finestra Ordine . . . . .	435
Preferenze . . . . .	436
<b>Status Monitor Console per Linux</b> . . . . .	<b>436</b>
Funzionalità Status Monitor Console . . . . .	436
Prima di installare Status Monitor Console . . . . .	437
Installazione di Status Monitor Console . . . . .	437
Avvio di Status Monitor Console . . . . .	437
Finestra Printer Selection . . . . .	437
Finestra Printer Status . . . . .	438
Finestra Dell Supplies Management System . . . . .	439
Finestra Service Tag . . . . .	440
Finestra Settings . . . . .	441

25 Autenticazione utente . . . . .	443
<b>Creazione e modifica degli account utente</b> . . . . .	443
Creazione di un nuovo account utente . . . . .	443
Modifica dell'account utente . . . . .	444
Eliminazione dell'account utente . . . . .	444
<b>Accesso all'account utente</b> . . . . .	444
Accesso mediante il touch panel . . . . .	444
Accesso mediante la carta di autenticazione NFC . . . . .	445
Disconnessione . . . . .	445
26 Desktop multiplo	
- Personalizzazione dei riquadri . . . . .	447
<b>Aggiunta di un nuovo riquadro</b> . . . . .	447
Selezione del riquadro dai riquadri predefiniti . . . . .	447
Creazione di un nuovo riquadro contenente le impostazioni dei processi	
. . . . .	447
27 Utilizzo della rubrica del server e della rubrica indirizzi del server . . . . .	449
<b>Preparazione della stampante per l'accesso al server LDAP esterno</b> . . . . .	449
Avviare Dell Printer Configuration Web Tool . . . . .	449
Impostazione del tipo di autenticazione . . . . .	449
Impostazione del server LDAP . . . . .	450
Impostazione della mappatura utente LDAP . . . . .	452
<b>Invio di un e-mail con file scansionato utilizzando la Rubrica indirizzi server e-mail</b>	
. . . . .	452
<b>Invio di un fax utilizzando la Rubrica indirizzi server fax</b> . . . . .	453
28 Utilizzo di certificati digitali . . . . .	455
<b>Gestione dei certificati</b> . . . . .	455
Preparazione alla gestione dei certificati . . . . .	455
Importazione di un Certificato digitale . . . . .	456
Impostazione di un Certificato digitale . . . . .	457
Conferma delle Impostazioni di un certificato digitale . . . . .	457
Eliminazione di un certificato digitale . . . . .	458
Esportazione di un certificato digitale . . . . .	458
<b>Impostazione delle funzioni</b> . . . . .	459
Impostazione del certificato nella modalità di firma digitale IPsec . . . . .	459

Impostazione del certificato del server che utilizza SSL (HTTP/IPP) . . . . .	460
Impostazione della comunicazione LDAP-SSL/TLS . . . . .	460
Impostazione di verifica del certificato server per la comunicazione LDAP-SSL/TLS . . . . .	460
Impostazione della certificazione client per la comunicazione LDAP-SSL/TLS . . . . .	461
Impostazione per Wireless LAN WPA-Enterprise (EAP-TLS) . . . . .	461
Impostazione per Wireless LAN WPA-Enterprise (PEAPV0-MS-CHAPV2, EAP-TTLS PAP, EAP-TTLS CHAP) . . . . .	462
Impostazione certificato client per IEEE 802.1x (EAP-TLS) . . . . .	464
<b>29 Informazioni sui caratteri . . . . .</b>	<b>465</b>
<b>Tipi di carattere e font . . . . .</b>	<b>465</b>
Stile e intensità . . . . .	465
Passo e dimensione in punti . . . . .	465
<b>Font bitmap e font scalabili . . . . .</b>	<b>467</b>
<b>Font residenti . . . . .</b>	<b>467</b>
<b>Set di simboli . . . . .</b>	<b>470</b>
Set di simboli per PCL 5/PCL 6 . . . . .	471
<b>30 Informazioni sui messaggi della stampante . . . . .</b>	<b>473</b>
<b>Codici di errore . . . . .</b>	<b>473</b>
<b>Messaggi di errore . . . . .</b>	<b>482</b>
<b>31 Caratteristiche tecniche . . . . .</b>	<b>485</b>
<b>Compatibilità con i sistemi operativi . . . . .</b>	<b>485</b>
<b>Alimentazione . . . . .</b>	<b>485</b>
<b>Dimensioni . . . . .</b>	<b>485</b>
<b>Memoria . . . . .</b>	<b>485</b>
<b>Page Description Language (PDL)/Emulazione, sistema operativo e interfacce</b> . . . . .	<b>485</b>
Compatibilità MIB . . . . .	486
<b>Ambiente . . . . .</b>	<b>486</b>
Funzionamento . . . . .	486
Garanzia della qualità di stampa . . . . .	486
Memorizzazione . . . . .	486
Altitudine . . . . .	486

<b>Cavi</b> . . . . .	<b>486</b>
<b>Caratteristiche tecniche della stampante</b> . . . . .	<b>487</b>
<b>Caratteristiche tecniche della copiatrice</b> . . . . .	<b>487</b>
<b>Caratteristiche tecniche dello scanner</b> . . . . .	<b>488</b>
<b>Caratteristiche tecniche del fax</b> . . . . .	<b>488</b>
<b>Adattatore per rete wireless opzionale</b> . . . . .	<b>489</b>

## Manutenzione della stampante . . . . . 491

### 32 Manutenzione della stampante . . . . . 493

<b>Determinare lo stato dei materiali di consumo</b> . . . . .	<b>493</b>
<b>Risparmiare materiali di consumo</b> . . . . .	<b>493</b>
<b>Ordinare i materiali di consumo</b> . . . . .	<b>493</b>
<b>Conservazione dei supporti di stampa</b> . . . . .	<b>494</b>
<b>Conservazione dei materiali di consumo.</b> . . . . .	<b>494</b>
<b>Sostituzione delle cartucce del toner</b> . . . . .	<b>495</b>
Rimozione della cartuccia del toner. . . . .	495
Installazione di una cartuccia del toner. . . . .	496
<b>Sostituzione delle cartucce tamburo.</b> . . . . .	<b>497</b>
Rimozione della cartuccia tamburo . . . . .	497
Installazione di una cartuccia tamburo . . . . .	499
<b>Sostituzione del fusore</b> . . . . .	<b>503</b>
Rimozione del fusore. . . . .	503
Installazione del fusore . . . . .	504
<b>Sostituzione dell'unità cinghia di trasferimento, del 2° rullo di trasferimento (2° BTR) e del rullo di ritardo.</b> . . . . .	<b>505</b>
Rimozione dell'unità cinghia di trasferimento . . . . .	505
Installazione di un'unità cinghia di trasferimento . . . . .	508
Rimozione del 2° BTR . . . . .	511
Installazione di un 2° BTR . . . . .	511
Rimozione del rullo di ritardo nel cassetto 1. . . . .	512
Installazione di un rullo di ritardo nel cassetto 1 . . . . .	513
<b>Sostituzione del contenitore del toner di scarto</b> . . . . .	<b>514</b>
Rimozione del contenitore del toner di scarto. . . . .	514

Installazione di un nuovo contenitore del toner di scarto . . . . .	515
<b>Pulizia dell'interno della stampante . . . . .</b>	<b>517</b>
Pulizia del sensore CTD . . . . .	517
Pulizia della finestra del ROS (Raster Optical Scanner) . . . . .	522
<b>Pulizia dello scanner . . . . .</b>	<b>526</b>
<b>Pulizia del rullo di alimentazione DADF . . . . .</b>	<b>528</b>
<b>Regolazione della registrazione del colore . . . . .</b>	<b>528</b>
Stampa del diagramma di registrazione del colore . . . . .	528
Determinazione dei valori . . . . .	529
Immissione dei valori . . . . .	531
<b>33 Rimozione di opzioni . . . . .</b>	<b>533</b>
<b>Rimozione dell'alimentatore da 550 fogli opzionale . . . . .</b>	<b>533</b>
<b>Rimozione dell'adattatore wireless opzionale . . . . .</b>	<b>535</b>
<b>34 Rimozione degli inceppamenti . . . . .</b>	<b>539</b>
<b>Come evitare gli inceppamenti . . . . .</b>	<b>539</b>
<b>Individuazione della posizione degli inceppamenti . . . . .</b>	<b>540</b>
<b>Rimozione degli inceppamenti dall'alimentatore DADF . . . . .</b>	<b>541</b>
<b>Rimozione di inceppamenti dall'alimentatore multifunzione . . . . .</b>	<b>543</b>
Se viene visualizzato il codice di errore: 050-112 . . . . .	543
Se viene visualizzato il codice di errore: 050-129 . . . . .	545
<b>Rimozione degli inceppamenti dal cassetto 1 . . . . .</b>	<b>546</b>
<b>Rimozione di inceppamenti dal fusore . . . . .</b>	<b>547</b>
Se viene visualizzato il codice di errore: 050-111 . . . . .	547
Se viene visualizzato il codice di errore: 050-129 . . . . .	549
<b>Eliminazione di inceppamenti dall'alimentatore da 550 fogli opzionale . . . . .</b>	<b>553</b>
<b>Risoluzione dei problemi . . . . .</b>	<b>555</b>
<b>35 Guida alla risoluzione dei problemi . . . . .</b>	<b>557</b>
<b>Problemi di base della stampante . . . . .</b>	<b>557</b>
<b>Problemi di visualizzazione . . . . .</b>	<b>557</b>

<b>Problemi di stampa</b> . . . . .	<b>557</b>
<b>Problemi di qualità di stampa</b> . . . . .	<b>559</b>
Le stampe sono troppo chiare . . . . .	560
Sbavatura del toner o la stampa non rimane impressa sul foglio. . . . .	561
Macchie casuali/immagini sfocate . . . . .	562
Stampe bianche . . . . .	563
Striature sulle stampe . . . . .	564
Parti delle stampe sono nere . . . . .	565
Punti colorati con spaziatura . . . . .	566
Spazi vuoti verticali . . . . .	567
Immagini spurie/ghosting . . . . .	568
Diminuzione di sensibilità fotoindotta . . . . .	569
Stampe offuscate . . . . .	569
Stampe granulate . . . . .	570
Caratteri frastagliati . . . . .	571
La stampa presenta delle bande orizzontali. . . . .	572
Segno di perforazione . . . . .	573
Carta increspata o macchiata . . . . .	573
Bordo superiore della carta danneggiato . . . . .	574
<b>Problemi di inceppamento/allineamento</b> . . . . .	<b>574</b>
Margini laterali e superiori non corretti . . . . .	575
Registrazione colore disallineata . . . . .	575
Immagini oblique. . . . .	576
Inceppamento per errata alimentazione del cassetto 1/dell'alimentatore da 550 fogli opzionale . . . . .	577
Inceppamento per errata alimentazione dall'alimentatore MPF . . . . .	578
Inceppamento registrazione (sensore di uscita attivo) . . . . .	579
Inceppamento uscita (sensore di uscita disattivato) . . . . .	579
Inceppamento per alimentazione multipla dal cassetto 1/dall'alimentatore da 550 fogli opzionale . . . . .	580
Inceppamento per alimentazione multipla alimentatore multifunzione. . . . .	580
<b>Rumore</b> . . . . .	<b>581</b>
<b>Problemi di copiatura</b> . . . . .	<b>582</b>
<b>Problemi di fax</b> . . . . .	<b>582</b>
<b>Problemi di scansione</b> . . . . .	<b>584</b>
<b>Problemi con il certificato digitale</b> . . . . .	<b>586</b>
<b>Problemi con accessori opzionali installati</b> . . . . .	<b>587</b>
<b>Problemi relativi a Wi-Fi Direct</b> . . . . .	<b>588</b>
<b>Problemi con le utility della stampante/con il driver dello scanner</b> . . . . .	<b>588</b>

Altri problemi . . . . .	589
Come contattare il servizio di assistenza clienti . . . . .	589
<b>Appendice . . . . .</b>	<b>591</b>
Appendice . . . . .	593
<b>Politica di assistenza tecnica Dell™ . . . . .</b>	<b>593</b>
Servizi online . . . . .	593
<b>Garanzia e politica del reso . . . . .</b>	<b>594</b>
Informazioni sul riciclo . . . . .	594
<b>Contattare Dell . . . . .</b>	<b>594</b>
<b>Indice . . . . .</b>	<b>595</b>





# Prima di iniziare

Indicazioni Nota, Attenzione e Avvertenza.....	25
1 Dell™ C2665dnf Color Laser Multifunction Printer – Guida per l'utente .....	27
2 Individuazione delle informazioni.....	29
3 Funzionalità del prodotto .....	33
4 Informazioni sulla stampante.....	35



# Indicazioni Nota, Attenzione e Avvertenza

 **NOTA:** una **NOTA** indica informazioni importanti che aiutano a utilizzare al meglio la propria stampante.

 **ATTENZIONE:** un avvertimento di **ATTENZIONE** indica potenziali danni all'hardware o perdita dei dati in caso di mancata osservanza delle istruzioni.

 **AVVERTENZA:** un'AVVERTENZA indica potenziali danni alla proprietà, lesioni personali o decesso.

Le informazioni in questo documento sono soggette a modifica senza preavviso.

© 2013 Dell Inc. Tutti i diritti riservati.

La riproduzione di questa documentazione in qualsiasi modo senza il permesso scritto della Dell Inc. è severamente vietata.

I marchi depositati usati in questo testo: *Dell* e il logo di *DELL* sono marchi di fabbrica di Dell Inc.; *Microsoft*, *Windows*, *Windows Server*, *Windows Vista* e *Active Directory* sono marchi registrati o marchi commerciali di Microsoft Corporation, negli Stati Uniti e/o in altri paesi; *Apple*, *Bonjour*, *iPad*, *iPhone*, *iPod touch*, *Macintosh*, *Mac OS* e *TrueType* sono marchi commerciali di Apple Inc. registrati negli Stati Uniti e in altri paesi. *AirPrint* e il logo *AirPrint* sono marchi commerciali di Apple Inc.; *Android*, *Google Chrome*, *Gmail*, *Google*, *Google Cloud Print*, *Google Drive* e *Google Play* sono marchi registrati o marchi commerciali di Google Inc.; *Adobe*, *PostScript* e *Photoshop* sono marchi registrati o marchi di fabbrica di Adobe Systems Incorporated negli Stati Uniti e/o negli altri paesi; *Wi-Fi* è un marchio registrato di Wi-Fi Alliance; *Wi-Fi Protected Setup*, *WPA*, *WPA2* e *Wi-Fi Direct* sono marchi di fabbrica di Wi-Fi Alliance; *Red Hat* e *Red Hat Enterprise Linux* sono marchi registrati di Red Hat, Inc. negli Stati Uniti e negli altri paesi; *SUSE* è un marchio registrato di Novell, Inc., negli Stati Uniti e negli altri paesi; *MIFARE* è un marchio commerciale di NXP Semiconductors; *Thinstream* è un marchio commerciale di Thinstream Technologies Pte. Ltd.; *QR Code* è un marchio commerciale di Denso Wave Incorporated; *Dropbox* è un marchio commerciale o un marchio registrato di Dropbox Inc.; *Box* e il logo *Box* includono, senza limitazioni, marchi commerciali, marchi di servizio o marchi registrati di Box, Inc.

*XML Paper Specification (XPS)*: questo prodotto può incorporare proprietà intellettuale di Microsoft Corporation. I termini e le condizioni in base ai quali Microsoft concede in licenza tale proprietà intellettuale sono disponibili all'indirizzo <http://go.microsoft.com/fwlink/?LinkId=52369>; *DES*: questo prodotto include software sviluppato da Eric Young (eay@mincom.oz.au); *AES*: copyright (c) 2003, Dr Brian Gladman, Worcester, UK. Tutti i diritti riservati. Questo prodotto utilizza software AES pubblicato fornito da Brian Gladman in base ai termini della licenza BSD; *TIFF (libtiff)*: Copyright (c) 1988-1997 Sam Leffler e Copyright (c) 1991-1997 Silicon Graphics, Inc.; *ICC Profile (Little cms)*: Copyright (c) 1998-2004 Marti Maria.

Altri marchi depositati e nomi registrati potrebbero essere usati in questo documento per riferirsi a entità proprietarie dei marchi e dei nomi dei prodotti. Dell Inc. nega qualsiasi interesse di proprietà in marchi o nomi depositati a esclusione dei propri.

Il software della stampante utilizza parti di codice definito dall'Independent JPEG Group.

WSD significa Web Services on Devices.

## RSA BSAFE



In questa stampante è installato il software di crittografia RSA BSAFE® di EMC Corporation.

## DIRITTI LIMITATI PER IL GOVERNO DEGLI STATI UNITI

Questo software e la documentazione vengono forniti con DIRITTI LIMITATI. Uso, duplicazione o pubblicazione da parte del Governo sono soggetti a restrizioni come da sottoparagrafo (c)(1)(ii) della clausola Diritti dei dati Tecnici e Software per Computer di DFARS 252.227-7013 e nelle disposizioni FAR pertinenti: Dell Inc., One Dell Way, Round Rock, Texas, 78682, USA.

Ottobre 2013 Rev. A00



# Dell™ C2665dnf Color Laser Multifunction Printer – Guida per l'utente

Fare clic sui collegamenti sulla sinistra per avere informazioni su funzioni, opzioni e funzionamento della stampante Dell C2665dnf Color Laser Multifunction Printer. Per informazioni riguardanti gli altri documenti forniti con la stampante Dell C2665dnf Color Laser Multifunction Printer, vedere “Individuazione delle informazioni”.

 **NOTA:** nel presente manuale, viene fatto riferimento a Dell C2665dnf Color Laser Multifunction Printer come alla “stampante”.

 **NOTA:** nel presente manuale, le procedure per il computer vengono spiegate utilizzando Microsoft® Windows® 7 salvo diversamente specificato.

## Convenzioni

Di seguito viene descritto il significato dei simboli e dei font utilizzati in questo manuale:

- |                                   |   |  |
|-----------------------------------|---|--|
| Testi in <b>Grassetto</b>         | : | <ul style="list-style-type: none"> <li>• Nomi dei pulsanti hardware sul pannello operatore.</li> <li>• Nomi di schermate sul touch panel.</li> <li>• Menu, comandi, finestre o finestre di dialogo visualizzati sullo schermo del computer.</li> </ul> |
| Testi con font <b>Courier New</b> | : | <ul style="list-style-type: none"> <li>• Menu e messaggi visualizzati sul touch panel.</li> <li>• Caratteri immessi dal computer.</li> <li>• Percorsi di directory.</li> </ul>   |
| < >                               | : | <ul style="list-style-type: none"> <li>• Tasti sulla tastiera del computer.</li> </ul>   |
| →                                 | : | <ul style="list-style-type: none"> <li>• Indica un percorso verso una determinata voce all'interno di una procedura sul computer.</li> </ul>   |
| “ ”                               | : | <ul style="list-style-type: none"> <li>• Riferimenti incrociati in questo manuale.</li> <li>• Caratteri immessi dal pannello operatore.</li> <li>• Messaggi visualizzati sullo schermo del computer.</li> </ul>  |

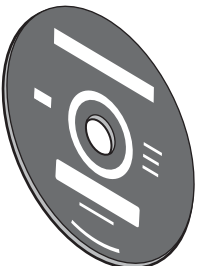
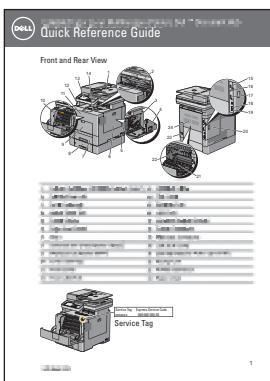

## Individuazione delle informazioni

Argomento	Vedere
<ul style="list-style-type: none"> <li>• Driver per la stampante</li> <li>• <i>Guida per l'Utente</i></li> </ul>	<p>Disco <i>Software and Documentation</i></p>  <p>Il disco <i>Software and Documentation</i> contiene il video di installazione, la documentazione i driver per la stampante. È possibile utilizzare il disco <i>Software and Documentation</i> per installare i driver o accedere al video di installazione e alla documentazione.</p> <p>Il disco <i>Software and Documentation</i> potrebbe contenere dei file Leggimi che forniscono aggiornamenti dell'ultimo minuto riguardanti modifiche tecniche alla stampante o materiale di riferimento tecnico avanzato per utenti esperti o tecnici.</p>
<ul style="list-style-type: none"> <li>• Come utilizzare la stampante</li> </ul>	<p><i>Guida di riferimento rapido</i></p>  <p><b>NOTA:</b> per alcune regioni la <i>Guida di riferimento rapido</i> può non essere inclusa nella confezione.</p>

---

**Argomento**

- Informazioni di sicurezza
- Informazioni sulla garanzia

**Vedere***Informazioni importanti*

**⚠ AVVERTENZA:** leggere e osservare tutte le istruzioni di sicurezza della sezione *Informazioni importanti* prima di installare e utilizzare la stampante.

- 
- Come installare la stampante

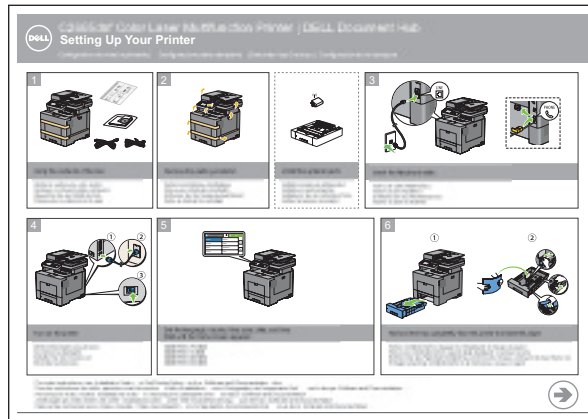
*Schema di installazione*

- 
- Codice di assistenza Express e codice di servizio

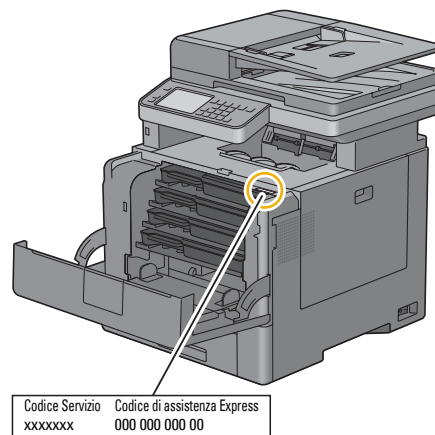

Il codice di assistenza Express e il codice di servizio sono indicati all'interno del coperchio anteriore della stampante.

- 
- Driver aggiornati per la stampante
  - Documentazione della stampante

Accedere al sito [dell.com/support](http://dell.com/support).



Argomento	Vedere
<ul style="list-style-type: none"> <li>Risposte a domande di supporto e assistenza tecnica</li> </ul>	<p><b>dell.com/support</b> fornisce numerosi strumenti online, tra cui:</p> <ul style="list-style-type: none"> <li>Soluzioni: suggerimenti e consigli per la risoluzione dei problemi, articoli redatti da tecnici e corsi online</li> <li>Aggiornamenti: informazioni sull'aggiornamento di componenti, ad esempio driver della stampante</li> <li>Servizio clienti: informazioni sui contatti, stato dell'ordine, garanzia e informazioni sulle riparazioni</li> <li>Download: driver</li> <li>Manuali: documentazione relativa alla stampante e specifiche dei prodotti</li> </ul> <p>Accedere al sito <b>dell.com/support</b>. Selezionare la propria regione e inserire le informazioni richieste per accedere agli strumenti e alle informazioni di assistenza desiderate.</p>



## Funzionalità del prodotto

In questo capitolo vengono descritte le funzionalità del prodotto e vengono indicati i relativi collegamenti.

### Conversione e salvataggio con Dell Document Hub

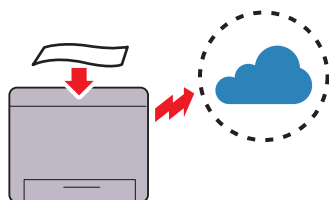

Con Dell Document Hub è possibile digitalizzare documenti cartacei e salvarli direttamente nel proprio spazio di archiviazione cloud preferito. È possibile inoltre convertire i documenti cartacei in contenuti digitali modificabili prima di archivarli nel cloud.

### Stampa con Dell Document Hub

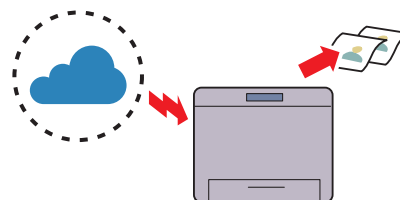

Con Dell Document Hub, è possibile localizzare e stampare facilmente i documenti presenti nello spazio di archiviazione cloud. È possibile inoltre ricercare i file salvati in vari servizi di archiviazione cloud contemporaneamente.

### Stampa dalla memoria USB (stampa diretta USB)

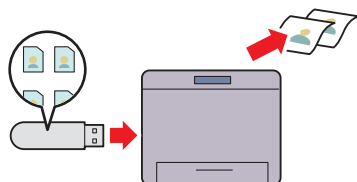

La funzione di stampa diretta USB consente di stampare i file direttamente da una memoria USB senza avviare il computer e un'applicazione.

### Utilizzo di Copia ID (Copia ID)

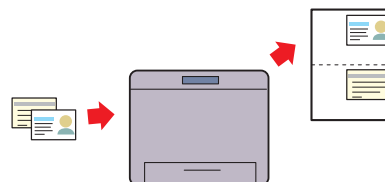

Toccando Copia ID sul touch panel, è possibile copiare entrambi i lati di una carta d'identità su un lato di un singolo foglio nel suo formato originale. Questa funzione consente di visualizzare entrambi i lati di una carta d'identità in una sola pagina nel suo formato originale.

### **Invio di un'e-mail con l'immagine sottoposta a scansione (Scan a e-mail)**

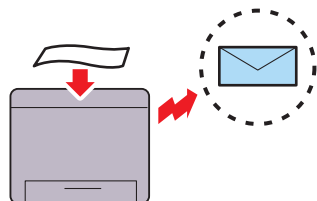

Quando si desidera inviare tramite e-mail i dati digitalizzati, utilizzare la funzione Scan a e-mail. È possibile inviare direttamente i dati digitalizzati tramite un allegato e-mail. È possibile scegliere gli indirizzi e-mail di destinazione dalla rubrica della stampante o del server. In alternativa, è possibile inserire l'indirizzo dal touch panel sul pannello operatore della stampante.

### **Scansione su PC o Server tramite SMB/FTP (Scansione in rete)**

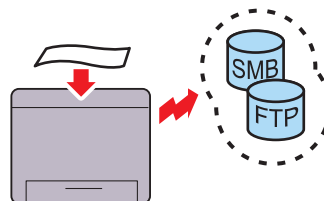

È possibile trasferire i dati digitalizzati a un PC oppure a un server tramite SMB o FTP senza alcun software. Sebbene sia necessaria la registrazione del server FTP di destinazione o del PC nella rubrica, tale operazione consente di risparmiare tempo.

### **Scansione su una memoria USB (Scansione su USB)**

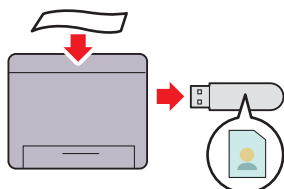

La funzione Scansione su USB consente di evitare l'utilizzo di un PC per la connessione della memoria USB. È possibile specificare la memoria USB inserita nella porta della stampante come percorso di salvataggio dei dati al momento della scansione.

### **Esecuzione di copie dal vetro documenti (Scan dal vetro documenti)**

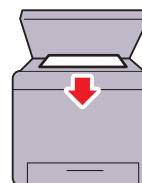

È possibile eseguire la scansione delle pagine di un libro o di una brochure dal vetro documenti. Quando si esegue la scansione mediante il vetro documenti, posizionare i documenti rivolti verso il basso.

### **Esecuzione di copie dal DADF (Scan da DADF)**



Consente la scansione di fogli liberi tramite l'alimentatore automatico di documenti fronte/retro (Duplex Automatic Document Feeder, DADF). Quando si esegue la scansione di documenti tramite DADF, caricarli rivolti verso l'alto.

## Informazioni sulla stampante

Questo capitolo fornisce una panoramica della stampante Dell™ C2665dnf Color Laser Multifunction Printer.

### Vista anteriore e posteriore

#### Vista anteriore

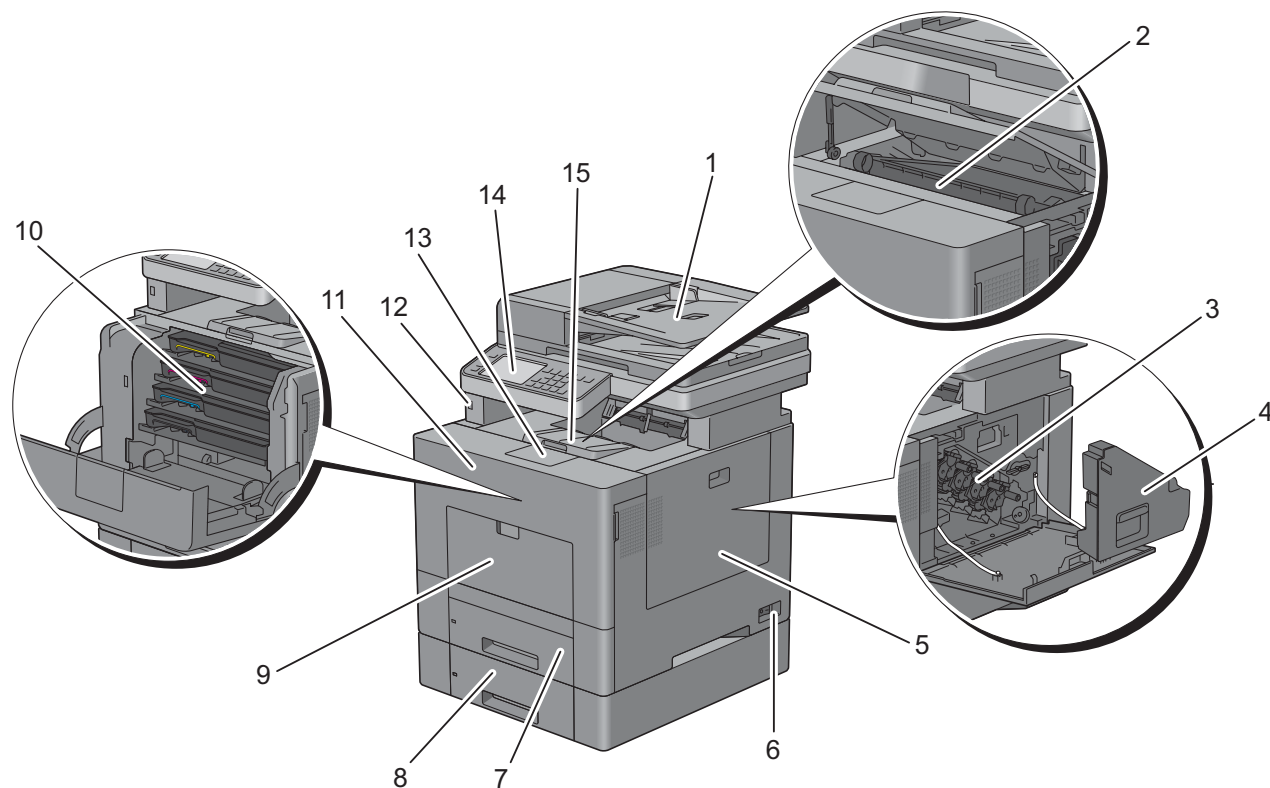

1	Alimentatore automatico di documenti fronte/retro (Duplex Automatic Document Feeder, DADF)	9	Alimentatore multifunzione (Multipurpose Feeder, MPF)
2	Unità cinghia di trasferimento	10	Cartucce toner
3	Cartucce tamburo	11	Coperchio anteriore
4	Contenitore toner di scarto	12	Porta USB anteriore
5	Coperchio laterale destro	13	Prolunga cassetto di uscita
6	Interruttore di alimentazione	14	Pannello operatore
7	Cassetto 1	15	Copertura superiore
8	Alimentatore da 550 fogli opzionale (Cassetto 2)		

## Vista posteriore

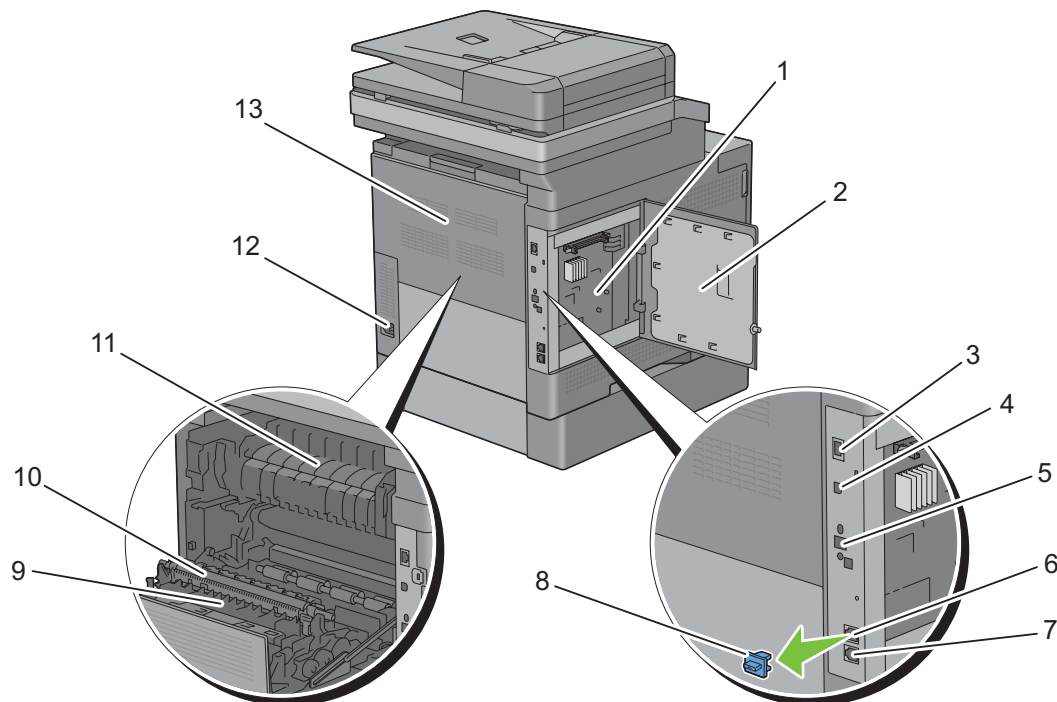

1	Scheda di controllo	8	Spinotto “blu”
2	Coperchio laterale sinistro	9	Unità duplex
3	Porta Ethernet	10	2° rullo di trasferimento cinghia (2° Belt Transfer Roller, BTR)
4	Porta USB	11	Fusore
5	Pres a dell’adattatore per rete wireless	12	Connettore di alimentazione
6	Connettore telefonico	13	Coperchio posteriore
7	Connettore per presa a muro		

## Alimentatore automatico di documenti fronte/retro (Duplex Automatic Document Feeder, DADF)

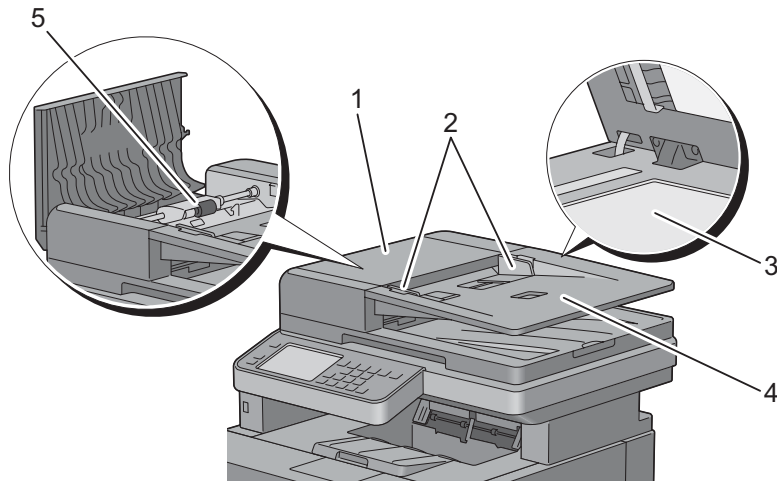

1	Coperchio DADF	4	Vassoio di alimentazione dei documenti
2	Guide dei documenti	5	Rullo di alimentazione DADF
3	Vetro documenti		

## Requisiti di spazio

Lasciare spazio sufficiente per aprire i cassetti, i coperchi e gli accessori opzionali della stampante e per consentire la ventilazione.

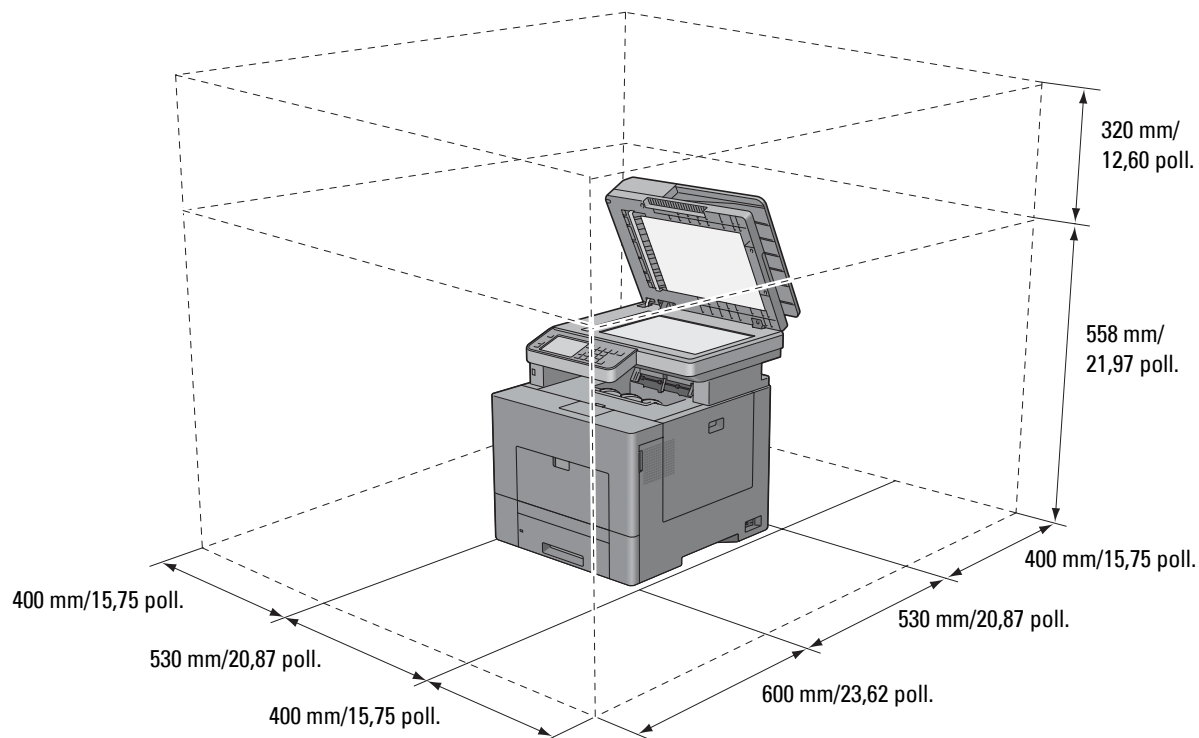

## Pannello operatore



Per informazioni sul pannello operatore, vedere “Informazioni sul Pannello operatore”.



## Componenti aggiuntivi

### Accessori opzionali

Per la stampante sono disponibili i seguenti accessori opzionali.

- Adattatore per rete wireless
- Alimentatore da 550 fogli opzionale

### Elementi non inclusi

Gli elementi riportati di seguito sono necessari per la connessione della stampante a un computer o a una rete. Acquistarli secondo necessità.

- Cavo USB
- Cavo Ethernet

## Proteggere la stampante

Per proteggere la stampante dai furti, si può utilizzare il blocco opzionale Kensington.

Collegare il blocco Kensington alla fessura di protezione della stampante.

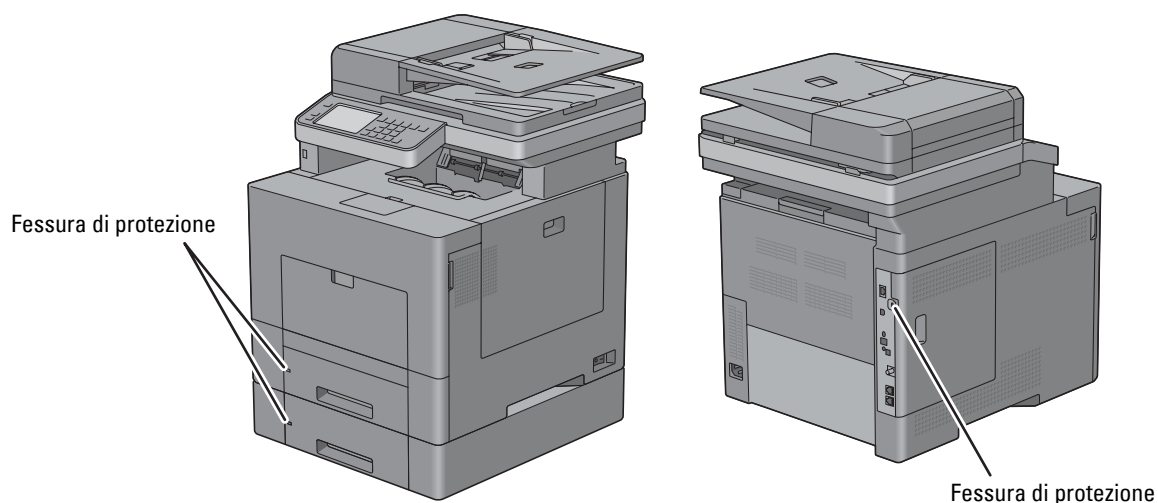

Per maggiori dettagli, vedere le istruzioni di funzionamento in dotazione con il blocco Kensington.

## Ordinare i materiali di consumo

È possibile ordinare i materiali di consumo da Dell online se si usa una stampante in rete. Immettere l'indirizzo IP della stampante nel browser Web, avviare **Dell Printer Configuration Web Tool** e fare clic sull'indirizzo Web sotto **Ordinare i materiali consumabili a:** per ordinare toner e materiali consumabili per la stampante.

È inoltre possibile ordinare cartucce di toner di ricambio o materiali di consumo presso Dell utilizzando il sistema **Sistema di Gestione Forniture Dell**:

 **NOTA:** per Macintosh, avviare Widget monitoraggio stato, quindi fare clic sul pulsante **Ordina materiali di consumo** per aprire la finestra **Ordine**.

- 1 Fare doppio clic sull'icona del desktop.



Se non si riesce a trovare l'icona sul desktop:

- a Fare clic con il pulsante destro del mouse su **DLRMM.EXE** in `x:\abc\Dell Printers\Additional Color Laser Software\Reorder`, dove `x:\abc` è il percorso in cui è installato il software della stampante.
- b Fare clic su **Invia a** dal menu a scomparsa quindi su **Desktop (crea collegamento)** dal menu a discesa.

Viene visualizzata la finestra **Sistema di Gestione Forniture Dell**.

È inoltre possibile avviare Sistema di Gestione Forniture Dell facendo clic su **Start** → **Tutti i programmi** → **Stampanti Dell** → **Software della stampante** → **Sistema di Gestione Forniture Dell**.

- 2 Fare clic sul collegamento **Visita il sito Web per le ordinazioni di fornitura di materiale per stampanti Dell** ([www.dell.com/supplies](http://www.dell.com/supplies)) oppure ordinare telefonicamente le forniture per stampanti Dell.

Per garantire il servizio migliore, tenere a disposizione il codice di servizio della stampante Dell.

Per informazioni sulla posizione del Codice di Servizio, vedere “Codice di assistenza Express e codice di servizio”.

# Come impostare la stampante (configurazione della stampante)

5	Preparazione dell'hardware della stampante .....	43
6	Installazione degli accessori opzionali .....	45
7	Collegamento della stampante .....	61
8	Impostazione dell'indirizzo IP .....	73
9	Caricamento della carta .....	77
10	Installazione di driver di stampanti su computer Windows® .....	81
11	Installazione di driver di stampanti su computer Macintosh .....	97
12	Installazione dei driver della stampante su computer Linux (CUPS) .....	99



# Preparazione dell'hardware della stampante

## Rimozione del nastro

 **NOTA:** il disco *Software and Documentation* contiene anche istruzioni video. Su **Impostazione stampante Dell**, fare clic su **Installazione video**.

- 1 Rimuovere i nastri e il foglio protettivo dalla stampante.

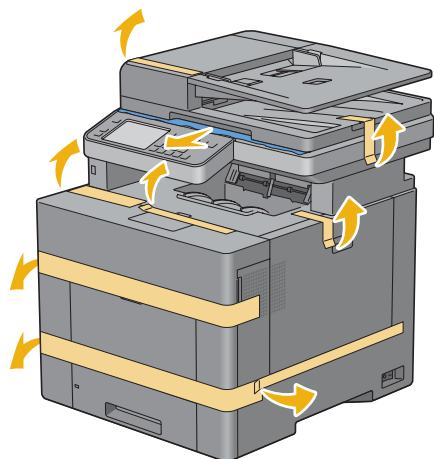



## Installazione degli accessori opzionali

È possibile aggiungere funzionalità alla stampante installando gli accessori opzionali. Questo capitolo descrive come installare opzioni della stampante quali l'alimentatore da 550 fogli opzionale (cassetto 2) e l'adattatore wireless.

### Installazione dell'alimentatore da 550 fogli opzionale

**AVVERTENZA:** se si installa l'alimentatore da 550 fogli opzionale dopo aver installato la stampante, spegnere la stampante, scollegare il cavo di alimentazione e scollegare tutti i cavi dietro la stampante prima di continuare con questa operazione.

**NOTA:** il disco *Software and Documentation* contiene anche istruzioni video. Su **Impostazione stampante Dell**, fare clic su **Installazione video**.

- 1 Verificare che la stampante sia spenta e scollegare tutti i cavi dietro la stampante.
- 2 Rimuovere il nastro e il sacchetto che contiene le viti.
  - NOTA:** Custodire le viti poiché saranno necessarie in seguito.
- 3 Appoggiare l'alimentatore da 550 fogli opzionale nel luogo d'installazione della stampante.
- 4 Estrarre il cassetto 1 dalla stampante di circa 200 mm.

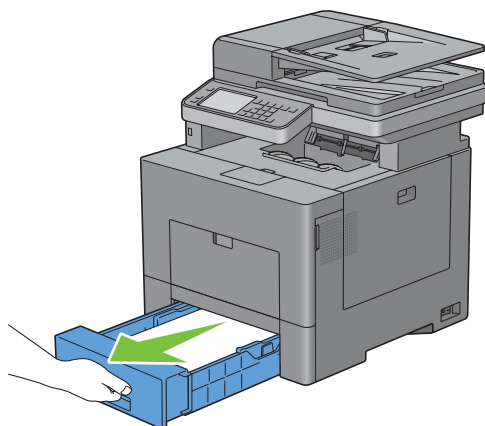

- 5 Sostenere il cassetto 1 con entrambe le mani e rimuoverlo dalla stampante.

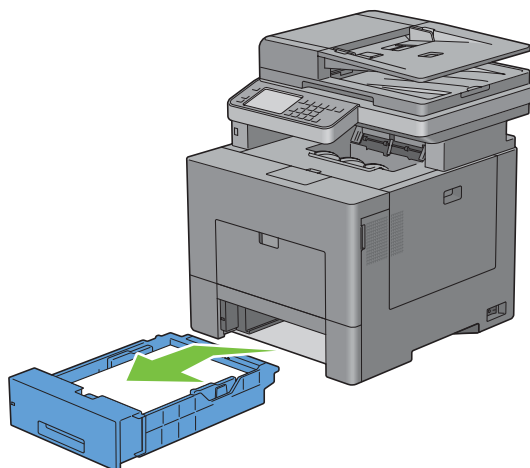

- 6 Sollevare la stampante e allineare i cinque piedini guida dell'alimentatore da 550 fogli opzionale con i fori che si trovano sotto la stampante. Abbassare delicatamente la stampante sull'alimentatore da 550 fogli opzionale.

 **AVVERTENZA:** per sollevare la stampante sono necessarie due persone.

 **AVVERTENZA:** fare attenzione a non chiudersi le dita sotto la stampante quando la si appoggia sull'alimentatore da 550 fogli opzionale.

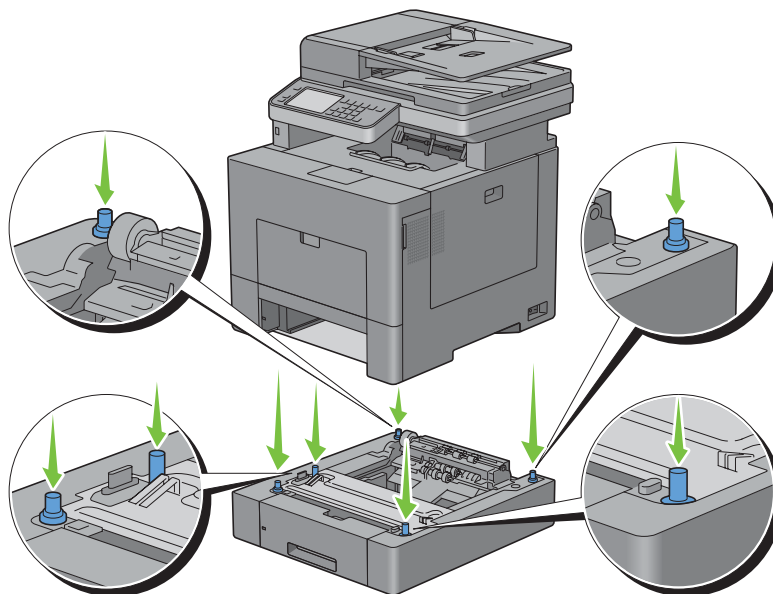

- 7 Fissare l'alimentatore da 550 fogli opzionale alla stampante avvitando le due viti in dotazione con l'alimentatore utilizzando una moneta o un oggetto simile.

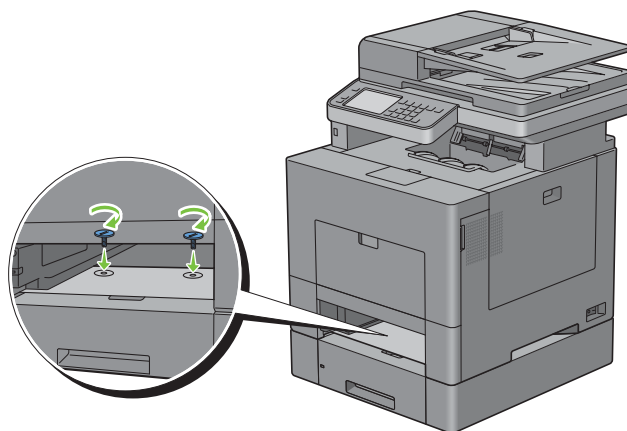



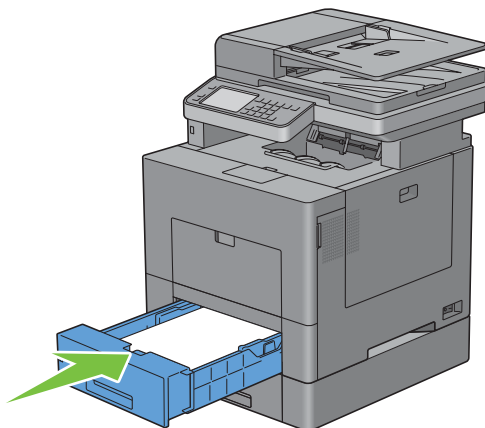

- 8 Inserire il cassetto 1 nella stampante e spingerlo finché non si arresta.



- 9 Ricollegare tutti i cavi sul retro della stampante e accenderla.

 **NOTA:** la stampante rileva automaticamente il cassetto installato ma non il tipo di carta.

- 10 Stampare il report delle impostazioni di sistema per verificare che l'alimentatore da 550 fogli opzionale sia stato installato correttamente.  
Per informazioni sulla modalità di stampa del report delle impostazioni del sistema, vedere "Rapp./elenco".
- 11 Verificare che il Cassetto 2 (alimentatore da 550 fogli) sia elencato nelle impostazioni di sistema in **Opzioni Stampante**.  
Se la voce dell'alimentatore non è presente, spegnere la stampante, scollegare il cavo di alimentazione e reinstallare l'alimentatore da 550 fogli opzionale.
- 12 Dopo aver caricato i fogli nell'alimentatore da 550 fogli opzionale, specificare il tipo di fogli dal touch panel della stampante.
- a Premere il pulsante  (**Informazioni**).
  - b Toccare la scheda **Strumenti**, quindi toccare **Gestione cassette**.
  - c Toccare **Impostazioni Cassetto**.
  - d Toccare **Cassetto 2**.
  - e Toccare **Tipo**.
  - f Toccare  fino a visualizzare il tipo di carta desiderato, quindi toccarlo.
  - g Toccare **OK**.
- 13 Qualora sia stato installato l'alimentatore da 550 fogli opzionale dopo l'installazione del driver della stampante, provvedere all'aggiornamento del driver seguendo le istruzioni relative al sistema operativo in uso. Se la stampante è in rete, aggiornare il driver per ciascun client.

## Aggiornamento del driver per rilevare l'alimentatore da 550 fogli

### Quando si utilizza il driver PCL

Windows 8/ Windows 8 x64/ Windows Server 2012	<ol style="list-style-type: none"><li>1 Nel modo Desktop, fare clic con il tasto destro del mouse sull'angolo in basso a sinistra della schermata, quindi fare clic su <b>Pannello di controllo</b> → <b>Hardware e suoni</b> (<b>Hardware</b> per Windows Server 2012) → <b>Dispositivi e stampanti</b>.</li><li>2 Fare clic con il pulsante destro del mouse sull'icona della stampante Dell C2665dnf Color Laser Multifunction Printer e selezionare <b>Proprietà della stampante</b>.</li><li>3 Fare clic sulla scheda <b>Configurazione</b>, quindi selezionare <b>Impostazione bidirezionale</b>.</li><li>4 Selezionare <b>Informazioni dalla stampante</b>, quindi fare clic su <b>OK</b>.</li><li>5 Fare clic su <b>Applica</b>, quindi fare clic su <b>OK</b>.</li><li>6 Chiudere la finestra di dialogo <b>Dispositivi e stampanti</b>.</li></ol>
Windows 7/ 7 x64/ Server 2008 R2 x64	<ol style="list-style-type: none"><li>1 Fare clic su <b>Start</b> → <b>Dispositivi e stampanti</b>.</li><li>2 Fare clic con il pulsante destro del mouse sull'icona della stampante Dell C2665dnf Color Laser Multifunction Printer e selezionare <b>Proprietà della stampante</b>.</li><li>3 Fare clic sulla scheda <b>Configurazione</b>, quindi selezionare <b>Impostazione bidirezionale</b>.</li><li>4 Selezionare <b>Informazioni dalla stampante</b>, quindi fare clic su <b>OK</b>.</li><li>5 Fare clic su <b>Applica</b>, quindi fare clic su <b>OK</b>.</li><li>6 Chiudere la finestra di dialogo <b>Dispositivi e stampanti</b>.</li></ol>
Windows Vista/Vista x64	<ol style="list-style-type: none"><li>1 Fare clic su <b>Start</b> → <b>Pannello di controllo</b> → <b>Hardware e suoni</b> → <b>Stampanti</b>.</li><li>2 Fare clic con il pulsante destro del mouse sull'icona della stampante Dell C2665dnf Color Laser Multifunction Printer e selezionare <b>Proprietà</b>.</li><li>3 Fare clic sulla scheda <b>Configurazione</b>, quindi selezionare <b>Impostazione bidirezionale</b>.</li><li>4 Selezionare <b>Informazioni dalla stampante</b>, quindi fare clic su <b>OK</b>.</li><li>5 Fare clic su <b>Applica</b>, quindi fare clic su <b>OK</b>.</li><li>6 Chiudere la finestra <b>Stampanti</b>.</li></ol>
Windows Server 2008/ Server 2008 x64	<ol style="list-style-type: none"><li>1 Fare clic su <b>Start</b> → <b>Pannello di controllo</b> → <b>Stampanti</b>.</li><li>2 Fare clic con il pulsante destro del mouse sull'icona della stampante Dell C2665dnf Color Laser Multifunction Printer e selezionare <b>Proprietà</b>.</li><li>3 Fare clic sulla scheda <b>Configurazione</b>, quindi selezionare <b>Impostazione bidirezionale</b>.</li><li>4 Selezionare <b>Informazioni dalla stampante</b>, quindi fare clic su <b>OK</b>.</li><li>5 Fare clic su <b>Applica</b>, quindi fare clic su <b>OK</b>.</li><li>6 Chiudere la finestra <b>Stampanti</b>.</li></ol>
Windows XP/XP x64/ Server 2003/ Server 2003 x64	<ol style="list-style-type: none"><li>1 Fare clic su <b>Start</b> → <b>Stampanti e fax</b>.</li><li>2 Fare clic con il pulsante destro del mouse sull'icona della stampante Dell C2665dnf Color Laser Multifunction Printer e selezionare <b>Proprietà</b>.</li><li>3 Fare clic sulla scheda <b>Configurazione</b>, quindi selezionare <b>Impostazione bidirezionale</b>.</li><li>4 Selezionare <b>Informazioni dalla stampante</b>, quindi fare clic su <b>OK</b>.</li><li>5 Fare clic su <b>Applica</b>, quindi fare clic su <b>OK</b>.</li><li>6 Chiudere la casella di dialogo <b>Stampanti e fax</b>.</li></ol>

Se dopo aver fatto clic su **Recupera informazioni dalla stampante** le informazioni sulla stampante non vengono aggiornate automaticamente, attenersi alle informazioni seguenti:

- 1 Selezionare la scheda **Opzioni** e scegliere **Configurazione vassoio carta** nella casella di riepilogo **Elementi**.
- 2 Selezionare **Cassetto 2** nel menu a discesa **Configurazione vassoio carta** in **Cambia impostazione per**.
- 3 Fare clic su **Applica**, quindi fare clic su **OK**.
- 4 Chiudere la finestra di dialogo **Stampanti e fax** (**Stampanti**, o **Dispositivi e stampanti**).

## Quando si utilizza il driver PS

Windows 8/ Windows 8 x64/ Windows Server 2012	<ol style="list-style-type: none"><li>1 Nel modo Desktop, fare clic con il tasto destro del mouse sull'angolo in basso a sinistra della schermata, quindi fare clic su <b>Pannello di controllo</b> → <b>Hardware e suoni</b> (Hardware per Windows Server 2012) → <b>Dispositivi e stampanti</b>.</li><li>2 Fare clic con il pulsante destro del mouse sull'icona della stampante Dell C2665dnf Color Laser Multifunction Printer e selezionare <b>Proprietà della stampante</b>.</li><li>3 Fare clic sulla scheda <b>Configurazione</b>, quindi selezionare <b>Impostazione bidirezionale</b>.</li><li>4 Selezionare <b>Informazioni dalla stampante</b>, quindi fare clic su <b>OK</b>.</li><li>5 Fare clic su <b>Applica</b>, quindi fare clic su <b>OK</b>.</li><li>6 Chiudere la finestra di dialogo <b>Dispositivi e stampanti</b>.</li></ol>
Windows 7/ 7 x64/ Server 2008 R2 x64	<ol style="list-style-type: none"><li>1 Fare clic su <b>Start</b> → <b>Dispositivi e stampanti</b>.</li><li>2 Fare clic con il pulsante destro del mouse sull'icona della stampante Dell C2665dnf Color Laser Multifunction Printer e selezionare <b>Proprietà della stampante</b>.</li><li>3 Fare clic sulla scheda <b>Configurazione</b>, quindi selezionare <b>Impostazione bidirezionale</b>.</li><li>4 Selezionare <b>Informazioni dalla stampante</b>, quindi fare clic su <b>OK</b>.</li><li>5 Fare clic su <b>Applica</b>, quindi fare clic su <b>OK</b>.</li><li>6 Chiudere la finestra di dialogo <b>Dispositivi e stampanti</b>.</li></ol>
Windows Vista/Vista x64	<ol style="list-style-type: none"><li>1 Fare clic su <b>Start</b> → <b>Pannello di controllo</b> → <b>Hardware e suoni</b> → <b>Stampanti</b>.</li><li>2 Fare clic con il pulsante destro del mouse sull'icona della stampante Dell C2665dnf Color Laser Multifunction Printer e selezionare <b>Proprietà</b>.</li><li>3 Fare clic sulla scheda <b>Configurazione</b>, quindi selezionare <b>Impostazione bidirezionale</b>.</li><li>4 Selezionare <b>Informazioni dalla stampante</b>, quindi fare clic su <b>OK</b>.</li><li>5 Fare clic su <b>Applica</b>, quindi fare clic su <b>OK</b>.</li><li>6 Chiudere la finestra <b>Stampanti</b>.</li></ol>
Windows Server 2008/ Server 2008 x64	<ol style="list-style-type: none"><li>1 Fare clic su <b>Start</b> → <b>Pannello di controllo</b> → <b>Stampanti</b>.</li><li>2 Fare clic con il pulsante destro del mouse sull'icona della stampante Dell C2665dnf Color Laser Multifunction Printer e selezionare <b>Proprietà</b>.</li><li>3 Fare clic sulla scheda <b>Configurazione</b>, quindi selezionare <b>Impostazione bidirezionale</b>.</li><li>4 Selezionare <b>Informazioni dalla stampante</b>, quindi fare clic su <b>OK</b>.</li><li>5 Fare clic su <b>Applica</b>, quindi fare clic su <b>OK</b>.</li><li>6 Chiudere la finestra <b>Stampanti</b>.</li></ol>
Windows XP/XP x64/ Server 2003/ Server 2003 x64	<ol style="list-style-type: none"><li>1 Fare clic su <b>Start</b> → <b>Stampanti e fax</b>.</li><li>2 Fare clic con il pulsante destro del mouse sull'icona della stampante Dell C2665dnf Color Laser Multifunction Printer e selezionare <b>Proprietà</b>.</li><li>3 Fare clic sulla scheda <b>Configurazione</b>, quindi selezionare <b>Impostazione bidirezionale</b>.</li><li>4 Selezionare <b>Informazioni dalla stampante</b>, quindi fare clic su <b>OK</b>.</li><li>5 Fare clic su <b>Applica</b>, quindi fare clic su <b>OK</b>.</li><li>6 Chiudere la casella di dialogo <b>Stampanti e fax</b>.</li></ol>

Se dopo aver fatto clic su **Recupera informazioni dalla stampante** le informazioni sulla stampante non vengono aggiornate automaticamente, attenersi alle informazioni seguenti:

- 1 Fare clic sulla scheda **Configurazione**, quindi selezionare **Opzioni installabili**.
- 2 Selezionare **Configurazione vassoio carta** nella casella di riepilogo **Elementi**.
- 3 Selezionare **Cassetto 2** nel menu a discesa **Configurazione vassoio carta** in **Impostazione per**.
- 4 Fare clic su **OK**.
- 5 Fare clic su **Applica**, quindi fare clic su **OK**.

## 6 Chiudere la finestra di dialogo Stampanti e fax (Stampanti, o Dispositivi e stampanti).

---

Mac OS X 10.7.x/10.8.x	<ol style="list-style-type: none"><li>1 Selezionare <b>Stampa e scansione</b> in <b>Preferenze di sistema</b>.</li><li>2 Selezionare la stampante nell'elenco <b>Stampanti</b> e scegliere <b>Opzioni e forniture</b>.</li><li>3 Selezionare <b>Driver</b>, quindi scegliere le opzioni installate nella stampante e fare clic su <b>OK</b>.</li></ol>
Mac OS X 10.5.x/10.6.x	<ol style="list-style-type: none"><li>1 Selezionare <b>Stampa e fax</b> in <b>Preferenze di sistema</b>.</li><li>2 Selezionare la stampante nell'elenco <b>Stampanti</b> e scegliere <b>Opzioni e forniture</b>.</li><li>3 Selezionare <b>Driver</b>, quindi scegliere le opzioni installate nella stampante e fare clic su <b>OK</b>.</li></ol>

---

### Quando si utilizza il driver XML Paper Specification (XPS)



**NOTA:** il driver XPS non supporta Windows XP, XP x64, Windows Server 2003 e Server 2003 x64.

---

Windows 8/ Windows 8 x64/ Windows Server 2012	<ol style="list-style-type: none"><li>1 Nel modo Desktop, fare clic con il tasto destro del mouse sull'angolo in basso a sinistra della schermata, quindi fare clic su <b>Pannello di controllo</b> → <b>Hardware e suoni</b> (<b>Hardware per Windows Server 2012</b>) → <b>Dispositivi e stampanti</b>.</li><li>2 Fare clic con il pulsante destro del mouse sull'icona della stampante Dell C2665dnf Color Laser Multifunction Printer e selezionare <b>Proprietà della stampante</b>.</li><li>3 Fare clic sulla scheda <b>Impostazioni dispositivo</b>, quindi selezionare <b>Disponibile</b> nel menu a discesa <b>Cassetto 2</b>.</li><li>4 Fare clic su <b>Applica</b>, quindi fare clic su <b>OK</b>.</li><li>5 Chiudere la finestra di dialogo <b>Dispositivi e stampanti</b>.</li></ol>
Windows 7/ 7 x64/ Server 2008 R2 x64	<ol style="list-style-type: none"><li>1 Fare clic su <b>Start</b> → <b>Dispositivi e stampanti</b>.</li><li>2 Fare clic con il pulsante destro del mouse sull'icona della stampante Dell C2665dnf Color Laser Multifunction Printer e selezionare <b>Proprietà della stampante</b>.</li><li>3 Fare clic sulla scheda <b>Impostazioni dispositivo</b>, quindi selezionare <b>Disponibile</b> nel menu a discesa <b>Cassetto 2</b>.</li><li>4 Fare clic su <b>Applica</b>, quindi fare clic su <b>OK</b>.</li><li>5 Chiudere la finestra di dialogo <b>Dispositivi e stampanti</b>.</li></ol>
Windows Vista/Vista x64	<ol style="list-style-type: none"><li>1 Fare clic su <b>Start</b> → <b>Pannello di controllo</b> → <b>Hardware e suoni</b> → <b>Stampanti</b>.</li><li>2 Fare clic con il pulsante destro del mouse sull'icona della stampante Dell C2665dnf Color Laser Multifunction Printer e selezionare <b>Proprietà</b>.</li><li>3 Fare clic sulla scheda <b>Impostazioni dispositivo</b>, quindi selezionare <b>Disponibile</b> nel menu a discesa <b>Cassetto 2</b>.</li><li>4 Fare clic su <b>Applica</b>, quindi fare clic su <b>OK</b>.</li><li>5 Chiudere la finestra <b>Stampanti</b>.</li></ol>
Windows Server 2008/ Server 2008 x64	<ol style="list-style-type: none"><li>1 Fare clic su <b>Start</b> → <b>Pannello di controllo</b> → <b>Stampanti</b>.</li><li>2 Fare clic con il pulsante destro del mouse sull'icona della stampante Dell C2665dnf Color Laser Multifunction Printer e selezionare <b>Proprietà</b>.</li><li>3 Fare clic sulla scheda <b>Impostazioni dispositivo</b>, quindi selezionare <b>Disponibile</b> nel menu a discesa <b>Cassetto 2</b>.</li><li>4 Fare clic su <b>Applica</b>, quindi fare clic su <b>OK</b>.</li><li>5 Chiudere la finestra <b>Stampanti</b>.</li></ol>

---

## Installazione dell'adattatore per rete wireless opzionale

L'adattatore per rete wireless consente di utilizzare la stampante in una connessione di rete wireless.

Di seguito sono elencate le caratteristiche tecniche dell'adattatore per rete wireless.

Voce	Caratteristiche tecniche
Tecnologia di connettività	Senza fili
Conformità agli standard	IEEE 802.11b, 802.11g, e 802.11n
Larghezza di banda	2,4 GHz
Velocità di trasferimento dati	IEEE 802.11n: 65 Mbps IEEE 802.11g: 54, 48, 36, 24, 18, 12, 9 e 6 Mbps IEEE 802.11b: 11, 5,5, 2 e 1 Mbps
Protezione	64 (chiave a 40 bit)/128 (chiave a 104 bit) WEP, WPA-PSK (TKIP, AES), WPA2-PSK (AES), WPA-Enterprise (TKIP, AES) <sup>*1</sup> , WPA2-Enterprise (AES) <sup>*1</sup>
Wi-Fi Protected Setup <sup>®</sup> (WPS) <sup>*2</sup>	Push-Button Configuration (PBC), Personal Identification Number (PIN)

<sup>\*1</sup> Il metodo EAP supporta PEAPv0, EAP-TLS, EAP-TTLS PAP e EAP-TTLS CHAP.

<sup>\*2</sup> Conformità con WPS 2.0. Il WPS 2.0 funziona sui punti di accesso con i seguenti tipi di crittografia: Modalità mista PSK, WPA-PSK AES, WPA2-PSK AES, WPA-PSK TKIP, Aperta (Senza protezione)

 **NOTA:** quando è installato l'adattatore per rete wireless non è possibile utilizzare l'autenticazione IEEE 802.1x e/o la porta Ethernet per un collegamento cablato.

### Controllo del contenuto della confezione

Installazione  
dell'adattatore per rete  
wireless opzionale

Adattatore per rete  
wireless

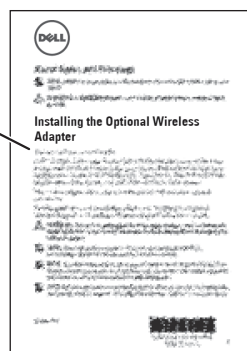

 **NOTA:** per completare l'installazione dell'adattatore per rete wireless è necessario disporre del relativo disco *Software and Documentation* fornito con la stampante. Tale software può essere scaricato anche dal sito [dell.com/support](http://dell.com/support).

### Installazione dell'adattatore per rete wireless opzionale

 **NOTA:** il disco *Software and Documentation* contiene anche istruzioni video. Su **Impostazione stampante Dell**, fare clic su **Installazione video**.

- 1 Verificare che la stampante sia spenta.



## Determinazione delle impostazioni della rete wireless

È necessario conoscere le impostazioni della rete senza fili per poter configurare la stampante per la connessione wireless. Per i dettagli relativi alle impostazioni rivolgersi all'amministratore di rete.

Impostazioni rete senza fili	SSID	Specifica il nome che identifica la rete wireless con un massimo di 32 caratteri alfanumerici.
	Modalità rete	Specifica la modalità rete fra Ad-hoc oppure Infrastruttura.
Impostazioni di Protezione	Protezione	Consente di selezionare il tipo di crittografia fra Nessuna sicurezza, Modo misto PSK*, WPA-PSK-TKIP, WPA2-PSK-AES e WEP.
	Chiave di trasmissione	Consente di selezionare la chiave di trasmissione dall'elenco.
	Chiave WEP	Specifica la chiave WEP utilizzata nella rete wireless solo quando è selezionato WEP come tipo di crittografia.
	Frase password	Consente di specificare la frase password composta da un numero di caratteri alfanumerici compreso tra 8 e 63 solo quando è selezionato Modo misto PSK*, WPA-PSK-TKIP o WPA2-PSK-AES come tipo di crittografia.

\* Modo misto PSK seleziona automaticamente un tipo di crittografia disponibile fra WPA-PSK-TKIP, WPA-PSK-AES o WPA2-PSK-AES.

## Configurazione dell'adattatore per rete wireless opzionale

Questa sezione descrive come configurare un adattatore wireless.

È possibile selezionare uno dei seguenti metodi di configurazione di un adattatore per rete wireless:

Configurazione guidata tramite cavo USB (raccomandata)	
	WPS-PBC <sup>*1*3</sup>
	WPS-PIN <sup>*2*3</sup>
Configurazione avanzata tramite	Pannello operatore
	Cavo Ethernet
	Dell Printer Configuration Web Tool

\*1 WPS-PBC (Wi-Fi Protected Setup-Push Button Configuration) è un metodo per autenticare e registrare i dispositivi necessari per la configurazione senza fili tramite la pressione del pulsante presente nel punto di accesso attraverso il router senza fili e in seguito l'esecuzione dell'impostazione WPS-PBC nel pannello operatore. Questa impostazione è disponibile solo quando il punto di accesso supporta la modalità WPS.

\*2 WPS-PIN (Wi-Fi Protected Setup-Personal Identification Number) è un metodo per autenticare e registrare i dispositivi necessari per la configurazione senza fili tramite l'inserimento di assegnazioni PIN nella stampante e nel computer. Questa impostazione, eseguita tramite il punto di accesso, è disponibile solo quando i punti di accesso del router senza fili supportano la modalità WPS.

\*3 Conformità con WPS 2.0. Il WPS 2.0 funziona sui punti di accesso con i seguenti tipi di crittografia: Modalità mista PSK, WPA-PSK AES, WPA2-PSK AES, WPA-PSK TKIP, Aperta (Senza protezione)

 **NOTA:** nella stampante deve essere già installato l'adattatore per rete wireless opzionale. Per informazioni su come installare un adattatore per rete wireless, vedere "Installazione dell'adattatore per rete wireless opzionale".

 **NOTA:** se Contr. blocco pann. è impostato su Abilita, è necessario immettere la password a quattro cifre per accedere al menu Impostazioni ammin.

 **NOTA:** per informazioni sull'utilizzo di WPA-Enterprise-AES, WPA2-Enterprise-AES o WPA-Enterprise-TKIP, vedere "Utilizzo di certificati digitali".

## Configurazione dell'adattatore wireless utilizzando Impostazione stampante Dell

- 1 Inserire nel computer il disco *Software and Documentation* fornito con la stampante. Il programma **Impostazione stampante Dell** viene avviato automaticamente.
- 2 Fare clic su **Imposta**.

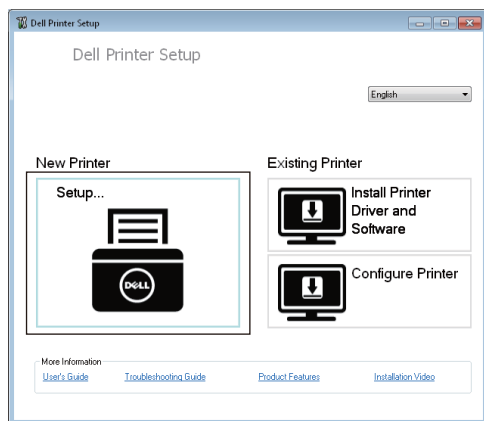

- 3 Fare clic su **Wireless**.

Seguire le istruzioni visualizzate a schermo e configurare le impostazioni wireless della stampante.

Per **WPS-PIN**, **WPS-PBC**, **Pannello operatore** e **Dell Printer Configuration Web Tool**, vedere le istruzioni riportate di seguito.

## Configurazione dell'adattatore wireless senza utilizzare Impostazione stampante Dell

### WPS-PIN

Il codice PIN del WPS-PIN può essere configurato solo dal pannello operatore.

**NOTA:** WPS-PIN (Wi-Fi Protected Setup-Personal Identification Number) è un metodo per autenticare e registrare i dispositivi necessari per la configurazione wireless tramite l'inserimento di assegnazioni PIN a una stampante e a un computer. Questa impostazione, eseguita tramite un punto di accesso, è disponibile solo quando i punti di accesso del router wireless supportano la modalità WPS.

- 1 Premere il pulsante **(i)** (**Informazioni**).
- 2 Toccare la scheda **Strumenti**, quindi toccare **Impostazioni ammin.**
- 3 Toccare **Rete**.
- 4 Toccare **Wireless**.
- 5 Toccare **Impost. WPS**.
- 6 Toccare **Codice PIN**.
- 7 Annotare il codice PIN a 8 cifre visualizzato o toccare **Stampa cod. PIN**. Il codice PIN viene stampato.
- 8 Toccare **Avvia configurazione**.
- 9 Verificare che sia visualizzato il messaggio **Utilizza router wireless**, quindi inserire il codice PIN visualizzato al passaggio 7 nel punto di accesso LAN wireless (**Registro**).

**NOTA:** per informazioni sul funzionamento WPS nel punto di accesso LAN senza fili, fare riferimento al manuale in dotazione con il punto di accesso LAN senza fili.

- 10 Una volta che il WPS è in funzione e la stampante è stata riavviata, l'impostazione della connessione LAN senza fili sarà giunta al termine.



## WPS-PBC

Il Controllo pulsanti può essere avviato solo dal pannello operatore.

 **NOTA:** WPS-PBC (Wi-Fi Protected Setup-Push Button Configuration) è un metodo per autenticare e registrare i dispositivi necessari per la configurazione wireless tramite la pressione del pulsante presente nel punto di accesso attraverso i router wireless ed eseguendo in seguito l'impostazione WPS-PBC nel pannello operatore. Questa impostazione è disponibile solo quando il punto di accesso supporta la modalità WPS.

 **NOTA:** prima di avviare il metodo WPS-PBC, verificare la posizione del pulsante WPS (il nome del pulsante può variare) nel punto di accesso LAN wireless. Per informazioni sul funzionamento WPS nel punto di accesso LAN wireless, fare riferimento al manuale in dotazione con il punto di accesso LAN wireless.

- 1 Premere il pulsante  (**Informazioni**).
- 2 Toccare la scheda *Strumenti*, quindi toccare *Impostazioni ammin.*
- 3 Toccare *Rete*.
- 4 Toccare *Wireless*.
- 5 Toccare *Impost. WPS*.
- 6 Toccare *Controllo pulsanti*.
- 7 Toccare *Avvia configurazione*.

Verificare che sia visualizzato il messaggio *Premi pulsante WPS su router*, quindi avviare il WPS-PBC nel punto di accesso LAN wireless (*Registro*) entro due minuti.

- 8 Una volta che il WPS è in funzione e la stampante è stata riavviata, l'impostazione della connessione LAN senza fili sarà giunta al termine.

## Pannello operatore

### *Configurazione automatica SSID*

- 1 Premere il pulsante  (**Informazioni**).
- 2 Toccare la scheda *Strumenti*, quindi toccare *Impostazioni ammin.*
- 3 Toccare *Rete*.
- 4 Toccare *Wireless*.
- 5 Toccare *Impostazione guidata wireless*.

La stampante cerca automaticamente i punti di accesso sulla rete wireless.

- 6 Toccare  fino a visualizzare il punto di accesso desiderato, quindi toccarlo.

Se il punto di accesso desiderato non viene visualizzato, accedere a "Impostazione SSID manuale".

 **NOTA:** determinati SSID nascosti possono non essere visualizzati. Se l'identificativo SSID non viene rilevato, attivare la trasmissione SSID dal router.

- 7 Toccare *Avanti*.
- 8 Immettere la chiave WEP o la frase password.

Quando il tipo di crittografia del punto di accesso selezionato è WEP al passaggio 6:

- a Toccare la casella di testo *Chiave WEP* e immettere la chiave WEP.
- b Toccare *OK*.

Quando il tipo di crittografia del punto di accesso selezionato è WPA, WPA2 o Misto al passaggio 6:

- a Toccare la casella di testo *Passphrase* e inserire la frase password.
- b Toccare *OK*.

- 9 Viene visualizzata la schermata **Riavviare il sistema**.
- 10 Spegner e riaccendere la stampante per rendere effettive le impostazioni.  
L'impostazione della connessione LAN wireless è completata.

### **Impostazione SSID manuale**

- 1 Premere il pulsante  (**Informazioni**).
- 2 Toccare la scheda **Strumenti**, quindi toccare **Impostazioni ammin.**
- 3 Toccare **Rete**.
- 4 Toccare **Wireless**.
- 5 Toccare **Impostazione guidata wireless**.
- 6 Toccare la casella di controllo **Impostazione SSID manuale**, quindi toccare **Avanti**.
- 7 Immettere l'SSID e selezionare **Avanti**.
- 8 Selezionare la modalità di rete tra **Infrastruttura** e **Ad hoc** a seconda dell'ambiente, quindi selezionare **Avanti**.  
Se viene selezionata l'opzione **Infrastruttura**, passare al punto 9.  
Se viene selezionata l'opzione **Ad-hoc**, passare al punto 10.
- 9 Selezionare il tipo di crittografia tra **Nessuna sicurezza**, **Modo misto PSK**, **WPA-PSK-TKIP**, **WPA2-PSK-AES** o **WEP**.  
Se non si imposta la protezione per la rete wireless:
  - a Toccare  fino a visualizzare **Nessuna sicurezza**, quindi toccare **Nessuna sicurezza**.
  - b Toccare **OK**.Per utilizzare la crittografia **Modo misto PSK**, **WPA-PSK-TKIP** o **WPA2-PSK-AES**:
  - a Toccare  fino a visualizzare **Modo misto PSK**, **WPA-PSK-TKIP** o **WPA2-PSK-AES**, quindi selezionare il tipo di crittografia desiderato.
  - b Toccare la casella di testo **Passphrase** e inserire la frase password.
  - c Toccare **OK**.Per utilizzare la crittografia **WEP**:
  - a Toccare  fino a visualizzare **WEP**, quindi toccare **WEP**.
  - b Toccare la casella di testo **Chiave WEP** e immettere la chiave WEP.
  - c Toccare **Chiave di trasmissione**, quindi selezionare la chiave di trasmissione desiderata tra **Auto** o da **Chiave WEP 1** a **Chiave WEP 4**.
  - d Toccare **OK**.Passare al punto 11.

- 10** Selezionare la chiave di crittografia tra *Nessuna sicurezza* o *WEP*.

Se non si imposta la protezione per la rete wireless:

- a** Toccare  fino a visualizzare *Nessuna sicurezza*, quindi toccare *Nessuna sicurezza*.
- b** Toccare OK.

Per utilizzare la crittografia WEP:

- a** Toccare  fino a visualizzare *WEP*, quindi toccare *WEP*.
- b** Toccare la casella di testo *Chiave WEP* e immettere la chiave WEP.
- c** Toccare *Chiave di trasmissione*, quindi selezionare la chiave di trasmissione desiderata tra *Auto* o da *Chiave WEP 1* a *Chiave WEP 4*.
- d** Toccare OK.

- 11** Viene visualizzata la schermata **Riavviare il sistema**.

- 12** Spegner e riaccendere la stampante per rendere effettive le impostazioni.

L'impostazione della connessione LAN wireless è completata.

### Dell Printer Configuration Web Tool

 **NOTA:** per informazioni sull'utilizzo di WPA-Enterprise-AES, WPA2-Enterprise-AES o WPA-Enterprise-TKIP, vedere "Utilizzo di certificati digitali".

- 1** Verificare che la stampante sia spenta e che l'adattatore per rete wireless sia collegato alla stampante.
- 2** Collegare la stampante alla rete tramite un cavo Ethernet.  
Per informazioni dettagliate sulla connessione del cavo Ethernet, vedere "Collegamento della stampante al computer o alla rete".
- 3** Accendere la stampante.
- 4** Avviare **Dell Printer Configuration Web Tool** inserendo l'indirizzo IP della stampante nel browser Web.
- 5** Selezionare **Impostazioni server di stampa**.
- 6** Selezionare la scheda **Impostazioni server di stampa**.
- 7** Fare clic su **LAN wireless**.
- 8** Immettere l'identificativo SSID nella casella di testo **SSID**.
- 9** Selezionare **Ad-Hoc** o **Infrastruttura** nell'elenco a discesa **Tipo di rete**.
- 10** Selezionare il tipo di crittografia tra **Nessuna sicurezza**, **WEP**, **WPA-PSK-TKIP**, **WPA-PSK-AES/WEP2-PSK AES** e **Modo misto PSK** nell'elenco a discesa **Crittografia**, quindi impostare ciascuna voce per il tipo di crittografia selezionato.

 **NOTA:** per informazioni dettagliate su ciascuna voce, vedere "Dell™ Printer Configuration Web Tool".

- 11** Fare clic su **Applicare Nuove Impostazioni** per rendere effettive le impostazioni.
- 12** Spegner la stampante, scollegare il cavo Ethernet e accendere nuovamente la stampante.  
L'impostazione della connessione LAN wireless è completata.



## Riconfigurazione dell'impostazione wireless

Per cambiare l'impostazione wireless dal computer, eseguire i passaggi riportati di seguito.

**NOTA:** per cambiare l'impostazione wireless attraverso la connessione wireless, verificare che l'impostazione della connessione wireless sia stata completata in "Configurazione dell'adattatore per rete wireless opzionale".

### Riconfigurazione dell'impostazione wireless utilizzando Dell Printer Configuration Web Tool

**NOTA:** quando la modalità rete è impostata su Infrastruttura in "Configurazione dell'adattatore per rete wireless opzionale" sono disponibili le impostazioni riportate di seguito.

- 1 Verificare l'indirizzo IP della stampante.
  - a Premere il pulsante  (Informazioni).
  - b Toccare Informazioni sull'MFP.
  - c Toccare la scheda Rete.
  - d Toccare il pulsante  fino a visualizzare Indirizzo IP (v4), quindi controllare l'indirizzo IP visualizzato in Indirizzo IP (v4).
- 2 Avviare Dell Printer Configuration Web Tool inserendo l'indirizzo IP della stampante nel browser Web.

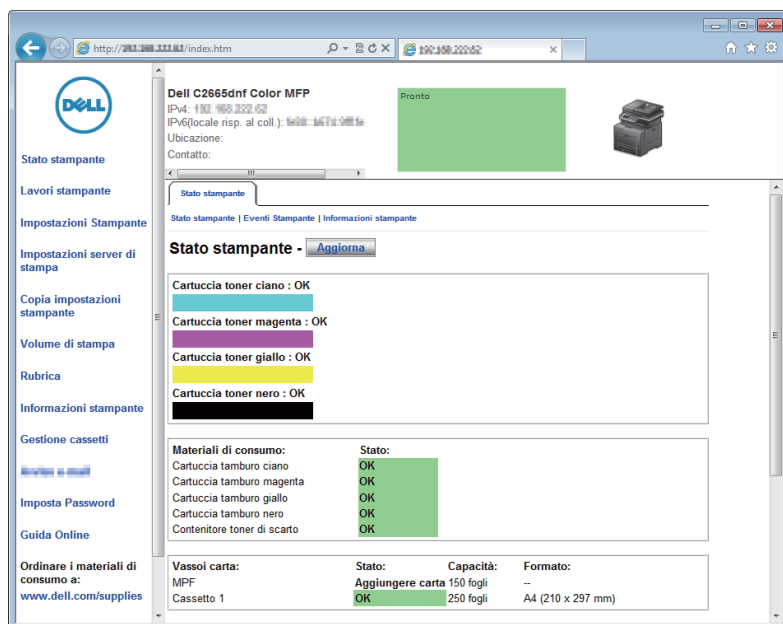

- 3 Selezionare **Impostazioni server di stampa**.
- 4 Selezionare la scheda **Impostazioni server di stampa**.
- 5 Fare clic su **LAN wireless**.
- 6 Cambiare l'impostazione wireless della stampante.
- 7 Spegnerne e riaccendere la stampante.
- 8 Cambiare opportunamente le impostazioni wireless sul computer o nel punto di accesso.

**NOTA:** per cambiare le impostazioni wireless sul computer, consultare i manuali forniti con l'adattatore per rete wireless oppure se il computer fornisce uno strumento per l'adattatore wireless, cambiare le impostazioni utilizzando tale strumento.

## **Riconfigurazione dell'impostazione wireless utilizzando Impostazione stampante Dell**

- 1** Inserire nel computer il disco *Software and Documentation* fornito con la stampante. Il programma **Impostazione stampante Dell** viene avviato automaticamente.
- 2** Fare clic su **Configura stampante**.
- 3** Fare clic su **Configurazione wireless**.
- 4** Seguire le istruzioni visualizzate a schermo e cambiare l'impostazione wireless della stampante.



## Collegamento della stampante

Per collegare Dell™ C2665dnf Color Laser Multifunction Printer a un computer o a un dispositivo, è necessario soddisfare le seguenti specifiche per ciascun tipo di collegamento:

Tipo di collegamento	Specifiche del collegamento
Ethernet	10 Base-T/100 Base-TX/1000 Base-T
USB	USB 2.0
Wireless (opzionale)	IEEE 802.11b/802.11g/802.11n
Connettore telefonico	RJ11
Connettore per presa a muro	RJ11

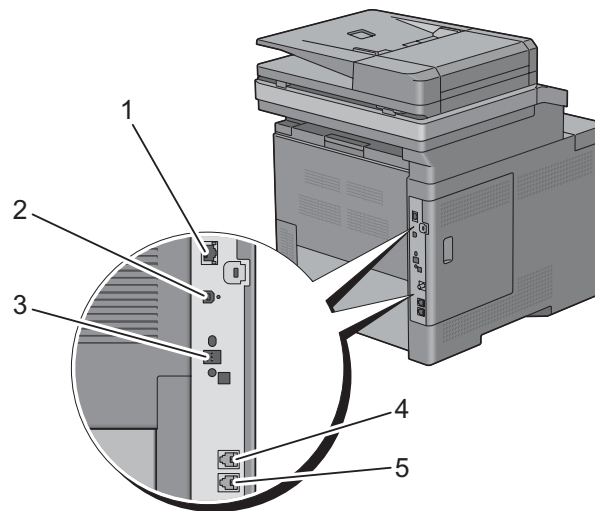

1 Porta Ethernet



2 Porta USB



3 Presa dell'adattatore per rete wireless



4 Connettore telefonico

PHONE



5 Connettore per presa a muro

LINE



## Collegamento della stampante al computer o alla rete

 **NOTA:** il disco *Software and Documentation* contiene anche istruzioni video. Su **Impostazione stampante Dell**, fare clic su **Installazione video**.

### Collegamento diretto

Una stampante locale è una stampante collegata direttamente al computer con un cavo USB. Se la stampante è collegata a una rete anziché al computer, ignorare questa sezione e andare alla sezione “Connessione di rete”.

Per collegare la stampante a un computer:

- 1 Collegare il connettore USB più piccolo alla porta USB sul retro della stampante.

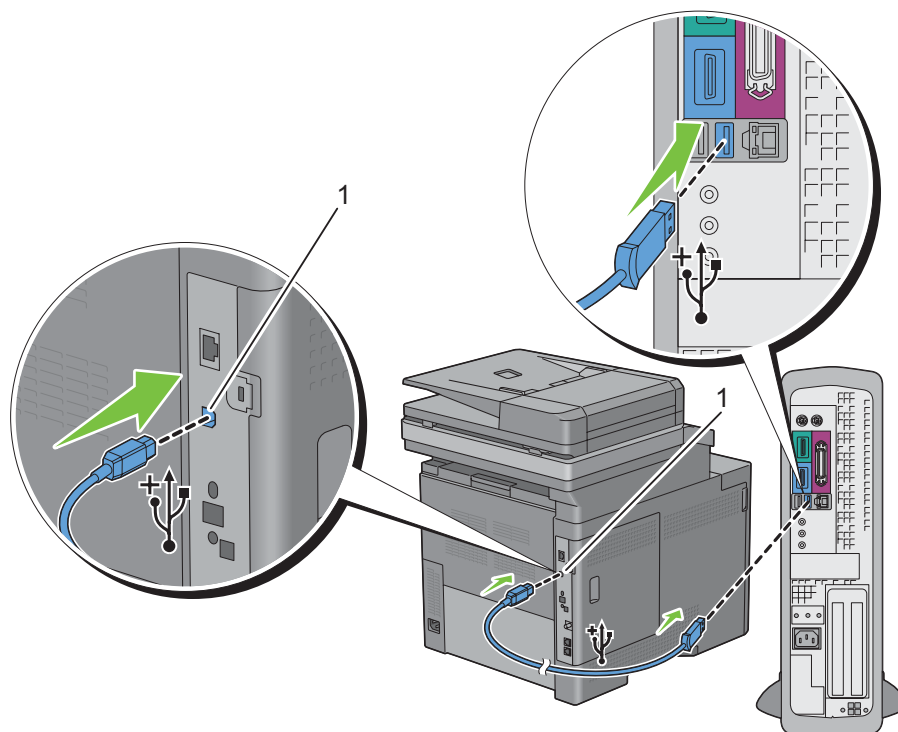

---

1 Porta USB

---

 **NOTA:** accertarsi che il simbolo USB sul cavo coincida con il simbolo USB sulla stampante.

- 2 Collegare l'altra estremità del cavo a una porta USB del computer.

 **ATTENZIONE:** non collegare il cavo USB della stampante alla porta USB disponibile sulla tastiera.



## Connessione di rete

Per collegare la stampante a una rete:

- 1 Collegare il cavo Ethernet.

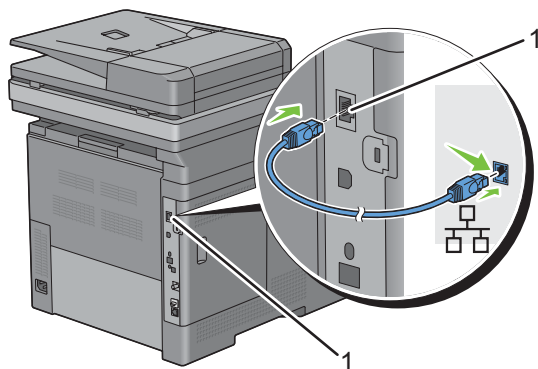

1 Porta Ethernet

Per collegare la stampante alla rete, collegare un'estremità di un cavo Ethernet alla porta Ethernet sul lato posteriore della stampante e l'altra estremità a un drop o hub LAN. Per configurare una connessione senza fili, inserire l'adattatore per rete wireless della stampante nell'apposita presa sul retro della stampante.

Per la connessione wireless vedere "Installazione dell'adattatore per rete wireless opzionale".

**NOTA:** Per usare l'adattatore per rete wireless scollegare il cavo Ethernet.

## Collegamento della linea telefonica

**ATTENZIONE:** non collegare la stampante direttamente a una linea DSL. Tale operazione potrebbe causare danni alla stampante. Per utilizzare una linea DSL, è necessario un filtro DSL appropriato. Per il filtro DSL, contattare il proprio provider di servizi.

**NOTA:** il disco *Software and Documentation* contiene anche istruzioni video. Su **Impostazione stampante Dell**, fare clic su **Installazione video**.

- 1 Collegare un'estremità del cavo della linea telefonica al connettore per presa a muro e l'altra a una presa a muro attiva.

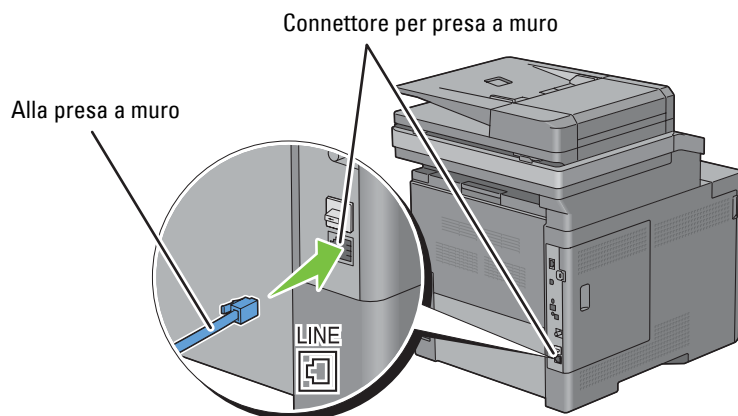

- 2 Rimuovere lo spinotto “blu” dal connettore telefonico.

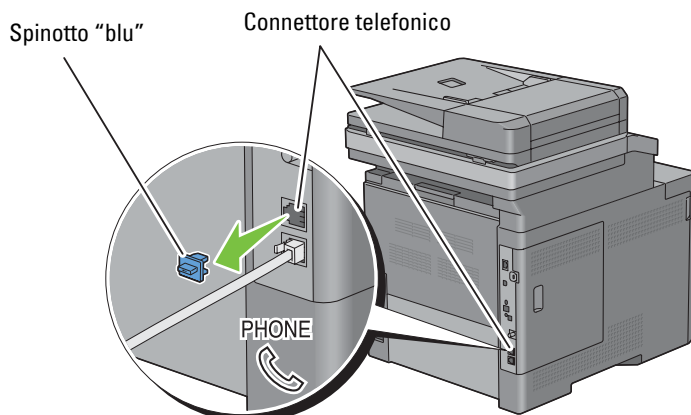

- 3 Per connettere un telefono e/o una segreteria telefonica alla stampante, collegare il cavo del telefono o della segreteria telefonica al connettore telefonico (PHONE).

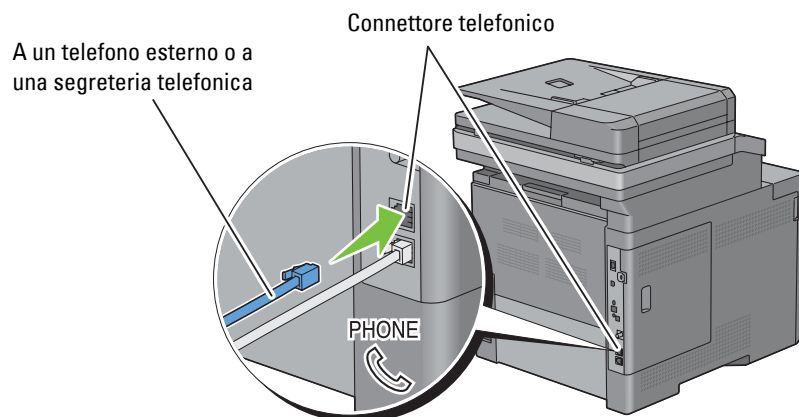

Se nel paese di utilizzo è presente una comunicazione seriale (ad esempio Germania, Svezia, Danimarca, Austria, Belgio, Italia, Francia e Svizzera), e si dispone di un terminatore “giallo”, inserire il terminatore “giallo” nel connettore telefonico (PHONE).

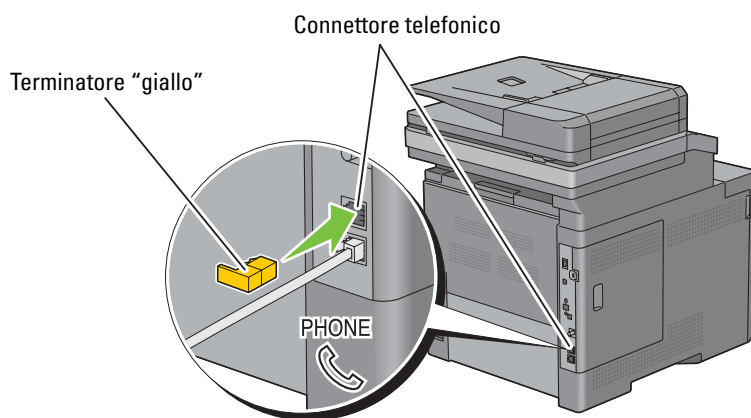

## Accensione della stampante

 **AVVERTENZA:** non utilizzare prolunghe o morsetti.

 **AVVERTENZA:** non collegare la stampante a un gruppo di continuità (Uninterruptible Power Supply, UPS).

 **NOTA:** il disco *Software and Documentation* contiene anche istruzioni video. Su **Impostazione stampante Dell**, fare clic su **Installazione video**.

- 1 Collegare il cavo di alimentazione al connettore di alimentazione sul retro della stampante, quindi alla sorgente di alimentazione.

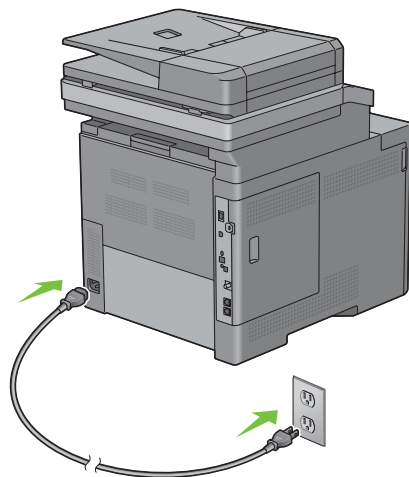

- 2 Accendere la stampante. Se la stampante è collegata tramite un cavo USB, viene installato automaticamente il driver USB.

## Configurazione delle impostazioni iniziali sul pannello operatore

Quando si accende la stampante per la prima volta, è necessario impostare la lingua, il paese, la data, l'ora e le impostazioni fax.

Quando si accende la stampante, sul touch panel viene visualizzata la schermata della procedura guidata per eseguire la configurazione iniziale. Attuare la procedura seguente per configurare le impostazioni iniziali.

 **NOTA:** se non viene avviata la configurazione delle impostazioni iniziali, la stampante si riavvia automaticamente entro tre minuti e sul touch panel viene visualizzata la schermata **Home**. Quindi è possibile impostare la seguente configurazione iniziale attivando **Accensione guidata** sul touch panel oppure **Dell Printer Configuration Web Tool** se necessario.

Per ulteriori informazioni sul pannello operatore, vedere “Pannello operatore”.

Per ulteriori informazioni su **Dell Printer Configuration Web Tool**, vedere “Dell™ Printer Configuration Web Tool”.

- 1 Viene visualizzata la schermata **Seleziona lingua**.
  - a Toccare  fino a visualizzare la lingua desiderata, quindi toccarla.

---

English

---

Français

---

Italiano

---

Deutsch

---

Español
Dansk
Nederlands
Norsk
Svenska

**b** Toccare **Avanti**.

**2** Viene visualizzata la schermata **Data e ora**.

**a** Toccare **Fuso orario**.

**b** Toccare  fino a visualizzare l'area geografica desiderata, quindi toccarla.

**c** Toccare  fino a visualizzare il fuso orario desiderato, quindi toccarlo.

Area geografica	Fuso orario
Africa	(UTC) Accra, Bamako, Dakar, Nouakchott
	(UTC) Casablanca
	(UTC +01.00) Algeri, Douala, Libreville, Luanda
	(UTC +01.00) Tunisi
	(UTC +01.00) Windhoek
	(UTC +02.00) Cairo
	(UTC +02.00) Harare, Johannesburg, Kinshasa, Tripoli
	(UTC +03.00) Addis Abeba, Khartoum, Mogadiscio, Nairobi
Americhe	(UTC -10.00) Adak
	(UTC -09.00) Alaska
	(UTC -08.00) Fuso orario del Pacifico (Stati Uniti e Canada)
	(UTC -08.00) Tijuana
	(UTC -07.00) Arizona, Dawson Creek, Sonora
	(UTC -07.00) Chihuahua, Mazatlan
	(UTC -07.00) Fuso occidentale (Stati Uniti e Canada)
	(UTC -06.00) Cancun, Città del Messico, Monterrey
	(UTC -06.00) America centrale
	(UTC -06.00) Fuso centrale (Stati Uniti e Canada)
	(UTC -06.00) Saskatchewan
	(UTC -05.00) Atikokan, Resolute
	(UTC -05.00) Bogota, Lima, Panama, Quito
	(UTC -05.00) Isole Cayman, Giamaica, Port-au-Prince
	(UTC -05.00) Fuso orientale (Stati Uniti e Canada)
	(UTC -05.00) Grand Turk
	(UTC -05.00) Havana
	(UTC -04.30) Caracas
(UTC -04.00) Asuncion	
(UTC -04.00) Ora costa atlantica (Canada)	
(UTC -04.00) Blanc-Sablon	

Area geografica	Fuso orario
Americhe	(UTC -04.00) Isole dei Caraibi
	(UTC -04.00) Cuiaba
	(UTC -04.00) Georgetown, La Paz, Manaus
	(UTC -04.00) Thule
	(UTC -03.30) St. John's
	(UTC -03.00) Brasilia, Cayenne, Paramaribo
	(UTC -03.00) Buenos Aires
	(UTC -03.00) Groenlandia
	(UTC -03.00) Miquelon
	(UTC -03.00) Montevideo
	(UTC -02.00) Noronha
Antarctica	(UTC -04.00) Arcipelago Palmer, Santiago
	(UTC -03.00) Rothera
	(UTC +03.00) Syowa
	(UTC +06.00) Mawson, Vostok
	(UTC +07.00) Davis
	(UTC +08.00) Casey
	(UTC +10.00) Dumont d'Urville
	(UTC +12.00) McMurdo
Asia	(UTC +02.00) Amman
	(UTC +02.00) Beirut
	(UTC +02.00) Damasco
	(UTC +02.00) Gerusalemme
	(UTC +02.00) Nicosia
	(UTC +02.00) Palestina
	(UTC +03.00) Aden, Baghdad, Qatar, Riyadh
	(UTC +03.30) Teheran
	(UTC +04.00) Baku
	(UTC +04.00) Dubai, Muscat, Tbilisi
	(UTC +04.00) Yerevan
	(UTC +04.30) Kabul
	(UTC +05.00) Aqtau, Aqtobe, Ashgabat, Samarcanda
	(UTC +05.00) Ekaterinburg
	(UTC +05.00) Karachi
	(UTC +05.30) Colombo, Kolkata
	(UTC +05.45) Kathmandu
	(UTC +06.00) Almaty, Bishkek, Dhaka, Thimphu
	(UTC +06.00) Novosibirsk, Omsk
	(UTC +06.30) Yangon (Rangoon)
(UTC +07.00) Bangkok, Ho Chi Minh, Hovd, Giacarta	

Area geografica	Fuso orario
Asia	(UTC +07.00) Krasnoyarsk
	(UTC +08.00) Chongqing, Hong Kong, Shanghai
	(UTC +08.00) Irkutsk
	(UTC +08.00) Kuala Lumpur, Makassar, Manila, Singapore
	(UTC +08.00) Taipei
	(UTC +08.00) Ulaan Baatar
	(UTC +09.00) Dili, Jayapura
	(UTC +09.00) Pyongyang
	(UTC +09.00) Seoul
	(UTC +09.00) Tokyo
	(UTC +09.00) Yakutsk
	(UTC +10.00) Sakhalin, Vladivostok
	(UTC +11.00) Magadan
(UTC +12.00) Anadyr, Kamchatka	
Oceano Atlantico	(UTC -04.00) Bermuda
	(UTC -04.00) Stanley
	(UTC -02.00) Isola Georgia Australe
	(UTC -01.00) Azzorre, Scoresbysund
	(UTC -01.00) Capo Verde
	(UTC) Reykjavik
Australia	(UTC +08.00) Perth
	(UTC +08.45) Eucla
	(UTC +09.30) Adelaide
	(UTC +09.30) Darwin
	(UTC +10.00) Brisbane, Lindeman
	(UTC +10.00) Hobart, Melbourne, Sydney
	(UTC +10.30) Isola Lord Howe
Europa	(UTC) Dublino, Edimburgo, Lisbona, Londra
	(UTC +01.00) Amsterdam, Berlino, Roma, Stoccolma, Vienna
	(UTC +01.00) Belgrado, Bratislava, Budapest, Praga
	(UTC +01.00) Bruxelles, Copenhagen, Madrid, Parigi
	(UTC +01.00) Sarajevo, Skopje, Varsavia, Zagabria
	(UTC +02.00) Atene, Bucarest, Istanbul
	(UTC +02.00) Helsinki, Kiev, Riga, Sofia
	(UTC +02.00) Kaliningrad, Minsk
	(UTC +03.00) Mosca
	(UTC +04.00) Samara

Area geografica	Fuso orario
Oceano Indiano	(UTC +03.00) Antananarivo, Isole Comoro, Mayotte
	(UTC +04.00) Mahe, Reunion
	(UTC +04.00) Mauritius
	(UTC +05.00) Kerguelen, Maldive
	(UTC +06.00) Chagos
	(UTC +06.30) Isole Cocos
	(UTC +07.00) Isola Christmas
Oceano Pacifico	(UTC -11.00) Isole Midway, Niue, Samoa
	(UTC -10.00) Isole Cook, Hawaii, Tahiti
	(UTC -09.30) Isole Marquesas
	(UTC -09.00) Isole Gambier
	(UTC -08.00) Isole Pitcairn
	(UTC -06.00) Isola di Pasqua
	(UTC -06.00) Isole Galapagos
	(UTC +09.00) Palau
	(UTC +10.00) Guam, Port Moresby, Saipan
	(UTC +11.00) Efate, Guadalcanal, Kosrae
	(UTC +11.30) Isola Norfolk
	(UTC +12.00) Auckland
	(UTC +12.00) Fiji, Isole Marshall
	(UTC +12.45) Chatham
(UTC +13.00) Tongatapu	
(UTC +14.00) Kiritimati	

- d** Toccare OK.
- e** Toccare Data.
- f** Scegliere un formato per la data dal menu visualizzato selezionando **Formato**.

AAAA/MM/GG
GG/MM/AAAA
MM/GG/AAAA

- g** Dopo aver toccato la casella in Anno, toccare - o +, oppure utilizzare il tastierino numerico per immettere il valore desiderato. Ripetere questo passaggio per immettere il valore desiderato per Mese e Giorno.
- h** Toccare OK.
- i** Toccare Ora.
- j** Selezionare il formato desiderato tra 12 ore o 24 ore. Se si sceglie 12 ore, selezionare AM o PM.
- k** Dopo avere toccato la casella in Ora, utilizzare il tastierino numerico per immettere il valore desiderato. Ripetere questo passaggio per immettere il valore desiderato per Minuti.
- l** Toccare OK.
- m** Toccare Avanti.

### 3 Viene visualizzata la schermata Fax (Impostare Fax adesso?).

Per effettuare le impostazioni per il fax, selezionare Sì, configura FAX ed effettuare la procedura descritta di seguito. Per terminare le impostazioni, selezionare No, l'operazione verrà eseguita in seguito e passare al punto 4.

- a Immettere il numero di fax della stampante tramite il tastierino numerico.
- b Toccare Paese.
- c Toccare  fino a visualizzare il paese desiderato, quindi toccarlo.

Selezionando il paese viene automaticamente impostato il formato di carta predefinito.

Algeria	A4
Australia	A4
Austria	A4
Belgio	A4
Bulgaria	A4
Canada	Letter
Colombia	Letter
Costa Rica	Letter
Cipro	A4
Repubblica Ceca	A4
Danimarca	A4
Repubblica Dominicana	Letter
Egitto	A4
Estonia	A4
Finlandia	A4
Francia	A4
Germania	A4
Grecia	A4
Guatemala	Letter
Ungheria	A4
Islanda	A4
Irlanda	A4
Italia	A4
Giamaica	Letter
Giordania	A4
Lettonia	A4
Liechtenstein	A4
Lituania	A4
Lussemburgo	A4
Malaysia	A4
Malta	A4
Messico	Letter
Olanda	A4



Nuova Zelanda	A4
Nicaragua	Letter
Norvegia	A4
Panama	Letter
Polonia	A4
Portogallo	A4
Porto Rico	Letter
Romania	A4
Russia	A4
Arabia Saudita	A4
Singapore	A4
Slovacchia	A4
Slovenia	A4
Sud Africa	A4
Spagna	A4
Svezia	A4
Svizzera	A4
Tailandia	A4
Tunisia	A4
Turchia	A4
E.A.U.	A4
Regno Unito	A4
Stati Uniti	Letter
Sconosciuto	Letter

**d** Toccare **Avanti**.

**4** Viene visualizzata la schermata **Impostazione completata** (Congratulazioni. L'impostazione è completata).

**5** Toccare **OK**.

Dopo avere toccato **OK** la stampante si riavvia automaticamente.



# Impostazione dell'indirizzo IP

## Assegnazione di un indirizzo IP

Un indirizzo IP è un numero univoco formato da quattro sezioni delimitate da un punto che può includere fino a tre cifre in ciascuna sezione, come ad esempio 111.222.33.44.

È possibile selezionare la modalità IP da Doppio stack, IPv4 e IPv6. Se la rete supporta sia IPv4 che IPv6, selezionare Doppio stack.

Selezionare la modalità IP dell'ambiente, quindi impostare indirizzo IP, maschera di sottorete (solo per IPv4) e indirizzo del gateway.

**ATTENZIONE:** assegnare un indirizzo IP già in uso può generare problemi di prestazioni di rete.

**NOTA:** l'assegnazione di un indirizzo IP è considerata una funzione avanzata e di norma viene eseguita da un amministratore di sistema.

**NOTA:** quando viene assegnato manualmente un indirizzo IP in modalità IPv6, utilizzare lo strumento **Dell™ Printer Configuration Web Tool**. Per visualizzare lo strumento **Dell Printer Configuration Web Tool**, utilizzare l'indirizzo locale del collegamento. Per verificare l'indirizzo locale del collegamento, stampare un report delle impostazioni di sistema e verificare **Link indirizzo locale in Rete (cablata)** o in **Network (wireless)**. Per informazioni sulla modalità di stampa del report delle impostazioni di sistema, vedere "Rapp./elenco".

**NOTA:** se **Contr. blocco pann.** è impostato su **Abilita**, è necessario immettere la password a quattro cifre per accedere al menu **Impostazioni ammin.**

### Se si utilizza Impostazione stampante Dell

- 1 Inserire nel computer il disco *Software and Documentation* fornito con la stampante. Il file **Impostazione stampante Dell** viene avviato automaticamente.
- 2 Fare clic su **Configura stampante** sulla finestra **Impostazione stampante Dell**. Viene aperta la finestra **Configura stampante**.

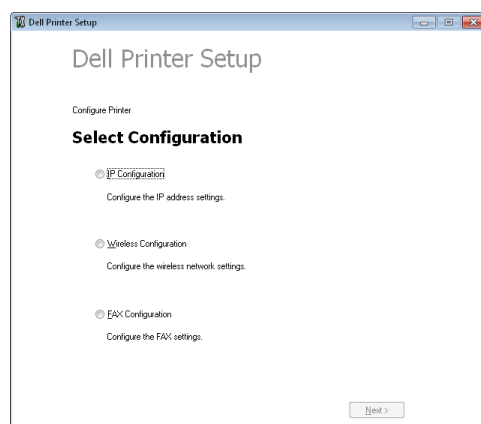

- 3 Fare clic su **Configurazione IP**.
- 4 Seguire le istruzioni visualizzate.

### Se si utilizza il pannello operatore

Per maggiori informazioni sull'utilizzo del pannello operatore, vedere "Pannello operatore".

- 1 Premere il pulsante **i** (**Informazioni**).

- 2 Toccare la scheda **Strumenti**, quindi toccare **Impostazioni ammin.**
- 3 Selezionare **Rete**.
- 4 Eseguire una delle seguenti operazioni:  
*Per la connessione alla rete con il cavo Ethernet, procedere come segue:*  
 Selezionare **Ethernet**.  
*Per la connessione alla rete con l'adattatore per rete wireless, procedere come segue:*  
 Selezionare **Wireless**.
- 5 Selezionare **Modalità IP**.
- 6 Selezionare **Modalità IPv4**, quindi selezionare **OK**.
- 7 Selezionare  fino a visualizzare **TCP/IP**, quindi selezionare **TCP/IP**.
- 8 Selezionare **Ottieni ind. IP**.
- 9 Selezionare **Pannello**, quindi selezionare **OK**.
- 10 Selezionare **Indirizzo IP**.  
 Il cursore sarà posizionato sul primo ottetto dell'indirizzo IP.
- 11 Utilizzare il tastierino numerico per immettere il primo ottetto dell'indirizzo IP, quindi selezionare .  
 Il cursore si sposterà alla cifra successiva.  
 **NOTA:** è possibile inserire solo un ottetto alla volta, quindi è necessario selezionare  dopo l'immissione di ogni ottetto.
- 12 Immettere gli ottetti rimanenti, quindi selezionare **OK**.
- 13 Selezionare **Masc. sottorete**.
- 14 Ripetere i passaggi 11 e 12 per impostare la maschera di sottorete.
- 15 Selezionare **Indirizzo gateway**.
- 16 Ripetere i passaggi 11 e 12 per impostare l'indirizzo del gateway.
- 17 Spegner e riaccendere la stampante.

### Utilizzando il programma **Strumenti**

- 1 Fare clic su **Start** → **Tutti i programmi** → **Stampanti Dell** → **Dell C2665dnf Color Laser Multifunction Printer** → **Strumenti**.  
 **NOTA:** per informazioni dettagliate sull'avvio di **Strumenti**, vedere "Avvio di Strumenti".  
 Si aprirà la casella degli **Strumenti**.
- 2 Fare clic sulla scheda **Manutenzione stampante**.
- 3 Selezionare **Impostazioni TCP/IP** dall'elenco sulla sinistra della pagina.  
 Viene visualizzata la pagina **Impostazioni TCP/IP**.
- 4 Selezionare la modalità da **Modalità Indirizzo IP**, quindi immettere l'indirizzo IP, la maschera di sottorete e l'indirizzo del gateway.
- 5 Premere il pulsante **Applicare Nuove Impostazioni** per rendere effettive le impostazioni.

È inoltre possibile assegnare l'indirizzo IP alla stampante quando si installano i driver della stampante con il programma di installazione. Quando viene utilizzata la funzione **Installazione di rete** e **Ottieni ind. IP** è impostato su **IP autom.** o **DHCP** sulla stampante, è possibile impostare l'indirizzo IP da 0.0.0.0 all'indirizzo IP desiderato nella finestra di selezione stampante.

## Verifica delle impostazioni IP

È possibile verificare le impostazioni tramite il pannello operatore, stampando il report delle impostazioni di sistema o utilizzando il comando Ping.

### Verifica delle impostazioni tramite il pannello operatore

- 1 Premere il pulsante  (Informazioni).
- 2 Selezionare `Informazioni` sull'MFP.
- 3 Selezionare la scheda `Rete`.
- 4 Verificare l'indirizzo IP visualizzato in `Indirizzo IP (v4)`.

### Verifica delle impostazioni tramite il rapporto sulle impostazioni di sistema

- 1 Stampare il rapporto sulle impostazioni di sistema.  
Per informazioni sulla modalità di stampa del report delle impostazioni del sistema, vedere “Rapp./elenco”.
- 2 Verificare che nella sezione **Rete (cablata)** o **Network (wireless)** del report sulle impostazioni di sistema siano riportati l'indirizzo IP, la maschera di sottorete e l'indirizzo del gateway corretti.  
Se l'indirizzo IP visualizzato è 0 . 0 . 0 . 0 (il valore predefinito di fabbrica), non è stato assegnato alcun indirizzo IP.  
Per assegnarne uno alla stampante, vedere “Assegnazione di un indirizzo IP”.

### Verifica delle impostazioni tramite il comando Ping

Inviare un comando ping alla stampante e accertarsi che risponda. Per eseguire questa operazione aprire un prompt dei comandi su un computer della rete e immettere il comando “ping” seguito dal nuovo indirizzo IP (ad esempio, 192.168.0.11):

```
ping 192.168.0.11
```

Se la stampante è collegata in rete si dovrebbe ricevere una risposta.



## Caricamento della carta

- ✎ **NOTA:** per evitare inceppamenti della carta, non rimuovere il cassetto durante la stampa.
- ✎ **NOTA:** il disco *Software and Documentation* contiene anche istruzioni video. Su **Impostazione stampante Dell**, fare clic su **Installazione video**.

- 1 Estrarre il cassetto dalla stampante di circa 200 mm.

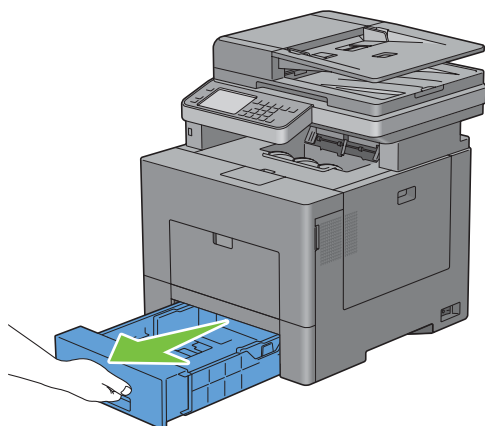

- 2 Sostenere il cassetto con entrambe le mani e rimuoverlo dalla stampante.

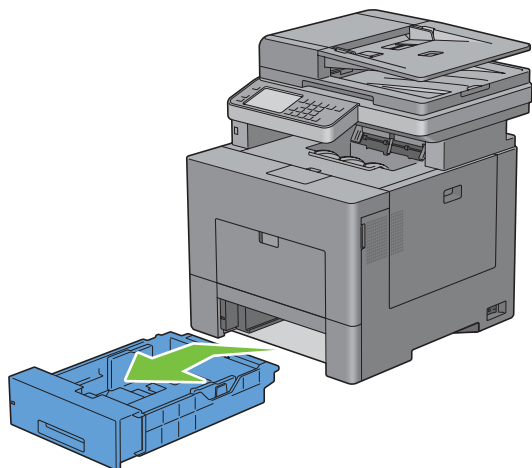

3 Regolare le guide della carta.

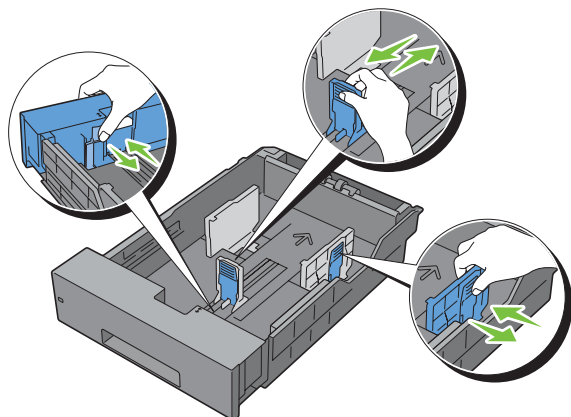

 **NOTA:** per caricare carta in formato Legal, estendere il lato anteriore del cassetto.

4 Prima di caricare i supporti di stampa, flettere la carta e smazzarla. Allineare i bordi della risma su una superficie piana.

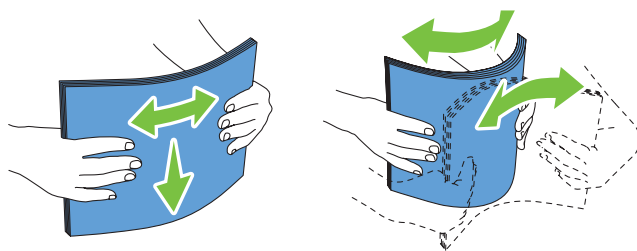

5 Caricare il supporto di stampa nel cassetto con il lato da stampare rivolto verso l'alto.

 **NOTA:** non superare la linea di carico massimo del cassetto. Riempire eccessivamente il cassetto può causare inceppamenti.

6 Allineare le guide della larghezza contro i bordi della carta.

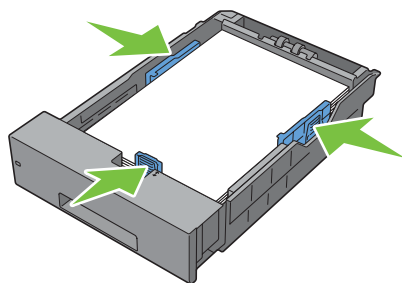

 **NOTA:** quando si caricano i supporti di stampa specificati dall'utente, per regolare le guide della carta e la parte estendibile del cassetto, fare pressione sulla guida della lunghezza e farla scorrere contro il bordo della pila di carta.



- 7 Dopo aver controllato che le guide sono regolate correttamente, inserire il cassetto nella stampante.

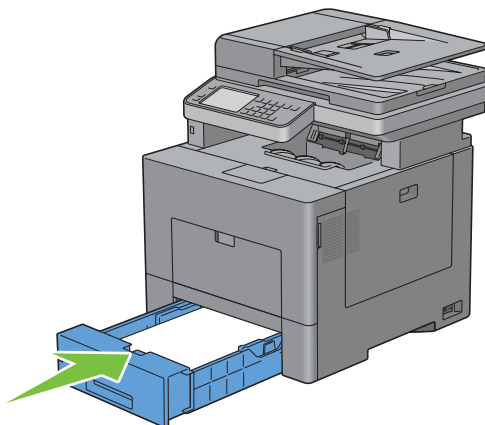

 **NOTA:** se il lato anteriore del cassetto è esteso, il cassetto sporge quando viene inserito nella stampante.

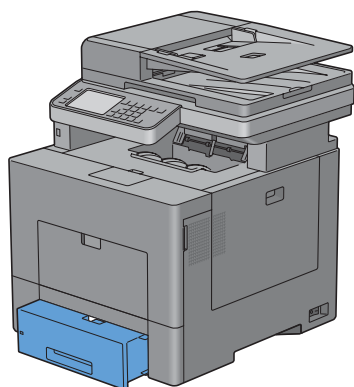

- 8 Sul touch panel, toccare **Formato**.

 **NOTA:** il formato e tipo di carta impostati devono corrispondere alle caratteristiche effettive della carta caricata. In caso il formato e il tipo impostati non coincidessero con la carta caricata, potrebbe verificarsi un errore.

- 9 Selezionare  fino a visualizzare il formato di carta desiderato, quindi selezionarlo.
- 10 Toccare **Tipo**.
- 11 Selezionare  fino a visualizzare il tipo di carta desiderato, quindi selezionare il formato desiderato.
- 12 Selezionare **OK**.



# Installazione di driver di stampanti su computer Windows®

## Individuare lo stato di preinstallazione del driver della stampante

Prima di installare il driver della stampante sul computer, verificare l'indirizzo IP della stampante effettuando una delle seguenti procedure in “Verifica delle impostazioni IP”.

### Modifica delle impostazioni del firewall prima di installare la stampante

Nel caso in cui sia in uso uno dei sistemi operativi seguenti, prima di installare il software per la stampante Dell è necessario modificare le impostazioni di firewall:

- Microsoft® Windows XP
- Windows Vista®
- Windows 7
- Windows 8
- Windows Server® 2008
- Windows Server 2008 R2
- Windows Server 2012

 **NOTA:** Per Windows XP, deve essere installato il Service Pack 2 o 3.

La procedura seguente utilizza Windows 7 come esempio.

- 1 Inserire il disco *Software and Documentation* nel computer.
- 2 Fare clic su **Start** → **Pannello di controllo**.
- 3 Selezionare **Sistema e sicurezza**.
- 4 Fare clic su **Consenti programma con Windows Firewall**.
- 5 Fare clic su **Modifica impostazioni** → **Consenti un altro programma**.
- 6 Selezionare **Sfogli**.
- 7 `D:\setup_assist.exe` (laddove D è la lettera dell'unità ottica) nella casella di testo **Nome file**, quindi fare clic su **Apri**.
- 8 Selezionare **Aggiungi**, quindi fare clic su **OK**.

## Inserire il disco Software and Documentation

- 1 Inserire il disco *Software and Documentation* nel computer e fare clic su `setup_assist.exe` per avviare **Impostazione stampante Dell**.

 **NOTA:** se il disco *Software and Documentation* non si avvia automaticamente, procedere come segue.

Per Windows XP, Windows Server 2008 e Windows Server 2008 R2

Fare clic su **Start** → **Esegui**, immettere `D:\setup_assist.exe` (dove D è la lettera dell'unità del drive ottico) nella finestra di dialogo **Esegui** e fare clic su **OK**.

Per Windows Vista e Windows 7

Fare clic su **Start** → **Tutti i programmi** → **Accessori** → **Esegui**, immettere `D:\setup_assist.exe` (dove D è la lettera dell'unità del drive ottico) nella finestra di dialogo **Esegui** e fare clic su **OK**.

Per Windows 8 e Windows Server 2012

Puntare nell'angolo in alto o in basso a destra della schermata, quindi fare clic su **Cerca** → Digitare **Esegui** nella casella di ricerca, fare clic su **App**, quindi fare clic su **Esegui** → Digitare `D:\setup_assist.exe` (dove D è la lettera dell'unità del drive ottico), quindi fare clic su **OK**.

## Configurazione del collegamento diretto



### Per l'installazione del driver della stampante PCL, PS e Fax

- 1 Nella finestra **Impostazione stampante Dell**, fare clic su **Installa driver e software della stampante** per avviare l'installazione del software.
- 2 Selezionare **Installazione personalizzata** e fare clic su **Avanti**.
- 3 Seguire le istruzioni a schermo per collegare il computer e la stampante con un cavo USB e accedere la stampante. Viene avviata l'installazione Plug and Play e il software di installazione avanza automaticamente alla pagina successiva.  
 **NOTA:** se il software di installazione non procede automaticamente alla pagina successiva, fare clic su **Installa**.
- 4 Selezionare **Installazione Tipica (raccomandata)** o **Installazione Personalizzata** dall'installazione guidata, quindi fare clic su **Installa**. Se si seleziona **Installazione personalizzata**, è possibile selezionare il software che si desidera installare.
- 5 Se si sottoscrivono i termini delle **Informazioni ambientali**, selezionare la casella di controllo **Usa stampa F/R** e fare clic su **Installa** per proseguire con l'installazione.
- 6 Fare clic su **Fine** per uscire dall'installazione guidata quando appare la schermata **Pronto per stampare**.  
Se si desidera verificare l'installazione, fare clic su **Stampa pagina di prova** prima di fare clic su **Fine**.

### Installazione personale

Una stampante personale è una stampante collegata al computer o un server di stampa con un cavo USB. Se la stampante è collegata in rete e non al computer, vedere "Configurazione della connessione di rete".

### Installazione del driver della stampante XML Paper Specification (XPS)

-  **NOTA:** il driver XPS è supportato sui seguenti sistemi operativi: Windows Vista, Windows Vista 64-bit Edition, Windows Server 2008, Windows Server 2008 64-bit Edition, Windows Server 2008 R2, Windows 7, Windows 7 64-bit Edition, Windows 8, Windows 8 64-bit Edition e Windows Server 2012.
-  **NOTA:** nel caso di utilizzo di Windows Vista o Windows Server 2008, è necessario installare la Service Pack 2 o versione successiva, quindi l'aggiornamento Windows Platform Update (KB971644). L'aggiornamento (KB971644) è scaricabile da Windows Update.

### Windows Vista o Windows Vista 64-bit Edition

- 1 Estrarre il seguente file zip nella posizione desiderata.  
`D:\Drivers\XPS\Win_7Vista\XPS-V3_C2665.zip` (dove D è la lettera dell'unità del drive ottico)
- 2 Fare clic su **Start** → **Pannello di controllo** → **Hardware e suoni** → **Stampanti**.
- 3 Fare clic su **Aggiungi stampante**.
- 4 Fare clic su **Aggiungi stampante locale**.
- 5 Selezionare la porta collegata a questo prodotto e fare clic su **Avanti**.
- 6 Fare clic su **Disco driver** per visualizzare la finestra di dialogo **Installa da disco**.
- 7 Fare clic su **Sfoglia** e selezionare la cartella estratta al passo 1.
- 8 Fare clic su **OK**.

- 9 Selezionare il nome della stampante e fare clic su **Avanti**.
- 10 Per modificare il nome della stampante, inserire il nome della suddetta nella casella **Nome stampante** e fare clic su **Avanti**. Per utilizzare la stampante come stampante predefinita, selezionare la casella di controllo visualizzata sotto **Nome stampante** e fare clic su **Avanti**.

Comincia l'installazione.

Se viene visualizzata la finestra di dialogo **Controllo dell'account utente**, fare clic su **Continua**.

 **NOTA:** se l'utente è amministratore del computer, fare clic su **Continua**, altrimenti contattare l'amministratore per continuare con l'azione desiderata.

- 11 Quando l'installazione del driver è completata, fare clic su **Stampa pagina di prova** per stampare una pagina di prova.
- 12 Fare clic su **Fine**.

#### Windows Server 2008 o Windows Server 2008 64-bit Edition

 **NOTA:** l'utente deve accedere come amministratore.

- 1 Estrarre il seguente file zip nella posizione desiderata.  
D:\Drivers\XPS\Win\_7Vista\XPS-V3\_C2665.zip (dove D è la lettera dell'unità del drive ottico)
- 2 Fare clic su **Start** → **Pannello di controllo** → **Hardware e suoni** → **Stampanti**.
- 3 Fare clic su **Aggiungi stampante**.
- 4 Fare clic su **Aggiungi stampante locale**.
- 5 Selezionare la porta collegata a questo prodotto e fare clic su **Avanti**.
- 6 Fare clic su **Disco driver** per visualizzare la finestra di dialogo **Installa da disco**.
- 7 Fare clic su **Sfoglia** e selezionare la cartella estratta al passo 1.
- 8 Fare clic su **OK**.
- 9 Selezionare il nome della stampante e fare clic su **Avanti**.
- 10 Per modificare il nome della stampante, inserire il nome della suddetta nella casella **Nome stampante** e fare clic su **Avanti**.  
Per utilizzare la stampante come stampante predefinita, selezionare la casella di controllo **Imposta come stampante predefinita** e fare clic su **Avanti**.

- 11 Se la stampante non è condivisa, selezionare **Non condividere questa stampante**. Se la stampante è condivisa, selezionare **Condividi la stampante per consentire agli altri utenti della rete locale di trovarla e utilizzarla**.

- 12 Fare clic su **Avanti**.

Comincia l'installazione.

- 13 Quando l'installazione del driver è completata, fare clic su **Stampa pagina di prova** per stampare una pagina di prova.
- 14 Fare clic su **Fine**.

#### Windows 7, Windows 7 64-bit Edition o Windows Server 2008 R2

- 1 Estrarre il seguente file zip nella posizione desiderata.  
D:\Drivers\XPS\Win\_7Vista\XPS-V3\_C2665.zip (dove D è la lettera dell'unità del drive ottico)
- 2 Fare clic su **Start** → **Dispositivi e stampanti**.

- 3 Fare clic su **Aggiungi stampante**.  
Se si utilizza Windows Server 2008 R2, fare clic su **Aggiungi una stampante locale o di rete come amministratore**.  
Se viene visualizzata la finestra di dialogo **Controllo dell'account utente**, fare clic su **Sì**.

 **NOTA:** se l'utente è amministratore del computer, fare clic su **Sì**, altrimenti contattare l'amministratore per continuare con l'azione desiderata.

- 4 Fare clic su **Aggiungi stampante locale**.
- 5 Selezionare la porta collegata a questo prodotto e fare clic su **Avanti**.
- 6 Fare clic su **Disco driver** per visualizzare la finestra di dialogo **Installa da disco**.
- 7 Fare clic su **Sfogliare** e selezionare la cartella estratta al passo 1.
- 8 Fare clic su **OK**.
- 9 Selezionare il nome della stampante e fare clic su **Avanti**.
- 10 Per modificare il nome della stampante, inserire il nome della suddetta nella casella **Nome stampante** e fare clic su **Avanti**.  
Per utilizzare la stampante come stampante predefinita, selezionare la casella di controllo **Imposta come stampante predefinita** e fare clic su **Avanti**.
- 11 Se la stampante non è condivisa, selezionare **Non condividere questa stampante**. Se la stampante è condivisa, selezionare **Condividi la stampante per consentire agli altri utenti della rete locale di trovarla e utilizzarla**.
- 12 Fare clic su **Avanti**.  
Comincia l'installazione.
- 13 Quando l'installazione del driver è completata, fare clic su **Stampa pagina di prova** per stampare una pagina di prova.
- 14 Fare clic su **Fine**.

#### Windows 8, Windows 8 64-bit Edition o Windows Server 2012

- 1 Estrarre il file zip scaricato nella posizione desiderata.  
D:\Drivers\XPS\Win\_8\XPS-V4\_C2665.zip (dove D è la lettera dell'unità del drive ottico)
- 2 Nel modo Desktop, fare clic con il tasto destro del mouse nell'angolo in basso a sinistra della schermata, quindi fare clic su **Pannello di controllo**.
- 3 Fare clic su **Hardware e suoni (Hardware per Windows Server 2012)** → **Dispositivi e stampanti** → **Aggiungi stampante**.
- 4 Fare clic su **Disco driver** per visualizzare la finestra di dialogo **Installa da disco**.
- 5 Fare clic su **Sfogliare** e selezionare la cartella estratta al passo 1.
- 6 Fare clic su **OK**.
- 7 Selezionare il nome della stampante e fare clic su **Avanti**.
- 8 Per modificare il nome della stampante, inserire il nome della suddetta nella casella **Nome stampante** e fare clic su **Avanti**. Comincia l'installazione.
- 9 Se la stampante non deve essere condivisa, selezionare **Non condividere questa stampante**. Se la stampante deve essere condivisa, selezionare **Condividi la stampante per consentire agli altri utenti della rete locale di trovarla e utilizzarla**. Fare clic su **Avanti**.
- 10 Quando l'installazione del driver è completata, fare clic su **Stampa pagina di prova** per stampare una pagina di prova. Per usare questa stampante come predefinita, selezionare la casella di controllo visualizzata in **Nome stampante**.
- 11 Fare clic su **Fine**.

## Configurazione della connessione di rete

 **NOTA:** per utilizzare questa stampante in ambiente Linux, è necessario installare un driver Linux. Per ulteriori informazioni su come installare e utilizzare la stampante in questi ambienti vedere “Installazione dei driver della stampante su computer Linux (CUPS)”.

### Configurazione della stampante di rete su una rete locale

#### Per l'installazione del driver della stampante PCL, PS e Fax

- 1 Nella finestra **Impostazione stampante Dell**, fare clic su **Installa driver e software della stampante** per avviare l'installazione del software.
- 2 Selezionare **Installazione di rete** e quindi **Avanti**.
- 3 Selezionare **Installazione Locale** e quindi **Avanti**.
- 4 Selezionare la stampante che si desidera installare dall'elenco stampanti e quindi fare clic su **Avanti**. Se la stampante target non è visualizzata nell'elenco fare clic su **Aggiorna** per aggiornare l'elenco oppure su **Aggiungi Stampante** per aggiungere manualmente una stampante all'elenco. A questo punto, è possibile specificare l'indirizzo IP e il nome della porta.

Se si desidera installare la stampante selezionata sul computer server, selezionare la **Impostazione della stampante nel server**.

 **NOTA:** quando si utilizza AutoIP nel programma di installazione viene visualizzato 0 . 0 . 0 . 0. Prima di poter continuare, è necessario inserire un indirizzo IP valido.

 **NOTA:** se si utilizzano i sistemi operativi Windows Vista, Windows Vista 64-bit Edition, Windows Server 2008, Windows Server 2008 64-bit Edition, Windows Server 2008 R2, Windows 7, Windows 7 64-bit Edition, Windows 8, Windows 8 64-bit Edition, Windows Server 2012, talvolta in questa fase viene visualizzato un **Avviso di protezione Windows**. Se ciò si verifica, selezionare **Sblocca** (permette l'accesso per Windows Server 2008 R2 e Windows 7) e proseguire con la procedura.

- 5 Specificare le impostazioni della stampante, quindi fare clic su **Avanti**.
  - a Inserire il nome della stampante.
  - b Se si desidera impostare una stampante come predefinita, selezionare la casella di controllo **Imposta come stampante predefinita**.
  - c Per installare il driver del fax, selezionare la casella di controllo **Driver fax**.  
Per installare il driver della stampante PostScript Level3 Compatible selezionare la casella di controllo **Driver PostScript Level3 Compatible**.
  - d Se si desidera far accedere altri utenti della rete alla stampante, fare clic sulla casella di controllo **Avanzate** e selezionare **Usa questa stampante con altri utenti sulla rete**, quindi inserire un nome di condivisione che gli utenti possano identificare.
  - e Se si desidera limitare la stampa a colori, selezionare l'opzione appropriata di **Dell™ ColorTrack**. Digitare la password quando viene selezionata l'opzione **Colore - Password attivata per Dell ColorTrack**.
- 6 Selezionare il software e la documentazione che si desidera installare, quindi fare clic su **Installa**. Per modificare la destinazione dell'installazione, fare clic su **Sfoglia** e specificare una nuova posizione.
- 7 Se si sottoscrivono i termini delle **Informazioni ambientali**, selezionare la casella di controllo **Usa stampa F/R** e fare clic su **Installa** per proseguire con l'installazione.
- 8 Fare clic su **Fine** per uscire dall'installazione guidata quando appare la schermata **Pronto per stampare**.  
Se si desidera verificare l'installazione, fare clic su **Stampa pagina di prova** prima di fare clic su **Fine**.

## Installazione del driver della stampante XML Paper Specification (XPS)

 **NOTA:** il driver XPS è supportato sui seguenti sistemi operativi: Windows Vista, Windows Vista 64-bit Edition, Windows Server 2008, Windows Server 2008 64-bit Edition, Windows Server 2008 R2, Windows 7, Windows 7 64-bit Edition, Windows 8, Windows 8 64-bit Edition e Windows Server 2012.

### Windows Vista o Windows Vista 64-bit Edition

- 1 Estrarre il seguente file zip nella posizione desiderata.  
D:\Drivers\XPS\Win\_7Vista\XPS-V3\_C2665.zip (dove D è la lettera dell'unità del drive ottico)
- 2 Fare clic su **Start** → **Pannello di controllo** → **Hardware e suoni** → **Stampanti**.
- 3 Fare clic su **Aggiungi stampante**.
- 4 Fare clic su **Aggiungi stampante di rete, wireless o Bluetooth**.
- 5 Selezionare la stampante o fare clic su **La stampante desiderata non è nell'elenco**.
- 6 Selezionare **Aggiungi stampante usando un indirizzo TCP/IP o nome host** e fare clic su **Avanti**.
- 7 Selezionare **Dispositivo TCP/IP** in **Tipo dispositivo** e immettere l'indirizzo IP per **Nome host o indirizzo IP**. Fare clic su **Avanti**.

Se viene visualizzata la finestra di dialogo **Controllo dell'account utente**, fare clic su **Continua**.

 **NOTA:** se l'utente è amministratore del computer, fare clic su **Continua**, altrimenti contattare l'amministratore per continuare con l'azione desiderata.

- 8 Fare clic su **Disco driver** per visualizzare la finestra di dialogo **Installa da disco**.
- 9 Fare clic su **Sfogli** e selezionare la cartella estratta al passo 1.
- 10 Fare clic su **OK**.
- 11 Selezionare il nome della stampante e fare clic su **Avanti**.
- 12 Per modificare il nome della stampante, inserire il nome della suddetta nella casella **Nome stampante** e fare clic su **Avanti**.

Per utilizzare la stampante come stampante predefinita, selezionare la casella di controllo **Imposta come stampante predefinita** e fare clic su **Avanti**.

Comincia l'installazione.

- 13 Quando l'installazione del driver è completata, fare clic su **Stampa pagina di prova** per stampare una pagina di prova.
- 14 Fare clic su **Fine**.

### Windows Server 2008 o Windows Server 2008 64-bit Edition

 **NOTA:** l'utente deve accedere come amministratore.

- 1 Estrarre il seguente file zip nella posizione desiderata.  
D:\Drivers\XPS\Win\_7Vista\XPS-V3\_C2665.zip (dove D è la lettera dell'unità del drive ottico)
- 2 Fare clic su **Start** → **Pannello di controllo** → **Hardware e suoni** → **Stampanti**.
- 3 Fare clic su **Aggiungi stampante**.
- 4 Fare clic su **Aggiungi stampante di rete, wireless o Bluetooth**.
- 5 Selezionare la stampante o fare clic su **La stampante desiderata non è nell'elenco**.  
Dopo aver selezionato la stampante, procedere al passo 8.  
Fare clic su **La stampante desiderata non è nell'elenco** e procedere al passo 6.
- 6 Selezionare **Aggiungi stampante usando un indirizzo TCP/IP o nome host** e fare clic su **Avanti**.



- 7 Selezionare **Dispositivo TCP/IP** in **Tipo dispositivo** e immettere l'indirizzo IP per **Nome host o indirizzo IP**. Fare clic su **Avanti**.

Se viene visualizzata la finestra di dialogo **Controllo dell'account utente**, fare clic su **Continua**.

 **NOTA:** se l'utente è amministratore del computer, fare clic su **Continua**, altrimenti contattare l'amministratore per continuare con l'azione desiderata.

- 8 Fare clic su **Disco driver** per visualizzare la finestra di dialogo **Installa da disco**.
- 9 Fare clic su **Sfogli** e selezionare la cartella estratta al passo 1.
- 10 Fare clic su **OK**.
- 11 Selezionare il nome della stampante e fare clic su **Avanti**.
- 12 Per modificare il nome della stampante, inserire il nome della suddetta nella casella **Nome stampante** e fare clic su **Avanti**.  
Per utilizzare la stampante come stampante predefinita, selezionare la casella di controllo **Imposta come stampante predefinita** e fare clic su **Avanti**.
- 13 Se la stampante non è condivisa, selezionare **Non condividere questa stampante**. Se la stampante è condivisa, selezionare **Condividi la stampante per consentire agli altri utenti della rete locale di trovarla e utilizzarla**.
- 14 Fare clic su **Avanti**.  
Comincia l'installazione.
- 15 Quando l'installazione del driver è completata, fare clic su **Stampa pagina di prova** per stampare una pagina di prova.
- 16 Fare clic su **Fine**.

#### Windows Server 2008 R2

- 1 Estrarre il seguente file zip nella posizione desiderata.  
D:\Drivers\XPS\Win\_7Vista\XPS-V3\_C2665.zip (dove D è la lettera dell'unità del drive ottico)
- 2 Fare clic su **Start** → **Dispositivi e stampanti**.
- 3 Fare clic su **Aggiungi stampante**.
- 4 Fare clic su **Aggiungi stampante di rete, wireless o Bluetooth**.
- 5 Selezionare la stampante o fare clic su **La stampante desiderata non è nell'elenco**.

 **NOTA:** dopo aver fatto clic su **La stampante desiderata non è nell'elenco**, viene visualizzata la schermata **Trova una stampante in base al nome o all'indirizzo TCP/IP**. Trovare la stampante nella schermata.

Se viene visualizzata la finestra di dialogo **Controllo dell'account utente**, fare clic su **Continua**.

 **NOTA:** se l'utente è amministratore del computer, fare clic su **Continua**, altrimenti contattare l'amministratore per continuare con l'azione desiderata.

- 6 Fare clic su **Disco driver** per visualizzare la finestra di dialogo **Installa da disco**.
- 7 Fare clic su **Sfogli** e selezionare la cartella estratta al passo 1.
- 8 Fare clic su **OK**.
- 9 Selezionare il nome della stampante e fare clic su **Avanti**.
- 10 Per modificare il nome della stampante, inserire il nome della suddetta nella casella **Nome stampante** e fare clic su **Avanti**.  
Per utilizzare la stampante come stampante predefinita, selezionare la casella di controllo **Imposta come stampante predefinita** e fare clic su **Avanti**.
- 11 Se la stampante non è condivisa, selezionare **Non condividere questa stampante**. Se la stampante è condivisa, selezionare **Condividi la stampante per consentire agli altri utenti della rete locale di trovarla e utilizzarla**.

- 12** Fare clic su **Avanti**.  
Comincia l'installazione.
- 13** Quando l'installazione del driver è completata, fare clic su **Stampa pagina di prova** per stampare una pagina di prova.
- 14** Fare clic su **Fine**.

#### Windows 7 o Windows 7 64-bit Edition

- 1** Estrarre il seguente file zip nella posizione desiderata.  
D:\Drivers\XPS\Win\_7Vista\XPS-V3\_C2665.zip (dove D è la lettera dell'unità del drive ottico)
  - 2** Fare clic su **Start** → **Dispositivi e stampanti**.
  - 3** Fare clic su **Aggiungi stampante**.
  - 4** Fare clic su **Aggiungi stampante di rete, wireless o Bluetooth**.
  - 5** Selezionare la stampante o fare clic su **La stampante desiderata non è nell'elenco**.  
Dopo aver selezionato la stampante, procedere al passo 8.  
Fare clic su **La stampante desiderata non è nell'elenco** e procedere al passo 6.
  - 6** Selezionare **Aggiungi stampante usando un indirizzo TCP/IP o nome host** e fare clic su **Avanti**.
  - 7** Selezionare **Dispositivo TCP/IP** in **Tipo dispositivo** e immettere l'indirizzo IP per **Nome host o indirizzo IP**. Fare clic su **Avanti**.  
Se viene visualizzata la finestra di dialogo **Controllo dell'account utente**, fare clic su **Sì**.
-  **NOTA:** se l'utente è amministratore del computer, fare clic su **Sì**, altrimenti contattare l'amministratore per continuare con l'azione desiderata.
- 8** Fare clic su **Disco driver** per visualizzare la finestra di dialogo **Installa da disco**.
  - 9** Fare clic su **Sfoglia** e selezionare la cartella estratta al passo 1.
  - 10** Fare clic su **OK**.
  - 11** Selezionare il nome della stampante e fare clic su **Avanti**.
  - 12** Per modificare il nome della stampante, inserire il nome della suddetta nella casella **Nome stampante** e fare clic su **Avanti**.  
Per utilizzare la stampante come stampante predefinita, selezionare la casella di controllo **Imposta come stampante predefinita** e fare clic su **Avanti**.
  - 13** Se la stampante non è condivisa, selezionare **Non condividere questa stampante**. Se la stampante è condivisa, selezionare **Condividi la stampante per consentire agli altri utenti della rete locale di trovarla e utilizzarla**.
  - 14** Fare clic su **Avanti**.  
Comincia l'installazione.
  - 15** Quando l'installazione del driver è completata, fare clic su **Stampa pagina di prova** per stampare una pagina di prova.
  - 16** Fare clic su **Fine**.

#### Windows 8, Windows 8 64-bit Edition o Windows Server 2012

- 1** Estrarre il file zip scaricato nella posizione desiderata.  
D:\Drivers\XPS\Win\_8\XPS-V4\_C2665.zip (dove D è la lettera dell'unità del drive ottico)
- 2** Nel modo Desktop, fare clic con il tasto destro del mouse nell'angolo in basso a sinistra della schermata, quindi fare clic su **Pannello di controllo**.

- 3 Fare clic su **Hardware e suoni (Hardware per Windows Server 2012)** → **Dispositivi e stampanti** → **Aggiungi stampante**.
- 4 Fare clic su **Disco driver** per visualizzare la finestra di dialogo **Installa da disco**.
- 5 Fare clic su **Sfoglia** e selezionare la cartella estratta al passo 1.
- 6 Fare clic su **OK**.
- 7 Selezionare il nome della stampante e fare clic su **Avanti**.
- 8 Per modificare il nome della stampante, inserire il nome della suddetta nella casella **Nome stampante** e fare clic su **Avanti**. Comincia l'installazione.
- 9 Se la stampante non deve essere condivisa, selezionare **Non condividere questa stampante**. Se la stampante deve essere condivisa, selezionare **Condividi la stampante per consentire agli altri utenti della rete locale di trovarla e utilizzarla**. Fare clic su **Avanti**.
- 10 Quando l'installazione del driver è completata, fare clic su **Stampa pagina di prova** per stampare una pagina di prova. Per usare questa stampante come predefinita, selezionare la casella di controllo visualizzata in **Nome stampante**.
- 11 Fare clic su **Fine**.

Utilizzare **Dell Printer Configuration Web Tool** per monitorare lo stato della stampante di rete senza spostarsi dalla scrivania. Lo strumento consente di visualizzare e/o modificare le impostazioni della stampante, monitorare il livello del toner e confermare il momento in cui è necessario ordinare il rifornimento dei materiali di consumo. Per ordinare i materiali di consumo, fare clic sul collegamento forniture Dell.

 **NOTA: Dell Printer Configuration Web Tool** non è disponibile qualora la stampante sia collegata direttamente a un computer o a un server di stampa.

Per avviare **Dell Printer Configuration Web Tool**, digitare l'indirizzo IP della stampante nel browser Web. Sullo schermo viene visualizzata la configurazione della stampante.

È possibile impostare **Dell Printer Configuration Web Tool** per farsi inviare un'e-mail qualora la stampante necessiti di materiali o interventi d'assistenza.

Per impostare gli allarmi E-mail:

- 1 Avviare **Dell Printer Configuration Web Tool**.
- 2 Fare clic sul collegamento **Panoramica impost. server e-mail**.
- 3 In **Impostazione Server E-Mail**, specificare i valori di **Gateway SMTP Primario** e **Replica Indirizzo** e immettere l'indirizzo di posta elettronica dell'utente o dell'operatore incaricato nella casella con l'elenco delle e-mail.
- 4 Fare clic su **Applica nuove impostazioni**.

 **NOTA: Connessione in corso fino ad allarme dalla stampante** viene visualizzato sul server SMTP fino a quando è in corso un errore.

## Configurazione della stampa condivisa

È possibile condividere la nuova stampante in rete utilizzando il disco *Software and Documentation* fornito con la stampante o tramite il metodo punto-punto o Point e Print di Microsoft®. Se si utilizza uno dei metodi Microsoft, tuttavia, alcune funzionalità come il monitoraggio dello stato e altri programmi di utilità della stampante installate con il disco *Software and Documentation* potrebbero non essere disponibili.

Per utilizzare la stampante su una rete, è necessario condividere la rete e installarne i driver su tutti i computer della rete.

 **NOTA:** per utilizzare la stampa condivisa è necessario un cavo Ethernet.

### Specificare le impostazioni condivise della stampante

#### Windows XP, Windows XP 64-bit Edition, Windows Server 2003 o Windows Server 2003 x64 Edition

- 1 Fare clic su **Start** → **Stampanti e fax**.
- 2 Fare clic col tasto destro del mouse sull'icona della stampante e selezionare **Proprietà**.
- 3 Nella scheda **Condivisione**, selezionare la casella di controllo **Condividi la stampante** e digitare un nome nella casella di testo **Nome condivisione**.
- 4 Fare clic su **Driver aggiuntivi** e selezionare i sistemi operativi di tutti i client di rete che utilizzano la stampante.
- 5 Fare clic su **OK**.

Se alcuni file sono mancanti, è possibile che venga richiesto di inserire il CD del sistema operativo del server.

#### Windows Vista o Windows Vista 64-bit Edition

- 1 Fare clic su **Start** → **Pannello di controllo** → **Hardware e suoni** → **Stampanti**.
- 2 Fare clic col tasto destro sull'icona di questa stampante e selezionare **Condivisione**.
- 3 Fare clic sul pulsante **Modifica opzioni di condivisione**.  
Viene visualizzato il messaggio **Per continuare è necessaria l'autorizzazione dell'utente**.
- 4 Fare clic su **Continua**.
- 5 Selezionare la casella di controllo **Condividi la stampante** quindi digitare un nome per **Nome condivisione**.
- 6 Fare clic su **Driver aggiuntivi** e selezionare i sistemi operativi di tutti i client di rete che utilizzano la stampante.
- 7 Fare clic su **OK**.

#### Windows Server 2008 o Windows Server 2008 64-bit Edition

- 1 Fare clic su **Start** → **Pannello di controllo** → **Stampanti**.
- 2 Fare clic col tasto destro sull'icona di questa stampante e selezionare **Condivisione**.
- 3 Fare clic su **Modifica opzioni di condivisione**, se esistente.
- 4 Selezionare la casella di controllo **Condividi la stampante** quindi digitare un nome per **Nome condivisione**.
- 5 Fare clic su **Driver aggiuntivi** e selezionare i sistemi operativi di tutti i client di rete che utilizzano la stampante.
- 6 Fare clic su **OK**.

### Windows 7, Windows 7 64-bit Edition o Windows Server 2008 R2

- 1 Fare clic su **Start** → **Dispositivi e stampanti**.
- 2 Fare clic col pulsante destro del mouse sull'icona della stampante e selezionare **Proprietà della stampante**.
- 3 Nella scheda **Condivisione**, fare clic su **Modifica opzioni condivisione**, se esistente.  
Selezionare la casella di controllo **Condividi la stampante** quindi digitare un nome per **Nome condivisione**.
- 4 Fare clic su **Driver aggiuntivi** e selezionare i sistemi operativi di tutti i client di rete che utilizzano la stampante.
- 5 Fare clic su **Applica**, quindi fare clic su **OK**.

### Windows 8, Windows 8 64-bit Edition o Windows Server 2012

- 1 Nel modo Desktop, fare clic con il tasto destro del mouse sull'angolo in basso a sinistra della schermata, quindi fare clic su **Pannello di controllo** → **Hardware e suoni** (**Hardware per Windows Server 2012**) → **Dispositivi e stampanti**.
- 2 Fare clic col pulsante destro del mouse sull'icona della stampante e selezionare **Proprietà della stampante**.
- 3 Nella scheda **Condivisione**, fare clic su **Modifica opzioni condivisione**, se esistente.
- 4 Selezionare la casella di controllo **Condividi la stampante** quindi digitare un nome per **Nome condivisione**.
- 5 Fare clic su **Driver aggiuntivi** e selezionare i sistemi operativi di tutti i client di rete che utilizzano questa stampante.
- 6 Fare clic su **Applica**, quindi fare clic su **OK**.

Per verificare che la procedura di condivisione della stampante sia stata eseguita correttamente:

- Verificare che l'oggetto stampante nella cartella **Stampanti, Stampanti e fax** o **Dispositivi e stampanti** sia condiviso. L'icona di condivisione è riportata sotto l'icona della stampante.
- Sfogliare **Rete** oppure **Risorse di rete**. Individuare il nome host del server e il nome di condivisione assegnato alla stampante.

Ora che la stampante è condivisa, è possibile installarla sui client di rete tramite i metodi Point e Print e punto-punto.



**NOTA:** se le versioni del sistema operativo (versione a 32/64 bit) differiscono da un server di stampa a un computer client, è necessario aggiungere manualmente sul server il driver della stampante per la versione del computer client. In caso contrario, il driver della stampante non può essere installato sul computer client utilizzando il metodo point and print o punto-punto. Se ad esempio il server di stampa è in esecuzione sulla versione a 32 bit di Windows XP, mentre il computer client è in esecuzione sulla versione a 64 bit di Windows 7, procedere come descritto di seguito per installare in aggiunta il driver di stampa per il client a 64 bit sul server a 32 bit.

- a Fare clic su **Driver aggiuntivi** nella schermata per la condivisione delle stampanti.  
Per informazioni dettagliate sulla visualizzazione di questa schermata, vedere “Specificare le impostazioni condivise della stampante”.
- b Selezionare la casella di controllo **x64**, quindi fare clic su **OK**.
- c Inserire il disco *Software and Documentation* nel computer.
- d Fare clic su **Sfoggia** per specificare la cartella contenente il driver del sistema operativo a 64 bit, quindi fare clic su **OK**.  
Comincia l'installazione.

### Point e Print

Point e Print è una tecnologia Microsoft Windows che permette di collegarsi a una stampante remota. Questa funzionalità scarica e installa automaticamente il driver della stampante.

### Windows XP, Windows XP 64-bit Edition, Windows Server 2003 o Windows Server 2003 x64 Edition

- 1 Sul desktop di Windows del computer client, fare doppio clic su **Risorse di rete**.
- 2 Individuare e fare doppio clic sul nome host del computer.
- 3 Fare clic col pulsante destro sul nome della stampante condivisa e quindi su **Connetti**.

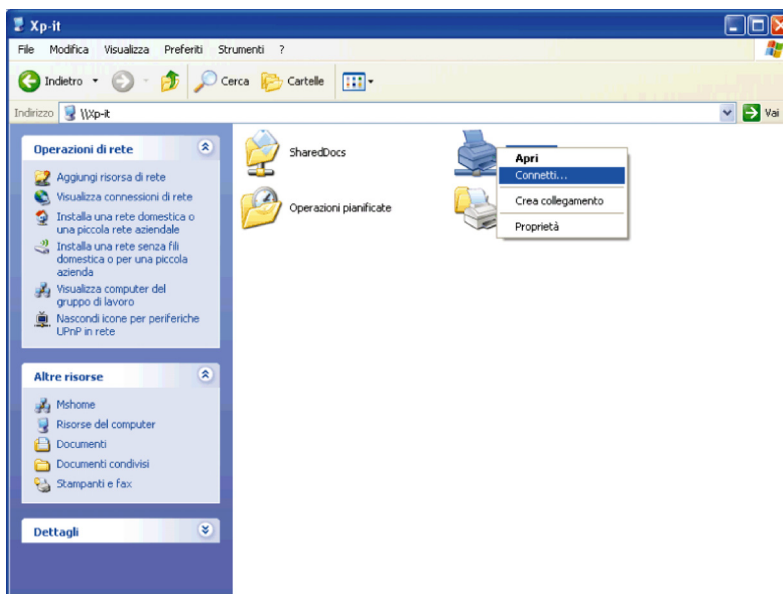

Attendere che le informazioni relative al driver vengano copiate dal server al client e che un nuovo oggetto stampante venga aggiunto alla cartella **Stampanti e fax**. Il tempo di esecuzione di questa operazione varia a seconda del traffico di rete e di altri fattori.

- 4 Chiudere **Risorse di rete**.
- 5 Stampare una pagina di prova per verificare l'installazione.
  - a Fare clic su **Start** → **Stampanti e fax**.
  - b Selezionare la stampante appena creata.
  - c Fare clic su **File** → **Proprietà**.
  - d Nella scheda **Generale**, fare clic su **Stampa pagina di prova**.Quando la pagina di prova viene stampata correttamente, l'installazione è terminata.

### Windows Vista o Windows Vista 64-bit Edition

- 1 Sul desktop di Windows del computer client, fare clic su **Start** → **Rete**.
- 2 Individuare e fare doppio clic sul nome host del computer.
- 3 Fare clic col pulsante destro sul nome della stampante condivisa e quindi su **Connetti**.
- 4 Fare clic su **Installa driver**.
- 5 Fare clic su **Continua** nella finestra di dialogo **Controllo dell'account utente**.
- 6 Attendere che le informazioni relative al driver vengano copiate dal server al client e che un nuovo oggetto stampante venga aggiunto alla cartella **Stampanti**. Il tempo di esecuzione di questa operazione varia a seconda del traffico di rete e di altri fattori.

- 7 Stampare una pagina di prova per verificare l'installazione.
  - a Fare clic su **Start** → **Pannello di controllo** → **Hardware e suoni**.
  - b Selezionare **Stampanti**.
  - c Fare clic col tasto destro sull'icona della stampante appena creata e selezionare **Proprietà**.
  - d Nella scheda **Generale**, fare clic su **Stampa pagina di prova**.  
Quando la pagina di prova viene stampata correttamente, l'installazione è terminata.

#### **Windows Server 2008 o Windows Server 2008 64-bit Edition**

- 1 Sul desktop di Windows del computer client, fare clic su **Start** → **Rete**.
- 2 Individuare e fare doppio clic sul nome host del computer.
- 3 Fare clic col pulsante destro sul nome della stampante condivisa e quindi su **Connetti**.
- 4 Fare clic su **Installa driver**.
- 5 Attendere che le informazioni relative al driver vengano copiate dal server al client e che un nuovo oggetto stampante venga aggiunto alla cartella **Stampanti**. Il tempo di esecuzione di questa operazione varia a seconda del traffico di rete e di altri fattori.
- 6 Stampare una pagina di prova per verificare l'installazione.
  - a Fare clic su **Start** → **Pannello di controllo**.
  - b Selezionare **Stampanti**.
  - c Fare clic col tasto destro sull'icona della stampante appena creata e selezionare **Proprietà**.
  - d Nella scheda **Generale**, fare clic su **Stampa pagina di prova**.  
Quando la pagina di prova viene stampata correttamente, l'installazione è terminata.

#### **Windows 7, Windows 7 64-bit Edition o Windows Server 2008 R2**

- 1 Sul desktop di Windows del computer client, fare clic su **Start** → nome utente → **Rete** (**Start** → **Rete** per Windows Server 2008 R2).
- 2 Individuare e fare doppio clic sul nome host del computer.
- 3 Fare clic col pulsante destro sul nome della stampante condivisa e quindi su **Connetti**.
- 4 Fare clic su **Installa driver**.
- 5 Attendere che le informazioni relative al driver vengano copiate dal server al client e che un nuovo oggetto stampante venga aggiunto alla cartella **Dispositivi e stampanti**. Il tempo di esecuzione di questa operazione varia a seconda del traffico di rete e di altri fattori.
- 6 Stampare una pagina di prova per verificare l'installazione.
  - a Fare clic su **Start** → **Dispositivi e stampanti**.
  - b Fare clic col pulsante destro sull'icona della stampante appena creata e selezionare **Proprietà della stampante**.
  - c Nella scheda **Generale**, fare clic su **Stampa pagina di prova**.  
Quando la pagina di prova viene stampata correttamente, l'installazione è terminata.

#### **Windows 8, Windows 8 64-bit Edition o Windows Server 2012**

- 1 Puntare nell'angolo in alto o in basso a destra della schermata, quindi fare clic su **Cerca** → Digitare **Rete** e nella casella di ricerca, fare clic su **App**, quindi fare clic su **Rete**.
- 2 Individuare e fare doppio clic sul nome host del computer.
- 3 Fare clic col pulsante destro sul nome della stampante condivisa e quindi su **Connetti**.

- 4 Fare clic su **Installa driver**.
- 5 Attendere che le informazioni relative al driver vengano copiate dal server al client e che un nuovo oggetto stampante venga aggiunto alla cartella **Dispositivi e stampanti**. Il tempo di esecuzione di questa operazione varia a seconda del traffico di rete e di altri fattori.
- 6 Stampare una pagina di prova per verificare l'installazione.
  - a Nel modo Desktop, fare clic con il tasto destro del mouse sull'angolo in basso a sinistra della schermata, quindi fare clic su **Pannello di controllo** → **Hardware e suoni (Hardware per Windows Server 2012)** → **Dispositivi e stampanti**.
  - b Fare clic col pulsante destro sull'icona della stampante appena creata e selezionare **Proprietà della stampante**.
  - c Nella scheda **Generale**, fare clic su **Stampa pagina di prova**.

Quando la pagina di prova viene stampata correttamente, l'installazione è terminata.

### Punto-Punto

Se si usa il metodo punto-punto, il driver della stampante viene installato completamente su ciascun computer client. La gestione delle modifiche al driver viene pertanto eseguita dai client di rete. Al client è affidata l'elaborazione dei processi di stampa.

### Windows XP, Windows XP 64-bit Edition, Windows Server 2003 o Windows Server 2003 x64 Edition

- 1 Fare clic su **Start** → **Stampanti e fax**.
- 2 Fare clic su **Aggiungi stampante**.
- 3 Fare clic su **Avanti**.
- 4 Selezionare **una stampante di rete o una stampante associata a un altro computer** e fare clic su **Avanti**. Se la stampante non è visualizzata nell'elenco, digitare il relativo percorso nella casella di testo.

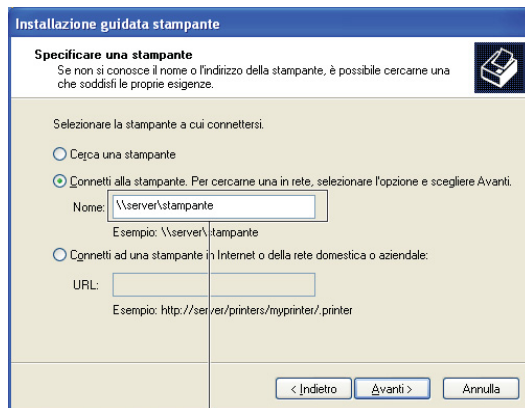

Ad esempio: \\<nome host server>\<nome stampante condivisa>

Il nome dell'host server è il nome con cui il computer server è identificato sulla rete. Il nome della stampante condivisa corrisponde al nome assegnato durante l'installazione del server.

- 5 Fare clic su **Cerca una stampante** e fare clic su **Avanti**.  
Se si tratta di una stampante nuova, potrà esser richiesto di installare un driver della stampante. Se non è disponibile alcun driver di sistema, è necessario specificare il percorso per i driver disponibili.
- 6 Selezionare **Sì** per impostare la stampante come predefinita e quindi selezionare **Avanti**.  
Se si desidera verificare l'installazione fare clic su **Sì** per stampare una pagina di prova.
- 7 Fare clic su **Fine**.  
Quando la pagina di prova viene stampata correttamente, l'installazione è terminata.



## Windows Vista o Windows Vista 64-bit Edition

- 1 Fare clic su **Start** → **Pannello di controllo** → **Hardware e suoni** → **Stampanti**.
- 2 Fare clic su **Aggiungi stampante** per avviare l'**Installazione guidata stampante**.
- 3 Selezionare **Aggiungi stampante di rete, wireless o Bluetooth**, e quindi su **Avanti**. Se la stampante è presente nell'elenco selezionarla e fare clic su **Avanti** oppure selezionare **La stampante desiderata non è nell'elenco** e digitarne il percorso nella casella di testo **Selezionare una stampante condivisa in base al nome** e fare clic su **Avanti**.

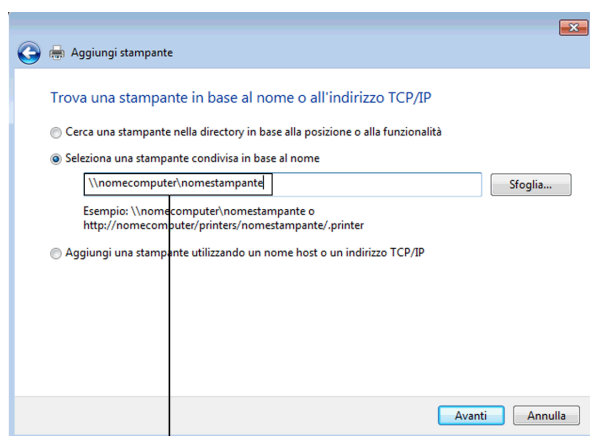

Ad esempio: \\<nome host server>\<nome stampante condivisa>

Il nome dell'host server è il nome con cui il computer server è identificato sulla rete. Il nome della stampante condivisa corrisponde al nome assegnato durante l'installazione del server.

Se si tratta di una stampante nuova, potrà esser richiesto di installare un driver della stampante. Se non è disponibile alcun driver di sistema, è necessario specificare il percorso per i driver disponibili.

- 4 Selezionare **Sì** per impostare la stampante come predefinita e quindi selezionare **Avanti**.
- 5 Se si desidera verificare l'installazione fare clic su **Stampa pagina di prova**.
- 6 Fare clic su **Fine**.

Quando la pagina di prova viene stampata correttamente, l'installazione è terminata.

## Windows Server 2008 o Windows Server 2008 64-bit Edition

- 1 Fare clic su **Start** → **Pannello di controllo** → **Stampanti**.
- 2 Fare clic su **Aggiungi stampante**.
- 3 Selezionare **Aggiungi stampante di rete, wireless o Bluetooth**, e quindi su **Avanti**. Se la stampante è presente nell'elenco selezionarla e fare clic su **Avanti** oppure selezionare **La stampante desiderata non è nell'elenco** e digitarne il percorso nella casella di testo **Selezionare una stampante condivisa in base al nome** e fare clic su **Avanti**.

Ad esempio: \\<nome host server>\<nome stampante condivisa>

Il nome dell'host server è il nome con cui il computer server è identificato sulla rete. Il nome della stampante condivisa corrisponde al nome assegnato durante l'installazione del server.

Se si tratta di una stampante nuova, potrà esser richiesto di installare un driver della stampante. Se non è presente alcun driver di sistema, è necessario fornire il percorso dei driver disponibili.

- 4 Selezionare **Sì** per impostare la stampante come predefinita e quindi selezionare **Avanti**.
- 5 Fare clic su **Stampa pagina di prova** per verificare l'installazione.

- 6 Fare clic su **Fine**.

Quando la pagina di prova viene stampata correttamente, l'installazione è terminata.

#### **Windows 7, Windows 7 64-bit Edition o Windows Server 2008 R2**

- 1 Fare clic su **Start** → **Dispositivi e stampanti**.
- 2 Fare clic su **Aggiungi stampante**.
- 3 Selezionare **Aggiungi stampante di rete, wireless o Bluetooth**. Se la stampante è inclusa nell'elenco, selezionarla e fare clic su **Avanti**, altrimenti selezionare **La stampante desiderata non è nell'elenco**. Fare clic su **Seleziona in base al nome una stampante condivisa** e digitare il percorso della stampante nella casella di testo. Fare clic su **Avanti**.

Ad esempio: `\\<nome host server>\<nome stampante condivisa>`

Il nome dell'host server è il nome con cui il computer del server è identificato sulla rete. Il nome della stampante condivisa corrisponde al nome assegnato durante l'installazione del server.

Se si tratta di una stampante nuova, potrà esser richiesto di installare un driver della stampante. Se non è presente alcun driver di sistema, è necessario fornire il percorso dei driver disponibili.

- 4 Confermare il nome della stampante, quindi fare clic su **Avanti**.
- 5 Selezionare **Sì** per impostare la stampante come predefinita e quindi selezionare **Avanti**.
- 6 Fare clic su **Stampa pagina di prova** per verificare l'installazione.
- 7 Fare clic su **Fine**.

Quando la pagina di prova viene stampata correttamente, l'installazione è terminata.

#### **Windows 8, Windows 8 64-bit Edition o Windows Server 2012**

- 1 Nel modo Desktop, fare clic con il tasto destro del mouse sull'angolo in basso a sinistra della schermata, quindi fare clic su **Pannello di controllo** → **Hardware e suoni (Hardware per Windows Server 2012)** → **Dispositivi e stampanti**.
- 2 Fare clic su **Aggiungi stampante** per avviare l'**Installazione guidata stampante**.
- 3 Se la stampante è inclusa nell'elenco, selezionarla e fare clic su **Avanti**, altrimenti selezionare **La stampante desiderata non è nell'elenco**. Fare clic su **Seleziona in base al nome una stampante condivisa** e digitare il percorso della stampante nella casella di testo. Fare clic su **Avanti**.

Ad esempio: `\\<nome host server>\<nome stampante condivisa>`

Il nome dell'host server è il nome con cui il computer del server è identificato sulla rete. Il nome della stampante condivisa corrisponde al nome assegnato durante l'installazione del server.

Se si tratta di una stampante nuova, potrà esser richiesto di installare un driver della stampante. Se non è presente alcun driver di sistema, è necessario fornire il percorso dei driver disponibili.

- 4 Confermare il nome della stampante, quindi fare clic su **Avanti**.
- 5 Selezionare **Sì** per impostare la stampante come predefinita e quindi selezionare **Avanti**.
- 6 Fare clic su **Stampa pagina di prova** per verificare l'installazione.
- 7 Fare clic su **Fine**.

Quando la pagina di prova viene stampata correttamente, l'installazione è terminata.

# Installazione di driver di stampanti su computer Macintosh

## Installazione di driver e software

- 1 Eseguire il disco *Software and Documentation* sul computer Macintosh.
- 2 Fare doppio clic sull'icona **Dell C2665dnf Installer**, quindi fare clic su **Continua**.
- 3 Quando la finestra di dialogo popup chiede di confermare il programma incluso nel pacchetto di installazione, selezionare **Continua**.
- 4 Selezionare **Continua** sulla schermata **Informazioni importanti**.
- 5 Selezionare una lingua per il contratto di licenza del software.
- 6 Dopo avere letto il contratto di licenza del software, selezionare **Continua**.
- 7 Se si accettano i termini del contratto di licenza del software, selezionare **Accetto** continuare l'installazione.
- 8 Confermare la posizione d'installazione.
- 9 Selezionare **Installa** per eseguire l'installazione standard.  
Per personalizzare l'installazione, selezionare **Ad hoc** per scegliere gli elementi da installare.
  - Dell C2665dnf Driver della stampante
  - Dell C2665dnf Driver del fax
  - Dell C2665dnf Driver di scansione
  - Dell Monitor di stato della stampante
- 10 Digitare il nome e la password dell'amministratore e selezionare **Installa software**.
- 11 Selezionare **Continua installazione** per proseguire con l'installazione.
- 12 Quando compare il messaggio **Installazione completata**, fare clic su **Disconnetti** per completare l'installazione.

## Aggiunta di una stampante su Mac OS X 10.5, 10.6, 10.7 o 10.8

### Quando si usa una connessione USB

- 1 Accendere la stampante.
- 2 Collegare il cavo USB alla stampante e al computer Macintosh.  
La stampante viene automaticamente aggiunta al computer Macintosh.

### Quando si usa Stampa IP

- 1 Accendere la stampante.
- 2 Accertarsi che il computer Macintosh e la stampante siano connessi.  
Se si utilizza una connessione con cavi, collegare il cavo LAN tra la stampante e la rete.  
Se si utilizza una connessione wireless, accertarsi che la connessione wireless sia configurata correttamente sul computer Macintosh e la stampante.
- 3 Aprire **Preferenze di sistema** e fare clic su **Stampa e fax** (**Stampa e scansione per Mac OS X 10.7 e Mac OS X 10.8**).
- 4 Selezionare il segno più (+) e quindi **IP**.

- 5 Selezionare **Line Printer Daemon - LPD** per Protocollo.
- 6 Digitare l'indirizzo IP per la stampante nell'area **Indirizzo**.
- 7 Selezionare **Dell C2665dnf Color MFP** per **Stampa con (Uso per Mac OS X 10.8)**.
  -  **NOTA:** quando si configura la stampa con la stampa IP, il nome della coda viene visualizzato vuoto. Non è necessario specificarlo.
- 8 Fare clic su **Aggiungi**.
- 9 Specificare le opzioni installate nella stampante, quindi fare clic su **Continua**.
- 10 Assicurarsi che la stampante sia visualizzata nella finestra di dialogo **Stampa e fax (Stampa e scansione per Mac OS X 10.7 e Mac OS X 10.8)**.

#### Quando si usa Bonjour

- 1 Accendere la stampante.
- 2 Accertarsi che il computer Macintosh e la stampante siano connessi.
  - Se si utilizza una connessione con cavi, collegare il cavo LAN tra la stampante e la rete.
  - Se si utilizza una connessione wireless, accertarsi che la connessione wireless sia configurata correttamente sul computer Macintosh e la stampante.
- 3 Aprire **Preferenze di sistema** e fare clic su **Stampa e fax (Stampa e scansione per Mac OS X 10.7 e Mac OS X 10.8)**.
- 4 Selezionare il segno più (+) e quindi **Default**.
- 5 Selezionare la stampante connessa via Bonjour nell'elenco **Nome stampante**.
- 6 I valori per **Nome** e **Stampa con (Uso per Mac OS X 10.8)** vengono inseriti automaticamente.
  -  **NOTA:** se per **Stampa con** è automaticamente selezionato "Stampante AirPrint" selezionare manualmente "Dell C2665dnf Color MFP".
- 7 Fare clic su **Aggiungi**.
- 8 Specificare le opzioni installate nella stampante, quindi fare clic su **Continua**.
- 9 Assicurarsi che la stampante sia visualizzata nella finestra di dialogo **Stampa e fax (Stampa e scansione per Mac OS X 10.7 e Mac OS X 10.8)**.

#### Configurazione delle impostazioni

Tutti gli accessori opzionali vengono verificati all'installazione.

- 1 Aprire **Preferenze di sistema** e fare clic su **Stampa e fax (Stampa e scansione per Mac OS X 10.7 e Mac OS X 10.8)**.
- 2 Selezionare la stampante nell'elenco delle stampanti e fare clic su **Opzioni e forniture**.
- 3 Selezionare **Driver**, quindi scegliere le opzioni installate nella stampante e fare clic su **OK**.

# Installazione dei driver della stampante su computer Linux (CUPS)

Questa sezione fornisce informazioni per l'installazione o la configurazione del driver della stampante con CUPS (Common UNIX Printing System) su Red Hat® Enterprise Linux® 5/6 Desktop o SUSE® Linux Enterprise Desktop 10/11.

## Funzionamento su Red Hat Enterprise Linux 5/6 Desktop

### Panoramica di configurazione

Red Hat Enterprise Linux 5/6 Desktop:

- 1 Installare il driver della stampante.
- 2 Impostare la coda di stampa.
- 3 Specificare la coda predefinita.
- 4 Specificare le opzioni di stampa.

### Installazione del driver della stampante

 **ATTENZIONE:** prima di installare il driver della stampante su Red Hat Enterprise Linux 5, verificare che al sistema operativo sia stato applicato l'aggiornamento 6 o versione successiva. Consultare il distributore Linux per l'aggiornamento del sistema.

- 1 Selezionare **Applications** → **System Tools** (Accessories per Red Hat Enterprise Linux 5 Desktop) → **Terminal**.
- 2 Digitare il comando che segue nella finestra del terminale.

```
su
(Digitare la password dell'amministratore)
rpm -ivh (digitare il percorso del file)/Dell-
C2665-Color-MFP-x.x-x.noarch.rpm
```

Il driver della stampante è stato installato.

### Come impostare la coda

Per eseguire la stampa, è necessario impostare la coda di stampa sulla propria workstation.

Per Red Hat Enterprise Linux 5 Desktop

- 1 Digitare l'indirizzo "**http://localhost:631**" nel browser web.
- 2 Fare clic su **Administration**.
- 3 Fare clic su **Add Printer**.

Digitare il nome della stampante nella casella **Name** della finestra **Add New Printer**, quindi fare clic su **Continue**.

È anche possibile specificare la posizione e la descrizione della stampante per ulteriori informazioni.

Per connessioni via rete

- a selezionare **LPD/LPR Host or Printer** dal menu **Device**, quindi fare clic su **Continue**.
- b digitare l'indirizzo IP della stampante in **Device URI** e fare clic su **Continue**.  
Formato: `lpd://xxx.xxx.xxx.xxx` (l'indirizzo IP della stampante)

Per i collegamenti USB:

- a selezionare **Dell C2665dnf Color MFP USB #1** o **Dell C2665dnf Color MFP** dal menu **Device**, quindi fare clic su **Continue**.
- 4 Selezionare **Dell C2665dnf Color MFP PS vx.x (en)** dal menu **Model** e fare clic su **Add Printer**.
- 5 Digitare **root** come nome utente, quindi digitare la password dell'amministratore e fare clic su **OK**.  
Verrà visualizzato il messaggio **Printer xxx has been added successfully**.  
L'installazione è terminata.

Per Red Hat Enterprise Linux 6 Desktop

- 1 Aprire l'URL "**http://localhost:631**" nel browser web.
- 2 Fare clic su **Administration**.
- 3 Fare clic su **Add Printer**.
- 4 Digitare **root** come nome utente, quindi digitare la password dell'amministratore e fare clic su **OK**.

Per connessioni via rete

- a selezionare **LPD/LPR Host or Printer** dal menu **Other Network Printers**, quindi fare clic su **Continue**.
- b digitare l'indirizzo IP della stampante in **Connection** e fare clic su **Continue**.  
Formato: `lpd://xxx.xxx.xxx.xxx` (l'indirizzo IP della stampante)

Per i collegamenti USB:

- a selezionare **Dell C2665dnf Color MFP** dal menu **Local Printers**, quindi fare clic su **Continue**.
- 5 Digitare il nome della stampante nella casella **Name** della finestra **Add Printer**, quindi fare clic su **Continue**.  
È anche possibile specificare la posizione e la descrizione della stampante per ulteriori informazioni.
- 6 Selezionare **Dell C2665dnf Color MFP PS vx.x (en)** dal menu **Model** e fare clic su **Add Printer**.  
L'installazione è terminata.

### Come stampare dalle applicazioni

Dopo aver terminato di impostare la coda di stampa, è possibile stampare processi dalle applicazioni. Lanciare il processo di stampa dall'applicazione, quindi specificare la coda nella finestra di dialogo di stampa.

Tuttavia, a volte è possibile stampare soltanto dalla coda di stampa predefinita, a seconda dall'applicazione (ad esempio Mozilla). In questi casi, prima di iniziare a stampare, impostare la coda desiderata come coda predefinita. Per informazioni su come specificare la coda di stampa, vedere "Come impostare la coda predefinita".

### Come impostare la coda predefinita

- 1 Selezionare **Applications** → **System Tools (Accessories per Red Hat Enterprise Linux 5 Desktop)** → **Terminal**.
- 2 Digitare il comando che segue nella finestra del terminale.

```
su  
(Digitare la password dell'amministratore)  
lpadmin -d (Digitare il nome della coda)
```

## Come specificare le opzioni di stampa

È possibile specificare le opzioni di stampa, come ad esempio la modalità di colore.

Per Red Hat Enterprise Linux 5 Desktop

- 1 Digitare l'indirizzo "**http://localhost:631**" nel browser web.
- 2 Fare clic su **Administration**.
- 3 Fare clic su **Manage Printers**.
- 4 Fare clic su **Set Printer Options** per la stampante di cui si desiderano specificare le opzioni di stampa.
- 5 Specificare le impostazioni necessarie, quindi fare clic su **Set Printer Options**.
- 6 Digitare **root** come nome utente, quindi digitare la password dell'amministratore.  
Verrà visualizzato il messaggio **Printer xxx has been configured successfully**.

La configurazione è terminata.

Per Red Hat Enterprise Linux 6 Desktop

- 1 Aprire l'URL "**http://localhost:631**" nel browser web.
- 2 Fare clic su **Administration**.
- 3 Fare clic su **Manage Printers**.
- 4 Fare clic sul nome della coda di cui si desiderano specificare le opzioni di stampa.
- 5 Selezionare **Set Default Options** dal menu **Administration**.
- 6 Fare clic sulla voce d'impostazione desiderata, specificare le impostazioni necessarie, quindi fare clic su **Set Default Options**.  
Verrà visualizzato il messaggio **Printer xxx default options have been set successfully**.

La configurazione è terminata.

## Come disinstallare il driver della stampante

- 1 Selezionare **Applications**→ **System Tools** (Accessories per Red Hat Enterprise Linux 5 Desktop)→ **Terminal**.
- 2 Digitare il comando che segue nella finestra del terminale per eliminare la coda di stampa.

```
su  
(Digitare la password dell'amministratore)  
/usr/sbin/lpadmin -x (Digitare il nome della coda di stampa)
```

- 3 Ripetere il comando precedente per tutte le code per lo stesso modello.
- 4 Digitare il comando che segue nella finestra del terminale.

```
su  
(Digitare la password dell'amministratore)  
rpm -e Dell-C2665-Color-MFP
```

Il driver della stampante è stato disinstallato.

# Funzionamento su SUSE Linux Enterprise Desktop 10

## Panoramica di configurazione

SUSE Linux Enterprise Desktop 10

- 1 Installare il driver della stampante.
- 2 Impostare la coda di stampa.
- 3 Specificare la coda predefinita.
- 4 Specificare le opzioni di stampa.

## Installazione del driver della stampante

- 1 Selezionare **Computer**→ **More Applications...** e selezionare **Gnome Terminal** nella sezione di selezione delle applicazioni.
- 2 Digitare il comando che segue nella finestra del terminale.

```
su
(Digitare la password dell'amministratore)
rpm -ivh (digitare il percorso del file)/Dell-
C2665-Color-MFP-x.x-x.noarch.rpm
```

Il driver della stampante è stato installato.

## Come impostare la coda

Per eseguire la stampa, è necessario impostare la coda di stampa sulla propria workstation.

- 1 Selezionare **Computer**→ **More Applications...** e selezionare **YaST** nella sezione di selezione delle applicazioni.
- 2 Digitare la password dell'amministratore e scegliere **Continue**.  
Verrà attivato **YaST Control Center**.
- 3 Selezionare **Hardware** nel **YaST Control Center** e scegliere **Printer**.  
Viene aperta la finestra di dialogo **Printer Configuration**.  
Per connessioni via rete
  - a Fare clic su **Add**.
  - b Selezionare **Network Printers** come **Printer Type**, quindi scegliere **Next**.
  - c Selezionare **Print via LPD-Style Network Server** come **Network Printers**, quindi fare clic su **Next**.
  - d Digitare l'indirizzo IP della stampante in **Hostname of the Print Server**.
  - e Digitare il nome della coda della stampante in **Print Queue Name**, quindi fare clic su **Next**.
  - f Digitare il nome della stampante in **Name for Printing**.

 **NOTA:** è possibile omettere **Printer Description** e **Printer Location**.

  - g Selezionare la casella di controllo **Do Local Filtering**, quindi fare clic su **Next**.
  - h Selezionare **DELL** come **Manufacturer**. Selezionare **C2665dnf Color MFP** come **Model** e fare clic su **Next**.
  - i Confermare le impostazioni in **Configuration**, quindi fare clic su **OK**.



Per i collegamenti USB:

- a Selezionare **Dell C2665dnf Color MFP on USB** (`//Dell/C2665dnf%20Color%20MFP o /dev/usb/lp*`) come **Available are** e fare clic su **Configure...**
  - b Confermare le impostazioni in **Edit configuration**, quindi fare clic su **OK**.
- 4** Fare clic su **Finish**.

### Come stampare dalle applicazioni

Dopo aver terminato di impostare la coda di stampa, è possibile stampare processi dalle applicazioni. Lanciare il processo di stampa dall'applicazione, quindi specificare la coda nella finestra di dialogo di stampa.

Tuttavia, a volte è possibile stampare soltanto dalla coda di stampa predefinita, a seconda dall'applicazione (ad esempio Mozilla). In questi casi, prima di iniziare a stampare, impostare la coda desiderata come coda predefinita. Per informazioni su come specificare la coda di stampa, vedere "Come impostare la coda predefinita".

### Come impostare la coda predefinita

- 1** Per attivare **Printer setup: Autodetected printers**, eseguire le operazioni seguenti.
  - a Selezionare **Computer** → **More Applications...** e selezionare **YaST** nella sezione di selezione delle applicazioni.
  - b Digitare la password dell'amministratore e scegliere **Continue**.  
Verrà attivato **YaST Control Center**.
  - c Selezionare **Hardware** nel **YaST Control Center** e scegliere **Printer**.
- 2** Selezionare la stampante da impostare come predefinita in **Printer Configuration** e scegliere **Set Default** nel menu del pulsante **Other**.
- 3** Fare clic su **Finish**.

### Come specificare le opzioni di stampa

È possibile specificare le opzioni di stampa, come ad esempio la modalità di colore.

- 1** Aprire un browser Web.
- 2** Digitare `http://localhost:631/admin` in **Location**, quindi premere <Invio>.
- 3** Digitare **root** come nome utente, quindi digitare la password dell'amministratore.  
Verrà visualizzata la finestra **CUPS**.



**NOTA:** impostare la password con privilegi di amministratore stampante prima di impostare la coda di stampa. Se non è stata impostata, andare a "Impostare la password con privilegi di amministratore stampante".

- 4** Fare clic su **Manage Printers**.
- 5** Specificare le impostazioni necessarie, quindi fare clic su **Continue**.  
Verrà visualizzato il messaggio **Printer xxx has been configured successfully**.  
La configurazione è terminata. Eseguire la stampa dall'applicazione.

## Impostare la password con privilegi di amministratore stampante

È necessario impostare la password per i privilegi da amministratore stampante per eseguire operazioni come amministratore stampante.

- 1 Selezionare **Computer**→ **More Applications...** e selezionare **Gnome Terminal** nella sezione di selezione delle applicazioni.
- 2 Digitare il comando che segue nella finestra del terminale.

```
su
(Digitare la password dell'amministratore)
lppasswd -g sys -a root
(Digitare la password con privilegi di amministratore stampante alla
richiesta di immettere la password.)
(Digitare nuovamente la password con privilegi di amministratore
stampante alla richiesta di reimmettere la password.)
```

## Come disinstallare il driver della stampante

- 1 Selezionare **Computer**→ **More Applications...** e selezionare **Gnome Terminal** nella sezione di selezione delle applicazioni.
- 2 Digitare il comando che segue nella finestra del terminale per eliminare la coda di stampa.

```
su
(Digitare la password dell'amministratore)
/usr/sbin/lpadm -x (Digitare il nome della coda di stampa)
```

- 3 Ripetere il comando precedente per tutte le code per lo stesso modello.
- 4 Digitare il comando che segue nella finestra del terminale.

```
su
(Digitare la password dell'amministratore)
rpm -e Dell-C2665-Color-MFP
```

Il driver della stampante è stato disinstallato.

# Funzionamento su SUSE Linux Enterprise Desktop 11

## Panoramica di configurazione

SUSE Linux Enterprise Desktop 11:

- 1 Installare il driver della stampante.
- 2 Impostare la coda di stampa.
- 3 Specificare la coda predefinita.
- 4 Specificare le opzioni di stampa.

## Installazione del driver della stampante

- 1 Selezionare **Computer**→ **More Applications...** e selezionare **GNOME Terminal** nella sezione di selezione delle applicazioni.
- 2 Digitare il comando che segue nella finestra del terminale.

```
su
(Digitare la password dell'amministratore)
rpm -ivh (digitare il percorso del file)/Dell-
C2665-Color-MFP-x.x-x.noarch.rpm
```

Il driver della stampante è stato installato.

## Come impostare la coda

Per eseguire la stampa, è necessario impostare la coda di stampa sulla propria workstation.

- 1 Selezionare **Computer**→ **More Applications...** e selezionare **YaST** nella sezione di selezione delle applicazioni.
- 2 Digitare la password dell'amministratore e scegliere **Continue**.  
Verrà attivato **YaST Control Center**.
- 3 Selezionare **Hardware** nel **YaST Control Center** e scegliere **Printer**.  
Viene aperta la finestra di dialogo **Printer Configurations**.

Per connessioni via rete

- a Fare clic su **Add**.  
Viene aperta la finestra di dialogo **Add New Printer Configuration**.
- b Fare clic su **Connection Wizard**.  
Viene aperta la finestra di dialogo **Connection Wizard**.
- c Selezionare **Line Printer Daemon (LPD) Protocol** da **Access Network Printer or Printserver Box** via.
- d Digitare l'indirizzo IP della stampante in **IP Address or Host Name**:
- e Selezionare **Dell** nel menu a discesa **Select the printer manufacturer**:
- f Fare clic su **OK**.  
Viene aperta la finestra di dialogo **Add New Printer Configuration**.
- g Selezionare **Dell C2665dnf Color MFP PS vx.x [Dell/Dell\_C2665dnf\_Color\_MFP.ppd.gz]** dall'elenco **Assign Driver**.

 **NOTA:** è possibile specificare il nome della stampante in **Set Name**:

- h Verificare le impostazioni, quindi scegliere **OK**.

Per i collegamenti USB:

- a Fare clic su **Add**.  
Viene aperta la finestra di dialogo **Add New Printer Configuration**.  
Il nome della stampante è visualizzato nell'elenco **Determine Connection**.
- b Selezionare **Dell C2665dnf Color MFP PS vx.x. [Dell/Dell\_C2665dnf\_Color\_MFP.ppd.gz]** dall'elenco **Assign Driver**.

 **NOTA:** è possibile specificare il nome della stampante in **Set Name**:

- c Verificare le impostazioni, quindi scegliere **OK**.

### Come stampare dalle applicazioni

Dopo aver terminato di impostare la coda di stampa, è possibile stampare processi dalle applicazioni. Lanciare il processo di stampa dall'applicazione, quindi specificare la coda nella finestra di dialogo di stampa.

Tuttavia, a volte è possibile stampare soltanto dalla coda di stampa predefinita, a seconda dall'applicazione (ad esempio Mozilla). In questi casi, prima di iniziare a stampare, impostare la coda desiderata come coda predefinita. Per informazioni su come specificare la coda di stampa, vedere “Come impostare la coda predefinita”.

### Come impostare la coda predefinita

È possibile impostare la coda predefinita durante l'aggiunta della stampante.

- 1 Selezionare **Computer**→ **More Applications...** e selezionare **YaST** nella sezione di selezione delle applicazioni.
- 2 Digitare la password dell'amministratore e scegliere **Continue**.  
Verrà attivato **YaST Control Center**.
- 3 Selezionare **Hardware** nel **YaST Control Center** e scegliere **Printer**.  
Viene aperta la finestra di dialogo **Printer Configurations**.
- 4 Fare clic su **Edit**.  
Viene visualizzata una finestra di dialogo per modificare la coda specificata.
- 5 Verificare che sia selezionata la stampante desiderata nell'elenco **Connection**.
- 6 Selezionare la casella di controllo **Default Printer**.
- 7 Verificare le impostazioni, quindi scegliere **OK**.

### Come specificare le opzioni di stampa

È possibile specificare le opzioni di stampa, come ad esempio la modalità di colore.

- 1 Aprire un browser Web.
- 2 Digitare `http://localhost:631/admin` in **Location**, quindi premere <Invio>.
- 3 Fare clic su **Manage Printers**.
- 4 Fare clic su **Set Printer Options** per la stampante di cui si desiderano specificare le opzioni di stampa.
- 5 Specificare le impostazioni necessarie, quindi fare clic su **Set Printer Options**.
- 6 Digitare `root` come nome utente, quindi digitare la password dell'amministratore e fare clic su **OK**.

 **NOTA:** impostare la password con privilegi di amministratore stampante prima di impostare la coda di stampa. Se non è stata impostata, andare a “Impostare la password con privilegi di amministratore stampante”.

Verrà visualizzato il messaggio **Printer xxx has been configured successfully**.

La configurazione è terminata. Eseguire la stampa dall'applicazione.

## Impostare la password con privilegi di amministratore stampante

È necessario impostare la password per i privilegi da amministratore stampante per eseguire operazioni come amministratore stampante.

- 1 Selezionare **Computer**→ **More Applications...** e selezionare **GNOME Terminal** nella sezione di selezione delle applicazioni.
- 2 Digitare il comando che segue nella finestra del terminale.

```
su
(Digitare la password dell'amministratore)
lppasswd -g sys -a root
(Digitare la password con privilegi di amministratore stampante alla
richiesta di immettere la password.)
(Digitare nuovamente la password con privilegi di amministratore
stampante alla richiesta di reimmettere la password.)
```

## Come disinstallare il driver della stampante

- 1 Selezionare **Computer**→ **More Applications...** e selezionare **GNOME Terminal** nella sezione di selezione delle applicazioni.
- 2 Digitare il comando che segue nella finestra del terminale per eliminare la coda di stampa.

```
su
(Digitare la password dell'amministratore)
/usr/sbin/lpadm -x (Digitare il nome della coda di stampa)
```

- 3 Ripetere il comando precedente per tutte le code per lo stesso modello.
- 4 Digitare il comando che segue nella finestra del terminale.

```
su
(Digitare la password dell'amministratore)
rpm -e Dell-C2665-Color-MFP
```

Il driver della stampante è stato disinstallato.



# Come utilizzare la stampante

13 Pannello operatore .....	111
14 Dell™ Printer Configuration Web Tool.....	119
15 Funzionamento dei menu del programma Strumenti .....	193
16 Informazioni sui menu della stampante .....	225
17 Istruzioni sull'uso dei supporti di stampa.....	309
18 Caricamento dei supporti di stampa .....	315









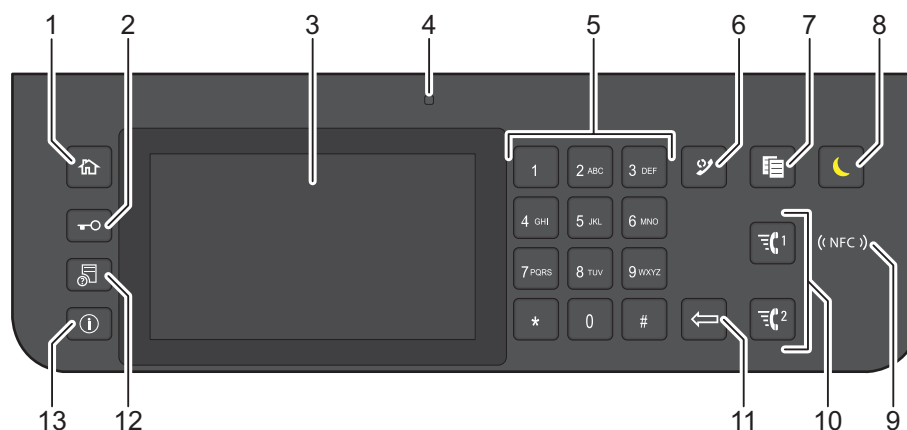

# Pannello operatore

## Informazioni sul Pannello operatore

Il pannello operatore è costituito da un touch panel, un LED di stato, pulsanti di comando e un tastierino numerico che consentono di controllare le funzioni della stampante.



- 1 Pulsante  (Home)
  - Passa alla schermata **Home**.
- 2 Pulsante  (Accedi/Disconnetti)
  - Disconnette l'utente che ha effettuato l'accesso.
- 3 Touch Panel
  - Consente di specificare le impostazioni toccando direttamente lo schermo.
  - Visualizza varie impostazioni, istruzioni e messaggi di errore.
- 4 LED di stato (Pronto / Errore)
  - Mostra una luce verde quando la stampante è pronta e una luce lampeggiante verde durante la fase di ricezione dati.
  - Mostra una luce color ambra quando si verifica un errore e una luce lampeggiante ambra quando si verifica un errore di stampa irreversibile.
- 5 Tastierino numerico
  - Consente di inserire caratteri e numeri.
- 6 Pulsante  (Ricomposizione/Pausa)
  - Ricompone un numero telefonico.
  - Inserisce una pausa in un numero telefonico.
- 7 Pulsante  (Copia)
  - Avvia la copia di un documento. È attivo solo dalla schermata **Home** e se l'utente ha effettuato l'accesso alla stampante.

- 8** Pulsante ☾ (Risparmio energetico)
- Consente di entrare e uscire dalla modalità di Risparmio energetico. Quando la stampante non viene utilizzata per un certo tempo, il sistema entra automaticamente in modalità di Risparmio energetico per ridurre il consumo di energia. Quando è attiva la modalità di Risparmio energetico, il pulsante ☾ (Risparmio energetico) lampeggia.
- 9** Lettore ( NFC ) (NFC)
- Avvia la comunicazione tra la carta e la stampante quando la carta NFC viene passata sopra il lettore.
- 10** Pulsante ☒<sup>1</sup> / ☒<sup>2</sup> (Connessione rapida 1/Connessione rapida 2)
- Consente di inviare il documento tramite fax al numero della Velocità connessione FAX registrato rispettivamente come “001” o “002”. È attivo soltanto quando viene visualizzata la schermata **Home**.
- 11** Pulsante ← (Elimina)
- Consente di cancellare caratteri e numeri.
- 12** Pulsante ☰ (Stato lavori)
- Passa alla schermata **Stato lavori**. Da questa schermata è possibile controllare o annullare i lavori attivi.
- 13** Pulsante ⓘ (Informazioni)
- Passa alla schermata **Informazioni**. È possibile accedere a vari menu impostazioni e informazioni, controllare i livelli dei materiali di consumo e lo stato della rete e stampare vari tipi di rapporti ed elenchi.
-  **NOTA:** il passaggio a un menu diverso o il ritorno alla schermata precedente, annulla il valore o l'impostazione appena inseriti. Per salvare il valore o l'impostazione appena inseriti, assicurarsi di selezionare OK.

## Operazioni di base sul touch panel

È possibile utilizzare il touch panel come lo schermo di uno smartphone o di un tablet.

### Per selezionare una voce sullo schermo

Toccare la voce.

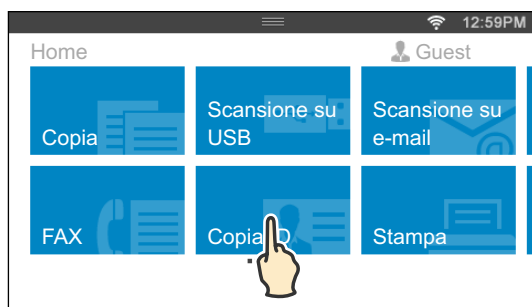

## Per scorrere lo schermo o le voci in elenco

Scorrere lo schermo trascinandolo con un dito.

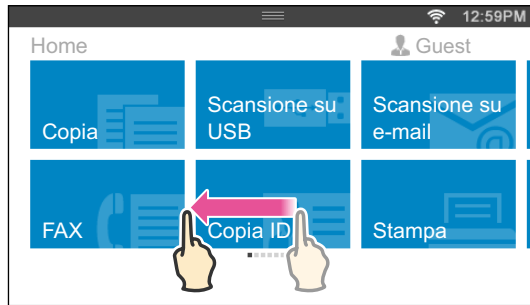

Per scorrere più rapidamente, toccare velocemente lo schermo.



**NOTA:** A seconda del design e delle specifiche, alcuni schermi non consentono operazioni di scorrimento o scorrimento rapido. In questo caso, toccare i pulsanti mostrati sullo schermo.

## Informazioni sulla schermata Home

In questa sezione vengono descritti i campi e i pulsanti presenti nella schermata **Home** che viene visualizzata premendo il pulsante  (**Home**) dopo che l'utente ha effettuato l'accesso alla stampante. La schermata **Home** è una schermata predefinita che compare all'accensione della stampante.

**NOTA:** Per visualizzare la schermata **Home**, l'utente deve essersi registrato e aver effettuato l'accesso alla stampante. Per maggiori informazioni, vedere "Autenticazione utente".

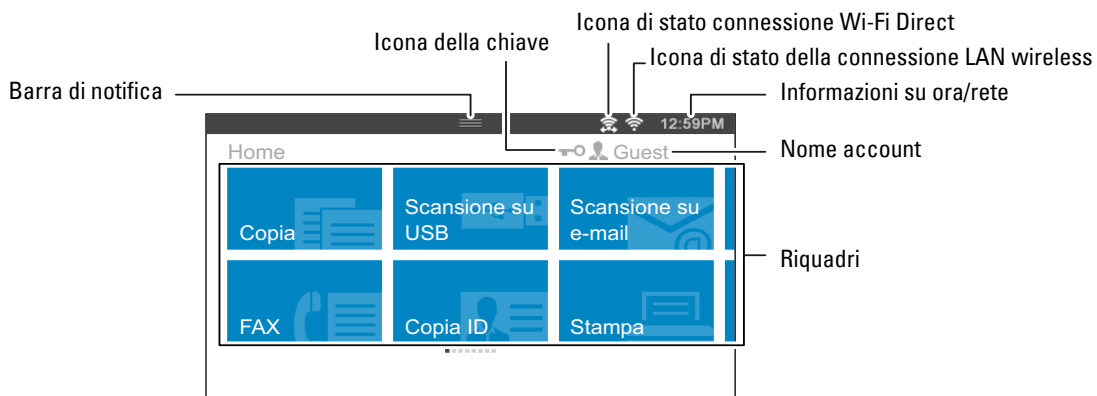

## Barra di notifica

Mostra lo stato della stampante quando l'handle  viene trascinato verso il basso. Per chiudere, trascinare l'handle verso l'alto.

È possibile regolare la luminosità dello schermo, visualizzare le informazioni relative al toner o controllare il progresso dei lavori attivi. In quest'area vengono mostrate anche le avvertenze.

Per regolare la luminosità, trascinare il cursore presente in **Luminosità schermo**.

Per visualizzare le **Informazioni sul toner**, toccare **Forniture**.

Vengono mostrate le informazioni relative a un toner alla volta.

Per visualizzare le informazioni relative agli altri toner, scorrere lo schermo.

## Icona della chiave

Indica che qualunque funzione controllata dall'impostazione **Funzione abilitata** è stata abilitata. Se l'icona della chiave è visualizzata a sinistra del nome dell'account, è possibile accedere alle funzioni protette da password senza bisogno di immettere la password.

## Icona di stato connessione Wi-Fi Direct

Visualizza lo stato della connessione Wi-Fi Direct. Questa icona viene visualizzata solamente quando Wi-Fi Direct è abilitato.

## Icona di stato della connessione LAN wireless

Visualizza l'intensità del segnale wireless quando alla stampante è connesso l'adattatore wireless.

## Informazioni su ora/rete

Mostra informazioni sull'ora corrente o sulla rete (indirizzo IPv4 o nome host).

## Nome account

Mostra il nome dell'utente che ha eseguito in quel momento l'accesso alla stampante.

## Riquadri

Mostra i riquadri delle funzioni che è possibile selezionare.

Se il riquadro è di colore chiaro ed è disattivato, non è possibile selezionare la funzione.

Se nel riquadro viene mostrata l'icona della chiave, la funzione è controllata dall'impostazione **Funzione abilitata** e sarà necessario immettere la password per abilitare la funzione.

Per maggiori informazioni su **Funzione abilitata**, vedere "Funzione abilitata."

## Spostare, aggiungere o eliminare riquadri

### Per spostare i riquadri

Toccare e tenere premuto il riquadro da spostare e trascinarlo nel punto desiderato.

Viene visualizzata una piccola barra arancione tra i riquadri che indica il punto più vicino in cui è possibile rilasciare il riquadro che si sta trascinando.

È anche possibile spostare il riquadro da una pagina all'altra.

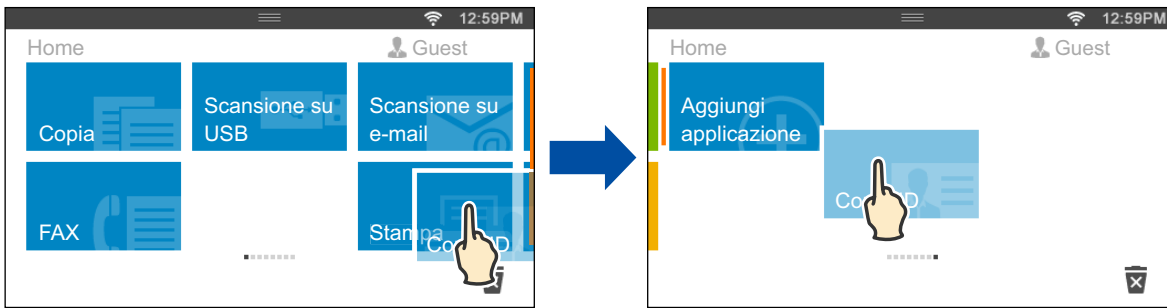

### Per aggiungere i riquadri

Trovare il riquadro **Aggiungi app** nell'ultima pagina della schermata **Home** e toccarlo.

Viene visualizzata la schermata **Elenco app**.

Toccare il riquadro che si desidera aggiungere nella schermata **Home**.

### Per eliminare i riquadri

Toccare e tenere premuto il riquadro che si desidera eliminare.

 Viene visualizzato. Trascinare il riquadro sull'icona.

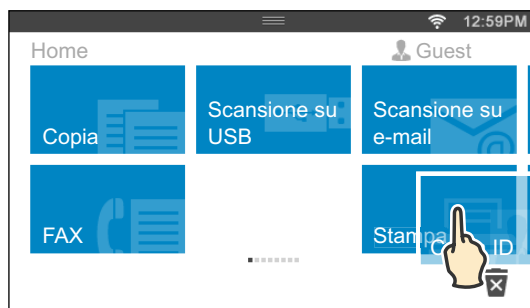

Viene visualizzata la schermata di conferma.

Toccare **OK** per eliminare il riquadro.

## Utilizzo della tastiera visualizzata sul Touch Panel

Durante il funzionamento, occasionalmente compare una tastiera per l'immissione di testo. Di seguito viene descritto come immettere il testo.



QWERTY









AZERTY



QWERTZ

È possibile immettere caratteri numerici, alfabetici e simboli.

Voce	Descrizione
Immissione di caratteri alfabetici	Per immettere lettere maiuscole, toccare  . Per tornare alla lettere minuscole, toccare di nuovo  . Per attivare il blocco maiuscole, toccare due volte  .
Immissione di numeri e simboli.	Toccare  .
Immettere uno spazio	Toccare  .
Eliminazione di caratteri	Toccare  per eliminare un carattere alla volta.

### Per modificare il layout della tastiera

- 1 Premere il pulsante  (Informazioni).
- 2 Toccare la scheda Strumenti, quindi toccare Impostazioni lingua.
- 3 Toccare Layout tastiera.
- 4 Toccare il layout della tastiera desiderato.
- 5 Toccare OK.

## Utilizzo del tastierino numerico

Mentre si eseguono le varie attività, potrebbe essere necessario immettere numeri. Ad esempio, quando si inseriscono direttamente numeri di fax.



### Tastierino numerico Numeri

1
2
3
4
5
6
7
8
9
0
*
#

## Modifica di numeri e nomi

Se si commette un errore durante l'immissione di un numero, premere il pulsante  (Elimina) per eliminare l'ultima cifra o carattere. Quindi inserire il numero o il carattere corretto.

## Inserimento di una pausa

Per alcuni sistemi telefonici, è necessario comporre un codice di accesso ed attendere per un secondo tono di selezione. Per consentire al codice di accesso di funzionare, è necessario inserire una pausa. Ad esempio, inserire il codice di accesso 9 e quindi premere il pulsante  (Ricomposizione/Pausa) prima di inserire il numero di telefono. “-” appare sul display ad indicare quando viene inserita una pausa.



## Stampa di un report sulle Impostazioni pannello

Il report delle impostazioni del pannello mostra le impostazioni correnti per i menu della stampante. Per informazioni sulla modalità per stampare un report delle impostazioni del pannello, vedere “Rapp./elenco”.

## Modifica della lingua

Per modificare la lingua utilizzata sul touch panel:

### Se si utilizza il pannello operatore

- 1 Premere il pulsante  (Informazioni).
- 2 Toccare la scheda **Strumenti**, quindi toccare **Impostazioni lingua**.
- 3 Toccare **Lingua Pannello**.
- 4 Toccare  fino a visualizzare la lingua desiderata, quindi toccarla.
- 5 Toccare OK.

### Se si utilizza la casella degli Strumenti

- 1 Fare clic su **Start** → **Tutti i programmi** → **Stampanti Dell** → **Dell C2665dnf Color Laser Multifunction Printer** → **Strumenti**.  
 **NOTA:** per informazioni dettagliate sull'avvio di Strumenti, vedere “Avvio di Strumenti”.  
Si aprirà la casella degli **Strumenti**.
- 2 Fare clic sulla scheda **Manutenzione stampante**.
- 3 Selezionare **Lingua Pannello** dall'elenco sul lato sinistro della pagina.  
Comparirà la pagina **Lingua Pannello**.
- 4 Selezionare la lingua desiderata in **Lingua Pannello**, quindi fare clic su **Applica Nuove Impostazioni**.

## Impostazione dell'opzione Timer risparmio energetico

È possibile impostare il timer risparmio energetico per la stampante. Quando la stampante non è utilizzata per un determinato periodo di tempo, viene attivata la modalità di risparmio energetico.

 **NOTA:** se **Contr. blocco pann.** è impostato su **Abilita**, è necessario immettere la password a quattro cifre per accedere al menu **Impostazioni ammin.**

Per impostare il timer di risparmio energetico:

- 1 Premere il pulsante  (Informazioni).
- 2 Toccare la scheda **Strumenti**, quindi toccare **Impostazioni ammin.**

- 3 Toccare Impostazioni sistema.
- 4 Toccare Generale.
- 5 Toccare Timer risparmio energetico.
- 6 Toccare Modalità Stand-by o Modalità Stand-by avanzato.
- 7 Toccare - o +, oppure utilizzare il tastierino numerico per immettere il valore desiderato.  
È possibile specificare da 1 a 30 minuti per la modalità Stand-by o da 1 a 30 minuti per la modalità Stand-by avanzato.
- 8 Toccare OK.

## Informazioni sulla funzionalità Lavori simultanei

Questa funzionalità consente di avviare un lavoro simultaneo mentre è in elaborazione un lavoro fax. Ciò viene effettuato visualizzando temporaneamente la schermata **Home** e passando a una funzione differente che può essere lanciata simultaneamente, come ad esempio una copia o una scansione.

- 1 Quando la stampante sta inviando o ricevendo un fax, premere il pulsante  (**Home**).
- 2 Toccare Copia o Scansione.
- 3 Dopo aver selezionato le impostazioni relative alla copia o alla scansione, toccare OK.  
Per informazioni su Copia o Scansione, vedere “Copia” o “Scansione”.



# Dell™ Printer Configuration Web Tool

## Panoramica

**NOTA:** il Web Tool è disponibile solo se la stampante è connessa a una rete tramite un cavo Ethernet o l'adattatore per rete wireless della stampante.

Tra le altre funzionalità di Dell Printer Configuration Web Tool vi è Impostazione Avviso e-mail, una funzione che invia all'utente o all'operatore responsabile un messaggio di posta elettronica quando è richiesto un intervento di assistenza o sono necessarie eventuali forniture.

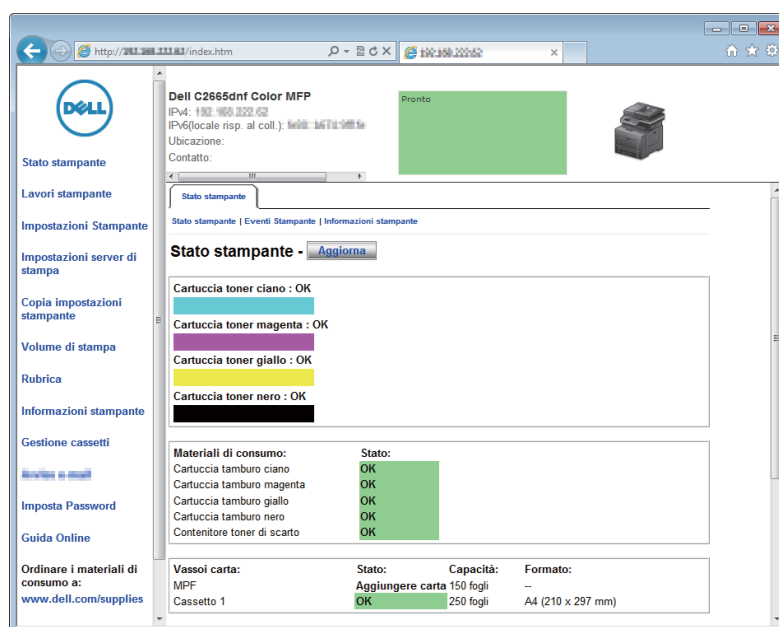

Inserendo il numero dell'etichetta del prodotto di tutte le stampanti disponibili nella propria area, la funzione **Informazioni stampante** di Dell Printer Configuration Web Tool semplifica la compilazione dei rapporti d'inventario delle stampanti. È sufficiente immettere l'indirizzo IP di ciascuna stampante sulla rete per visualizzare il numero dell'etichetta del prodotto.

La funzione dello strumento Dell Printer Configuration Web Tool consente inoltre di modificare le impostazioni della stampante e di registrare le modalità di stampa più utilizzate. Un amministratore di rete può copiare le impostazioni della stampante su una o su tutte le stampanti di rete direttamente dal proprio browser.

# Come impostare Dell Printer Configuration Web Tool

Assicurarsi di aver attivato JavaScript sul browser prima di utilizzare Dell Printer Configuration Web Tool.

Seguire le procedure riportate sotto per configurare le impostazioni ambientali del proprio browser Web e il pannello dell'operatore prima di utilizzare Dell Printer Configuration Web Tool.

 **NOTA:** le pagine di Dell Printer Configuration Web Tool possono risultare illeggibili se in esse si effettuano configurazioni utilizzando un browser avente differente impostazione della lingua.

## Configurazione dal browser

### Per Internet Explorer®

#### Impostazione della lingua di visualizzazione

- 1 Selezionare Opzioni Internet dal menu Strumenti nella barra dei menu.
- 2 Selezionare Lingue nella scheda Generale.
- 3 Specificare la lingua di visualizzazione in ordine di preferenza nell'elenco Lingua.

Ad esempio:

- Italiano (Italia) [it-IT]
- Spagnolo (tradizionale) [es-ES tradnl]
- Tedesco (Germania) [de-DE]
- Francese (Francia) [fr-FR]
- Inglese (Stati Uniti d'America) [en-US]
- Danese [da-DK]
- Olandese (Paesi Bassi) [nl-NL]
- Norvegese (Bokmal) [no]
- Svedese [sv-SE]

#### Impostazione dell'indirizzo IP della stampante senza proxy

- 1 Selezionare Opzioni Internet dal menu Strumenti.
- 2 Scegliere Impostazioni LAN nel riquadro Impostazioni rete locale (LAN) nella scheda Connessioni.
- 3 Eseguire una delle seguenti operazioni:
  - Deselezionare la casella di controllo Utilizza un server proxy server per le connessioni LAN in Server proxy.
  - Fare clic su Avanzate, quindi specificare l'indirizzo IP della stampante nel campo Non utilizzare il server proxy per gli indirizzi che iniziano per in Eccezioni.

### Per Firefox®

#### Impostazione della lingua di visualizzazione

- 1 Selezionare Opzioni dal menu Strumenti.
- 2 Selezionare Scegli nella scheda Contenuto.

**3** Specificare la lingua del display in ordine di preferenza nell'elenco **Lingue in ordine di preferenza**.

Ad esempio:

- Inglese [en] o Inglese/Stati Uniti [en-us]
- Italiano [it]
- Spagnolo [es]
- Tedesco [de]
- Francese [fr]
- Olandese [nl]
- Norvegese [no]
- Svedese [sv]
- Danese [da]

**Impostazione dell'indirizzo IP della stampante su Senza proxy**

- 1** Selezionare **Opzioni** dal menu **Strumenti**.
- 2** Fare clic sulla scheda **Avanzate**.
- 3** Scegliere **Rete** nella finestra **Opzioni**.
- 4** Scegliere **Connessione** → **Impostazioni**.
- 5** Le impostazioni LAN si possono configurare nei modi seguenti.
  - Selezionare la casella di controllo **Nessun proxy** se non si desidera usare un proxy.
  - Selezionare la casella di controllo **Individua automaticamente le impostazioni proxy per questa rete**.
  - Selezionare la casella di controllo **Configurazione manuale dei proxy**, quindi inserire un nome host e un numero di porta se si possiede un elenco di uno o più server proxy. Se si possiede un indirizzo IP che non utilizza un proxy, inserirlo nella casella di testo **Nessun proxy per**.
  - Selezionare la casella di controllo **Configurazione automatica dei proxy (URL)**.

Dopo aver ultimato l'impostazione della lingua e del proxy, digitare `<http://nnn.nnn.nnn.nnn/>` (l'indirizzo IP della stampante) nella barra degli indirizzi del browser per attivare **Dell Printer Configuration Web Tool**.

**Configurazione dal pannello operatore**

**Dell Printer Configuration Web Tool** può essere lanciato solamente quando l'impostazione del pannello operatore corrisponde ad **Abilita**. Verificare l'impostazione del pannello operatore se non è possibile avviare **Dell Printer Configuration Web Tool**. Per ulteriori informazioni, vedere "Informazioni sui menu della stampante".

## Avvio di Dell Printer Configuration Web Tool

Per avviare Dell Printer Configuration Web Tool, digitare l'indirizzo IP della propria stampante nel browser Web.

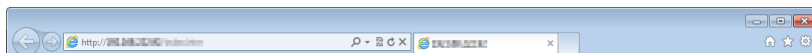

Se non si conosce l'indirizzo IP della stampante, stampare il report sulle impostazioni di sistema o visualizzare la pagina **Impostazioni TCP/IP**, in cui è contenuto l'indirizzo IP. Per informazioni dettagliate su come identificare l'indirizzo IP della stampante, vedere “Verifica delle impostazioni IP”.

## Panoramica delle voci di menu

Lo strumento Dell Printer Configuration Web Tool comprende i seguenti menu:

- Stato Stampante
- Lavori stampante
- Impostazioni Stampante
- Impostazioni server di stampa
- Copia impostazioni stampante
- Volume di stampa
- Rubrica indirizzi
- Informazioni stampante
- Gestione cassette
- Panoramica impost. server e-mail
- Imposta Password
- Guida Online
- Ordinare i materiali consumabili a:
- Contattare il Supporto Dell a:

### Stato Stampante

Utilizzare il menu **Stato stampante** per ottenere un feedback immediato sullo stato dei materiali di consumo della stampante. Quando la cartuccia del toner sta per terminare, selezionare il collegamento per la fornitura dei ricambi sulla schermata principale per ordinare una nuova cartuccia del toner.

### Lavori stampante

Utilizzare il menu **Lavori stampante** che contiene informazioni sulla pagina **Lista lavori** e sulla pagina **Lavori Completati**.

Queste pagine mostrano i dettagli di stato riguardanti ciascun protocollo o lavoro.

### Impostazioni Stampante

Utilizzare il menu **Impostazioni Stampante** per modificare le impostazioni della stampante e visualizzare in modalità remota il pannello operatore.

### Impostazioni server di stampa

Usare il menu **Impostazioni server di stampa** per modificare il tipo di interfaccia stampante e le condizioni necessarie per la comunicazione.

## **Copia impostazioni stampante**

Utilizzare **Copia impostazioni stampante** per copiare impostazioni da una stampante a un'altra oppure ad altre stampanti in rete immettendo il loro indirizzo IP.

 **NOTA:** per utilizzare questa caratteristica accedere come amministratore.

## **Volume di stampa**

Utilizzare il menu **Volume di stampa** per controllare la cronologia di stampa, quali uso della carta, tipi di lavoro stampati e limiti con cui gli utenti possono utilizzare la modalità colore e il numero massimo di pagine che possono stampare.

## **Rubrica indirizzi**

Utilizzare il menu **Rubrica** per visualizzare o modificare le voci relative all'indirizzo e-mail, all'indirizzo del server e al numero di fax nella Rubrica indirizzi o per registrare nuovi voci.

 **NOTA:** per utilizzare questa caratteristica accedere come amministratore.

## **Informazioni stampante**

Utilizzare il menu **Informazioni stampante** per ottenere le informazioni sulle richieste di assistenza, i rapporti d'inventario o lo stato della memoria corrente e i livelli dei codici di progettazione.

## **Gestione cassette**

Utilizzare il menu **Gestione cassette** per ottenere informazioni sul tipo e il formato della carta di ciascun vassoio.

## **Panoramica impost. server e-mail**

Utilizzare il menu **Panoramica impost. server e-mail** per configurare le impostazioni del **Server e-mail** in modo che sia possibile eseguire la Scansione su E-mail, inviare avvisi tramite e-mail e fax a e-mail. È possibile ricevere per e-mail anche i rapporti di cronologia dei processi, i rapporti delle statistiche dei lavori e i rapporti dei volumi di stampa. Per ricevere avvisi o rapporti, specificare il proprio indirizzo e-mail o l'indirizzo e-mail dell'operatore responsabile nel menu **Server e-mail**.

## **Imposta Password**

Utilizzare il menu **Imposta Password** per bloccare **Dell Printer Configuration Web Tool** con una password in modo che gli altri utenti non possano modificare inavvertitamente le impostazioni selezionate.

 **NOTA:** per utilizzare questa caratteristica accedere come amministratore.

## **Guida Online**

Fare clic su **Guida Online** per visitare il sito dell'assistenza tecnica Dell.

## **Ordinare i materiali consumabili a:**

[www.dell.com/supplies](http://www.dell.com/supplies)

## **Contattare il Supporto Dell a:**

[dell.com/support](http://dell.com/support)

## Formato di visualizzazione della pagina

La struttura della pagina è divisa in tre sezioni indicate di seguito:

- Frame superiore
- Frame di sinistra
- Frame di destra

### Frame superiore

Nella parte superiore di tutte le pagine si trova il frame superiore. Quando viene attivato **Dell Printer Configuration Web Tool**, lo stato e le specifiche attualmente in essere nella stampante vengono visualizzati nel frame superiore di ogni pagina.

Le seguenti voci vengono visualizzate nel frame superiore.

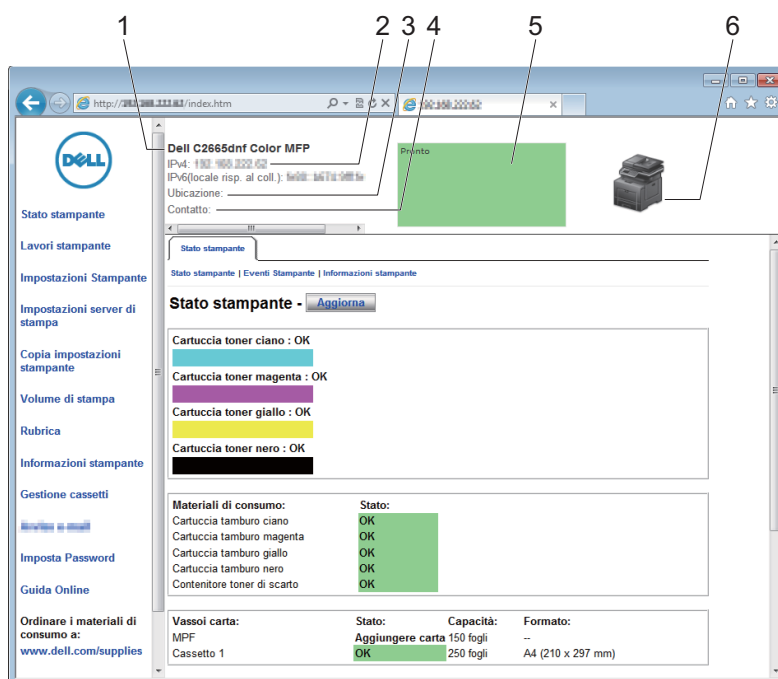

1	Dell C2665dnf Color MFP	Mostra il nome della stampante.
2	IPv4 IPv6	Mostra l'indirizzo IP della stampante.
3	Ubicazione	Mostra la posizione della stampante. La posizione può essere cambiata nella sezione <b>Informazioni stampante</b> della pagina <b>Impostazioni server di stampa</b> .
4	Contatti	Mostra il nome dell'amministratore della stampante. Il nome può essere cambiato nella sezione <b>Informazioni di base</b> della pagina <b>Impostazioni server di stampa</b> .
5	Pannello eventi	Mostra l'indicatore della condizione della stampante.
6	Immagine della macchina	Mostra l'immagine della stampante. Il menu <b>Stato stampante</b> viene visualizzato nel frame di destra facendo clic sull'immagine.

## Frame di sinistra

Sul lato sinistro di tutte le pagine si trova il frame di sinistra. I titoli dei menu visualizzati nel frame di sinistra rimandano alle pagine e ai menu corrispondenti. È possibile raggiungere le pagine interessate facendo clic sulla voce corrispondente.

Nel frame di sinistra vengono visualizzati i menu seguenti.

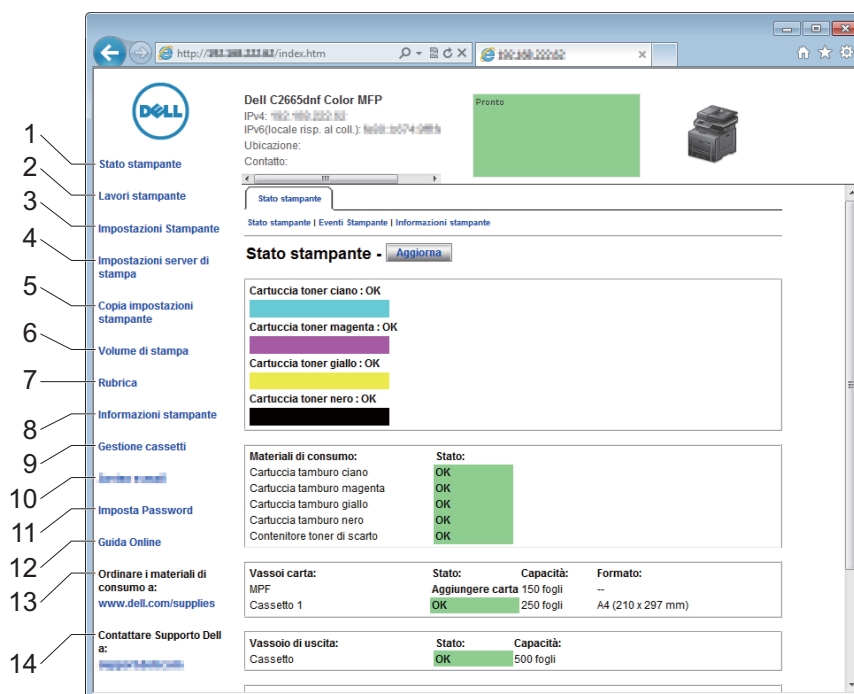

1	Stato stampante	Rimanda al menu Stato stampante.
2	Lavori stampante	Rimanda al menu Lavori stampante.
3	Impostazioni Stampante	Rimanda al menu Rapporto impostazioni stampante.
4	Impostazioni server di stampa	Rimanda al menu Rapporti del server di stampa.
5	Copia impostazioni stampante	Rimanda al menu Copia impostazioni stampante.
6	Volume di stampa	Rimanda al menu Volume di stampa.
7	Rubrica indirizzi	Rimanda al menu Rubrica.
8	Informazioni stampante	Rimanda al menu Stato stampante.
9	Gestione cassette	Rimanda al menu Gestione cassette.
10	Panoramica impost. server e-mail	Rimanda al menu Impostazioni server di stampa.
11	Imposta Password	Rimanda al menu Protezione.
12	Guida Online	Rimanda al sito dell'assistenza Dell.
13	Ordinare i materiali di consumo a:	Rimanda alla pagina Web di Dell.
14	Contattare Supporto Dell a:	Rimanda al sito dell'assistenza Dell.

## Frame di destra

Sul lato destro di tutte le pagine si trova il frame di destra. I contenuti del frame di destra corrispondono al menu che è stato selezionato nel frame di sinistra. Per i dettagli sulle voci visualizzate nel frame di destra, vedere “Dettagli delle voci di menu”.

## Pulsanti nel frame di destra

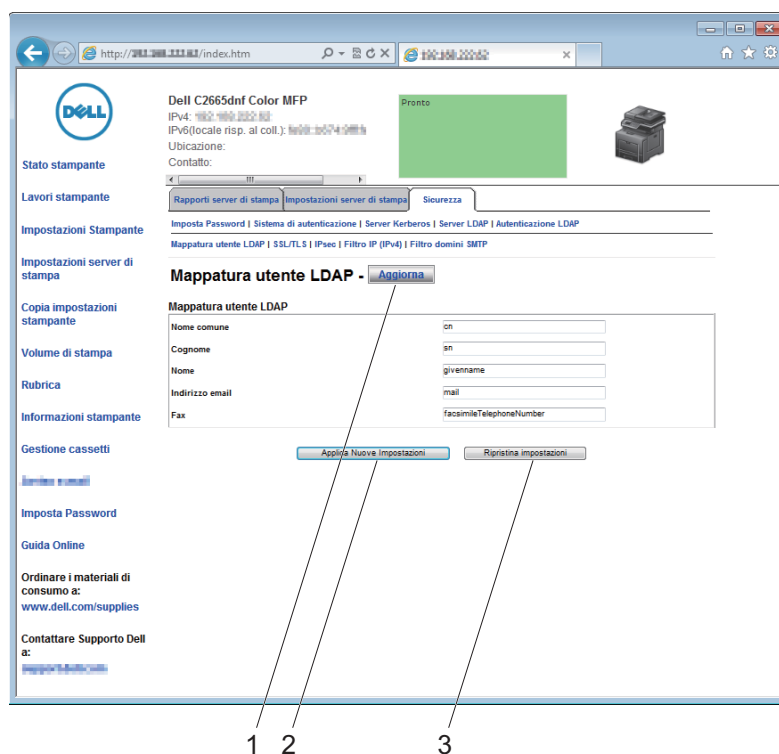

1	Pulsante <b>Aggiorna</b>	Consente di aggiornare il frame di destra con le informazioni più recenti lette dalla configurazione della stampante.
2	Pulsante <b>Applica Nuove Impostazioni</b>	Invia alla stampante le nuove impostazioni configurate con <b>Dell Printer Configuration Web Tool</b> . Le nuove impostazioni sostituiscono le vecchie impostazioni della stampante.
3	Pulsante <b>Ripristina Impostazioni</b>	Ripristina le vecchie impostazioni precedenti le modifiche. Le nuove impostazioni non verranno inviate alla stampante.

## Modifica delle impostazioni delle voci di menu

Alcuni menu permettono di modificare le impostazioni della stampante tramite **Dell Printer Configuration Web Tool**. Quando si accede a questi menu viene visualizzata la finestra di autenticazione. Immettere il nome utente e la password dell'amministratore della stampante seguendo le istruzioni della finestra di dialogo.

Il nome utente predefinito è **admin** e il campo per la password predefinita è lasciato vuoto (NULL). È possibile modificare la password soltanto nella pagina **Imposta Password** del menu **Protezione**. Il nome utente non può essere modificato. Per ulteriori informazioni, vedere “Imposta Password”.



## Dettagli delle voci di menu

"Stato stampante"	"Stato stampante"	"Stato stampante"	
		"Eventi Stampante"	
		"Informazioni Stampante"	
"Lavori stampante"	"Lavori stampante"	"Lista lavori"	
		"Lavori Completati"	
"Impostazioni Stampante"	"Rapporto impostazioni stampante"	"Impostazioni Menu"	
		"Rapporti"	
	"Impostazioni Stampante"	"Impostazioni di sistema"	
		"Impostazioni di Rete"	
		"Impostazioni USB"	
		"Impostazioni PCL"	
		"Impostazioni PS"	
		"Impostazioni PDF"	
		"Imp. di protezione"	
		"Predef. Copia"	
		"Bilanciamento colori copia"	
		"Impostazioni copia"	
		"Predefiniti Fax"	
		"Imp. Fax"	
		"Predefiniti Scansione"	
		"Predef. Stampa diretta USB"	
		"Scheda personalizzata MIFARE"	
		"Manutenzione stampante"	"Densità carta"
			"Regola unità cinghia di trasferimento"
			"Regola 2° BTR"
			"Regola fusore"
			"Regolaz. registrazione automatica"
			"Registrazioni colore"
			"Ripristina predefiniti"
			"Inizializza PrintMeter"
	"Memorizzazione"*1		
	"Toner non Dell"		
"Regola altitudine"			
"Impostazioni orologio"			
"Customizzazione link web"			

"Impostazioni server di stampa"	"Rapporti del server di stampa"	"Configurazione server di stampa"
		"Pag. di impost. server e-mail"
	"Impostazioni server di stampa"	"Informazioni di base"
		"Impostazioni Porta"
		"TCP/IP"
		"SMB"
		"Server e-mail"
		"Bonjour (mDNS)"
		"SNMP"
		"Scansione su PC"
		"SNTP"
		"AirPrint"
		"Google Cloud Print"
		"Dell Document Hub"
		"Proxy Server"
		"LAN senza fili" <sup>*2</sup>
		"Wi-Fi Direct"
		"Resetta il server di stampa"
	"Protezione"	"Imposta Password"
		"Sistema di autenticazione"
		"Server Kerberos"
		"Server LDAP"
		"Autenticazione LDAP"
		"Mapp. utente LDAP"
		"SSL/TLS"
		"IPsec"
		"802.1x" <sup>*3</sup>
		"Filtro IP (IPv4)"
	"Filtro domini SMTP"	
"Copia impostazioni stampante"	"Copia impostazioni stampante"	"Copia impostazioni stampante"
		"Copia rapporto impostazioni stampante"
"Volume di stampa"	"Volume di stampa"	"Volume di stampa"
		"Dell ColorTrack"
"Rubrica indirizzi"	"Indirizzo e-mail"	"Indirizzo e-mail"
		"Gruppo e-mail"
		"Configurazione predefinita"
	"Indirizzo Server"	"Indirizzo server"
"Rubrica"		"Velocità connessione FAX"
		"Gruppo FAX"

“Gestione cassettei”	“Gestione cassettei”
*1	Questa opzione è disponibile esclusivamente quando il <b>disco RAM</b> è abilitato.
*2	Questa voce è disponibile esclusivamente quando si connette la stampante con una rete wireless.
*3	Questa voce è disponibile esclusivamente quando si connette la stampante tramite un cavo Ethernet.

## Stato stampante

Il menu **Stato stampante** consente di verificare lo stato dei materiali di consumo, dell'hardware e delle specifiche della stampante.

Le pagine che seguono sono visualizzate nel menu **Stato stampante**.

### Stato stampante

#### Funzione:

Permette di verificare lo stato dei materiali di consumo, dei vassoi e dei coperchi.

#### Valori:

Cartuccia del toner ciano		OK	Indica che il livello del toner è sufficiente per l'utilizzo.
Cartuccia del toner magenta		Sostituire Presto	Indica che sarà necessario sostituire il toner tra breve.
Cartuccia del toner giallo		Da sostituire	Indica che è necessario sostituire subito il toner.
Cartuccia del toner nero		immediatamente	
Materiali di consumo	Stato	OK	Indica che lo stato della cartuccia tamburo e/o del contenitore per il toner di scarto è idoneo per l'utilizzo.
		Sostituire Presto	Indica che la cartuccia tamburo e/o il contenitore per il toner di scarto devono essere sostituiti entro breve tempo.
		Da sostituire immediatamente	Indica che la cartuccia tamburo e/o il contenitore per il toner di scarto devono essere sostituiti subito.
Cassetti Fogli	Stato	OK	Indica che c'è carta nel vassoio, in quantità non specificata.
		Aggiungere carta	Indica che non c'è carta nel vassoio.
		Capacità	Mostra la capacità massima del vassoio della carta.
	Dimensioni	Mostra le dimensioni della carta nel vassoio.	
Cassetto di espulsione	Stato	OK	Indica che il vassoio è disponibile.
		Capacità	Mostra la capacità massima del vassoio della carta.
Coperchio	Stato	Chiudi	Indica che il coperchio è chiuso.
		Apri	Indica che il coperchio è aperto.
Tipo di Stampante			Mostra il tipo di stampante. Normalmente viene visualizzato <b>Colore Laser</b> .
Velocità di Stampa			Mostra la velocità di stampa.

## Eventi Stampante

### Funzione:

Quando si verificano errori della stampante come *Carta esaurita* o *Il coperchio è aperto*, i dettagli di tutti gli allarmi o indicatori d'errore vengono visualizzati nella pagina **Eventi Stampante**.

### Valori:

Ubicazione	Mostra la posizione in cui si è verificato un problema.
Dettagli	Mostra i dettagli dell'errore.

## Informazioni Stampante

### Funzione:

Consente di consultare i dettagli informativi relativi alla stampante, come ad esempio la configurazione hardware e la versione del software. Questa pagina può essere visualizzata anche facendo clic sulla scheda **Informazioni stampante** nel frame di sinistra.

### Valori:

Dell Numero di Codice Servizio	Mostra il numero di codice del servizio assistenza Dell.
Codice Servizio Express	Mostra il codice del servizio Express Dell.
Numero di Codice Attività	Mostra il numero di codice impresso sull'etichetta della stampante ai fini di inventario.
Numero di Serie Stampante	Mostra il numero di serie della stampante.
Capacità Memoria	Mostra la capacità di memoria.
Velocità Processore	Mostra la velocità di elaborazione.
Livelli di Revisione Stampante	Versione Firmware Mostra la data di revisione (livello di revisione).

## Lavori stampante

Il menu **Lavori stampante** contiene informazioni sulle pagine **Lista lavori** e **Lavori Completati**. Queste pagine mostrano i dettagli di stato riguardanti ciascun protocollo o lavoro.

### Lista lavori

#### Funzione:

Consente di confermare che i processi sono in corso di elaborazione. Per aggiornare lo schermo, fare clic sul pulsante **Aggiorna**.

#### Valori:

ID	Mostra l'identificativo del lavoro.
Nome Lavoro	Mostra il nome del file del processo in corso di elaborazione.
Proprietario	Mostra il nome del proprietario del lavoro di stampa.
Nome Host	Mostra il nome del computer host.
Stato di Lavoro	Mostra lo stato del processo in corso di elaborazione.
Tipo di stampa	Mostra il tipo di lavoro di stampa.
Host I/F	Mostra lo stato dell'interfaccia host.
Orario Invio Lavoro	Mostra la data in cui il lavoro di stampa è stato inviato.

## Lavori Completati

### Funzione:

Permette di controllare i lavori terminati. Vengono visualizzati gli ultimi 20 lavori. Per aggiornare lo schermo, fare clic sul pulsante **Aggiorna**.

### Valori:

ID	Mostra l'identificativo del lavoro.
Nome Lavoro	Mostra il nome del file del lavoro completato.
Proprietario	Mostra il nome del proprietario del lavoro di stampa.
Nome Host	Mostra il nome del computer host.
Uscita Risultato	Mostra lo stato del lavoro completato.
Tipo di stampa	Mostra il tipo di lavoro di stampa.
Impressione Numero	Mostra il numero totale delle pagine del lavoro di stampa.
N. di Fogli	Mostra il numero totale di fogli del lavoro di stampa.
Host I/F	Mostra lo stato dell'interfaccia host.
Orario Invio Lavoro	Mostra la data in cui il lavoro di stampa è stato inviato.

## Impostazioni Stampante

Il menu **Impostazioni Stampante** consente di visualizzare le schede **Rapporto impostazioni stampante**, **Impostazioni Stampante** e **Manutenzione stampante**, oltre che di configurare le impostazioni della stampante.

Nella parte superiore del frame di destra sono presenti le schede seguenti.

### Rapporto impostazioni stampante

La scheda **Rapporto impostazioni stampante** include le pagine **Impostazioni Menu** e **Rapporti**.

#### *Impostazioni Menu*

### Funzione:

Visualizzare le impostazioni correnti dei menu della stampante.

### Valori:

Impostazioni di sistema	Modalità di risparmio energetico - Stand-by	Mostra il tempo che deve trascorrere perché la stampante passi alla modalità di risparmio energetico dopo che un processo è stato stampato.
	Modalità di risparmio energetico - Stand-by avanzato	Mostra il tempo che deve trascorrere perché la stampante passi alla modalità Deep Sleep dopo che è passata alla modalità di risparmio energetico.
	mm/pollici	Mostra l'unità di misura utilizzata sul touch panel.
	Luminosità display	Consente di visualizzare il livello di luminosità per lo schermo del touch panel.
	Segnale pannello comandi	Mostra il volume del segnale acustico emesso quando l'immissione dal pannello operatore è corretta. <b>No</b> indica che il tono è disabilitato.
	Segnale tasto non valido	Mostra il volume del segnale acustico emesso quando l'immissione dal pannello operatore non è corretta. <b>No</b> indica che il tono è disabilitato.
	Segnale macchina pronta	Mostra il volume del segnale acustico emesso quando la stampante diviene pronta. <b>No</b> indica che il tono è disabilitato.

<b>Segnale copia completata</b>	Mostra il volume del segnale acustico emesso quando un lavoro di copia viene completato. <b>No</b> indica che il tono è disabilitato.
<b>Segnale lavoro completato</b>	Mostra il volume del segnale acustico emesso quando un lavoro diverso da un lavoro di copia viene completato. <b>No</b> indica che il tono è disabilitato.
<b>Segnale errore</b>	Mostra il volume del segnale acustico emesso quando un lavoro termina in modo anomalo. <b>No</b> indica che il tono è disabilitato.
<b>Segnale di avviso</b>	Mostra il volume del segnale acustico emesso quando si verifica un problema. <b>No</b> indica che il tono è disabilitato.
<b>Tono carta esaurita</b>	Mostra il volume del segnale acustico emesso quando la stampante esaurisce la carta. <b>No</b> indica che il tono è disabilitato.
<b>Segnale livello toner basso</b>	Mostra il volume del segnale acustico emesso quando il livello del toner è basso. <b>No</b> indica che il tono è disabilitato.
<b>Segnale eliminazione automatica</b>	Mostra il volume del segnale acustico emesso 5 secondi prima che la stampante esegua l'eliminazione automatica. <b>No</b> indica che il tono è disabilitato.
<b>Segnale autenticazione NFC</b>	Visualizza il volume del segnale acustico emesso quando una carta NFC viene collocata sul lettore NFC per l'autenticazione. <b>No</b> indica che il segnale acustico è disabilitato.
<b>Tutti i toni</b>	Mostra il volume di tutti i segnali acustici. <b>No</b> indica che tutti i segnali acustici sono disabilitati.
<b>Messaggio di avviso toner basso</b>	Indica se mostrare il messaggio di avviso quando il toner è insufficiente.
<b>Riattivazione sganc.</b>	Consente di visualizzare se è abilitata la riattivazione dalla modalità Sleep o Deep Sleep quando si solleva il ricevitore del telefono esterno.
<b>Stampa Auto Log</b>	Mostra se generare automaticamente un rapporto della cronologia dei lavori dopo 20 lavori.
<b>Disco RAM</b>	Consente di visualizzare se viene allocata memoria RAM al file system per le funzioni Protezione Stampa, Campione di stampa, Stampa Mailbox privata, Stampa Mailbox pubblica.
<b>Lingua pannello</b>	Mostra la lingua utilizzata sul touch panel.
<b>Dim. max e-mail</b>	Mostra la dimensione massima degli e-mail che possono essere inviati.
<b>Ripr. Autom.</b>	Mostra il tempo che deve trascorrere prima che la stampante reimposti automaticamente i valori predefiniti delle impostazioni quando non vengono modificate ulteriori impostazioni.
<b>Time-out per guasto</b>	Mostra il tempo che la stampante aspetterà prima di annullare un lavoro interrotto in modo anomalo.
<b>Formato carta predefinito</b>	Mostra il formato della carta predefinito.
<b>Stampa ID</b>	Mostra dove stampare l'ID utente sulla carta in uscita.
<b>Stampa Testo</b>	Mostra se i dati PDL (Page Description Language), che non sono supportati dalla stampante, sono stampati come testo semplice quando vengono ricevuti dalla stampante.
<b>Posizione inserimento foglio banner</b>	Mostra dove inserire un foglio banner nella carta in uscita.
<b>Vassoio per foglio banner</b>	Mostra il vassoio per l'alimentazione di un foglio banner.
<b>Sost. cassetto</b>	Mostra se deve essere usata carta di altre dimensioni quando la carta caricata nel vassoio specificato non corrisponde alla dimensione di carta impostata per il processo attuale.

	<b>Carta intes.2 lati</b>	Mostra se stampare su entrambi i lati dei fogli nella carta intestata.
	<b>Cambio A4&lt;&gt;Letter</b>	Consente di visualizzare se è impostata la stampa di processi in formato A4 su carta in formato Letter quando nel vassoio non è disponibile carta in formato A4 e viceversa (processi in formato Letter stampati su carta in formato A4).
	<b>Stampa fronte/retro rapporto</b>	Mostra se stampare i rapporti su entrambi i lati di un foglio.
	<b>Usa un altro cassetto</b>	Mostra se visualizzare un messaggio per selezionare un altro vassoio quando il formato di carta specificato non è disponibile nel vassoio della carta.
<b>Impostazioni di Rete</b>	<b>Form. dati PS</b>	Visualizza il protocollo di comunicazione PostScript Level3 Compatible per ciascuna interfaccia.
<b>Impostazioni USB</b>	<b>Porta USB</b>	Mostra se attivare l'interfaccia USB.
	<b>Form. dati PS</b>	Visualizza il protocollo di comunicazione PostScript Level3 Compatible per ciascuna interfaccia.
	<b>Timeout lavoro</b>	Visualizza il tempo per cui la stampante aspetterà la ricezione di dati dal computer.
<b>Impostazioni PCL</b>	<b>Cassetto Fogli</b>	Mostra il vassoio di ingresso dei fogli.
	<b>Formato carta</b>	Mostra l'impostazione relativa al formato dei fogli.
	<b>Form. person. - Y</b>	Visualizza la lunghezza della carta in formato personalizzato.
	<b>Form. person. - X</b>	Visualizza la larghezza della carta in formato personalizzato.
	<b>Orientazione</b>	Mostra come il testo e la grafica verranno orientati sulla pagina.
	<b>Stampa su due lati</b>	Mostra se stampare su entrambi i lati di un foglio.
	<b>Tipo Carattere</b>	Mostra il font selezionato dall'elenco di font registrati.
	<b>Set di simboli</b>	Mostra un set di simboli per il font specificato.
	<b>Dimensioni carattere</b>	Mostra la dimensione dei font per i font tipografici scalabili.
	<b>Impostazione Tipo Carattere</b>	Mostra la dimensione dei font per i font a spaziatura fissa scalabili.
	<b>Altezza Rigo</b>	Mostra il numero di linee in una pagina.
	<b>Numero di copie</b>	Mostra il numero di copie da stampare.
	<b>Accresci Immagine</b>	Mostra se attivare la funzione di miglioramento dell'immagine.
	<b>Hex Dump</b>	Mostra se attivare la funzione Hex Dump.
	<b>Modalità Bozza</b>	Mostra se la stampa viene eseguita in modalità bozza.
	<b>Terminazione Rigo</b>	Mostra se impostare la terminazione di riga.
	<b>Colore predefinito</b>	Mostra l'impostazione di modalità colore.
	<b>Ignora modulo continuo</b>	Mostra se ignorare le pagine vuote che contengono solo codici di controllo di modulo continuo.
<b>Impostazioni PS</b>	<b>Rapporto Errore PS</b>	Mostra se viene stampato il contenuto degli errori relativi al linguaggio page description language di PostScript Level3 Compatible.
	<b>Time-out processo PS</b>	Mostra il tempo di esecuzione per un processo PostScript Level3 Compatible.
	<b>Modalità Selezione Foglio</b>	Mostra il vassoio selezionato per la stampa PostScript Level3 Compatible.
	<b>Colore predefinito</b>	Mostra l'impostazione di modalità colore.

Impostazioni PDF	Quantità	Mostra il numero di copie da stampare.
	Stampa su due lati	Mostra se stampare su entrambi i lati di un foglio.
	Modalità stampa	Mostra l'impostazione della modalità di stampa.
	Fascicolazione	Mostra se ordinare un lavoro.
	Dimensioni Foglio in Uscita	Mostra il formato dei fogli in uscita.
	Layout	Mostra il layout in uscita.
	Colore predefinito	Mostra l'impostazione di modalità colore.
Imp. di protezione	Imp. Blocco pan.	Mostra se le Impostazioni ammin. sono protette da password.
	Copia	Mostra se la funzione di Copia è protetta da password.
	Scansione su E-Mail	Mostra se la funzione Scansione su e-mail è protetta da password.
	Fax	Mostra se la funzione Fax è protetta da password.
	Driver fax	Consente di visualizzare se abilitare la funzione Driver fax.
	Scans. in rete	Mostra se la funzione Scans. in rete è protetta da password.
	Scansione su PC	Mostra se la funzione Scansione su PC è protetta da password.
	Scansione PC	Mostra se la funzione Scansione su PC è protetta da password.
	Scansione su USB	Mostra se la funzione Scansione su USB è protetta da password.
	Stampa diretta USB	Mostra se la funzione Stampa diretta USB è protetta da password.
	Copia ID	Consente di visualizzare se abilitare la funzione Copia ID.
	Servizi USB - Mostra all'inserimento	Mostra se visualizzare la schermata <b>Unità USB rilevata</b> all'inserimento di una memoria USB nella stampante.
	Imp.Ricez.Sicura	Mostra se è necessaria una password per la ricezione di fax.
	Modifica campi Da e-mail	Mostra se attivare la modifica dell'origine della trasmissione quando si utilizza la funzione Scansione su e-mail.
	Riconferma destinatari	Mostra se è necessaria una riconferma prima di inviare un fax o di elaborare un processo di scansione.
	Download software	Mostra se attivare lo scaricamento degli aggiornamenti firmware.
	Visualizza informazioni di rete	Mostra se visualizzare le informazioni di rete nel campo dei messaggi, nella schermata <b>Home</b> .
	Errore di login	Mostra quante volte un amministratore può tentare di accedere a <b>Blocco pannello, Funzione abilitata e Ricezione protetta</b> .
	Autenticazione NFC	Mostra se abilitare l'autenticazione utilizzando la carta di autenticazione NFC.
	Modalità scadenza* <sup>1</sup>	Mostra se impostare la data per eliminare i file memorizzati come Stampa protetta nel disco RAM.
	Ora di scadenza* <sup>1</sup>	Mostra l'ora di eliminazione dei file memorizzati come Protezione Stampa nel disco RAM.
	Frequenza* <sup>1</sup>	Visualizza il periodo in cui ripetere l'impostazione.
	Impostazioni settimanali* <sup>1</sup>	Visualizza il giorno della settimana in cui ripetere l'impostazione.
Impostazioni mensili* <sup>1</sup>	Visualizza il giorno del mese in cui ripetere l'impostazione.	



Imp. di protezione - Copia/Scansione/Fax/Stampa	Imposta intervallo di disponibilità	Mostra se impostare il periodo di tempo di disponibilità per le funzioni Stampa, Copia, Fax e Scansione, rispettivamente.
	Ora iniziale	Mostra l'ora iniziale del periodo di tempo di disponibilità per le funzioni Stampa, Copia, Fax e Scansione, rispettivamente.
	Ora finale	Mostra l'ora finale del periodo di tempo di disponibilità per le funzioni Stampa, Copia, Fax e Scansione, rispettivamente.
	Frequenza	Visualizza il giorno della settimana in cui ripetere l'impostazione.
Predefiniti Copia	Colore uscita	Mostra se creare copie a colori o in bianco e nero.
	Seleziona Cassetto	Mostra il vassoio di ingresso predefinito.
	Fascicolazione	Mostra se ordinare un lavoro di copia.
	Riduci/Allarga	Mostra il rapporto di ingrandimento o riduzione predefinito per la copia.
	Formato originale	Mostra il formato dell'originale.
	Tipo originale	Mostra il tipo di originale.
	Più Chiaro/Più Scuro	Mostra la densità predefinita per la copia.
	Nitidezza	Mostra il livello di nitidezza predefinito.
	Saturazione colore	Mostra il livello di saturazione del colore predefinito.
	Esposizione autom.	Mostra se eliminare lo sfondo dell'originale per migliorare il testo nella copia.
	Livello esposizione automatica	Mostra il livello di eliminazione dello sfondo.
Bilanciamento colori copia	Giallo, densità bassa	Mostra il livello di bilanciamento del colore per il giallo a densità bassa.
	Giallo, densità media	Mostra il livello di bilanciamento del colore per il giallo a densità media.
	Giallo, densità alta	Mostra il livello di bilanciamento del colore per il giallo a densità alta.
	Magenta, densità bassa	Mostra il livello di bilanciamento del colore per il magenta a densità bassa.
	Magenta, densità media	Mostra il livello di bilanciamento del colore per il magenta a densità media.
	Magenta, densità alta	Mostra il livello di bilanciamento del colore per il magenta a densità alta.
	Ciano, densità bassa	Mostra il livello di bilanciamento del colore per il ciano a densità bassa.
	Ciano, densità media	Mostra il livello di bilanciamento del colore per il ciano a densità media.
	Ciano, densità alta	Mostra il livello di bilanciamento del colore per il ciano a densità alta.
	Nero, densità bassa	Mostra il livello di bilanciamento del colore per il nero a densità bassa.
	Nero, densità media	Mostra il livello di bilanciamento del colore per il nero a densità media.
	Nero, densità alta	Mostra il livello di bilanciamento del colore per il nero a densità alta.
Impostazioni copia	Copia fronte retro	Mostra se stampare su entrambi i lati di un foglio.
	Rilegatura originale	Visualizza la posizione di rilegatura delle copie fronte retro.
	2 in 1	Mostra lo stato di attivazione della funzione Up Multiplo.
	Margine sup./inf.	Mostra il valore dei margini superiore e inferiore.
	Margine ds./sin.	Mostra il valore dei margini destro e sinistro.
	Margine centrale	Mostra il valore del margine centrale.

Predefiniti Fax	Risoluzione	Mostra il livello di risoluzione da utilizzare per la trasmissione fax.
	Scansione fronte/retro	Visualizza se è abilitata la scansione fronte/retro di un documento.
	Rilegatura originale	Visualizza la posizione di rilegatura delle scansioni fronte/retro.
	Più Chiaro/Più Scuro	Mostra il livello di densità da utilizzare per la trasmissione fax.
	Invio ritardato	Mostra l'ora di avvio della trasmissione dei fax.
Imp. Fax	Numero fax	Mostra il numero di fax della stampante, che verrà stampato nell'intestazione dei fax.
	Paese	Mostra il paese in cui viene utilizzata la stampante.
	Nome intest. Fax	Mostra il nome del mittente che verrà stampato nell'intestazione dei fax.
	Tipo linea	Mostra il tipo di linea (PSTN o PBX).
	Monitor Linea	Mostra il volume del monitor linea, che monitora una trasmissione tramite l'altoparlante interno finché non viene stabilita una connessione.
	Percorso DRPD	Mostra l'impostazione della funzionalità di riconoscimento dello squillo (DRPD).
	Modo ricezione	Mostra la modalità di ricezione dei fax.
	Vol. tono Ring	Mostra il volume del tono Ring, che indica che una chiamata in arrivo è una chiamata telefonica tramite l'altoparlante interno quando <b>Modalità ricezione</b> è impostato su <b>Tel/fax</b> .
	Ricezione automatica Fax	Mostra l'intervallo dopo il quale la stampante entra in modalità di ricezione fax dopo la ricezione di una chiamata in arrivo.
	Ricezione automatica Tel/Fax	Mostra l'intervallo dopo il quale la stampante entra in modalità di ricezione fax dopo che il telefono esterno riceve una chiamata in arrivo.
	Ricezione automatica Segr. tel./Fax	Mostra l'intervallo dopo il quale la stampante entra in modalità fax dopo che la segreteria telefonica esterna riceve una chiamata in arrivo.
	Config. Junk fax	Mostra se rifiutare i fax ricevuti da postazioni indesiderate.
	Stampa fronte/retro	Mostra se stampare su entrambi i lati di un foglio.
	Ricez. Remota	Mostra se ricevere i fax premendo un codice di ricezione remota sul telefono esterno.
	Tono ricezione remota	Mostra il codice di ricezione remota di due cifre quando <b>Ricezione remota</b> è <b>Sì</b> .
	Rifiuta dimensione	Mostra se eliminare testo o immagini nella parte inferiore di una pagina di un fax quando l'intera pagina non può essere contenuta nella carta in uscita.
	Invio fax inoltrato	Mostra se inoltrare i fax in arrivo a una destinazione specificata.
	N. fax inolt.	Mostra il numero di fax della destinazione a cui i fax in arrivo devono essere inoltrati.
	Inoltro indirizzo email 1	Visualizza l'indirizzo e-mail a cui devono essere inoltrati i fax in arrivo.
	Inoltro indirizzo email 2	Visualizza l'indirizzo e-mail a cui devono essere inoltrati i fax in arrivo.
Inoltro indirizzo email 3	Visualizza l'indirizzo e-mail a cui devono essere inoltrati i fax in arrivo.	
Inoltro indirizzo email 4	Visualizza l'indirizzo e-mail a cui devono essere inoltrati i fax in arrivo.	

<b>Inoltro indirizzo email 5</b>	Visualizza l'indirizzo e-mail a cui devono essere inoltrati i fax in arrivo.
<b>Tipo server</b>	Mostra il tipo di server.
<b>Indirizzo Server</b>	Mostra l'indirizzo del server registrato nell'ID server.
<b>Numero porta server</b>	Mostra il numero della porta del server assegnato.
<b>Nome altri utenti</b>	Mostra il nome condiviso assegnato.
<b>Percorso server</b>	Mostra il percorso del server assegnato.
<b>Tent. Ricon.</b>	Mostra il numero di tentativi di riconnessione da effettuare se il numero di fax di destinazione è occupato.
<b>Ritardo di riconnessione</b>	Mostra l'intervallo tra i tentativi di riconnessione.
<b>Ritardo rinvio</b>	Mostra l'intervallo tra i tentativi di invio.
<b>Toni/Impulsi</b>	Mostra se utilizzare la composizione a toni o a impulsi.
<b>Comp. Prefisso</b>	Mostra se impostare un numero di composizione prefisso.
<b>Prefisso numero connessione</b>	Mostra un numero di composizione prefisso. Questo numero viene composto prima dell'avvio di qualsiasi numero di composizione automatica. È utile per l'accesso a Private Automatic Branch Exchange (PABX).
<b>Copertina fax</b>	Mostra se allegare una copertina ai fax.
<b>Intest. Fax</b>	Mostra se stampare le informazioni sul mittente nelle intestazioni dei fax.
<b>ECM</b>	Mostra se la modalità ECM (Error Correction Mode) è attivata.
<b>Velocità modem</b>	Mostra la velocità del modem.
<b>Visualizza destinatari fax manuali</b>	Mostra se visualizzare il numero di fax del destinatario nella schermata <b>Invio fax</b> per l'invio manuale di un fax.
<b>Attività fax</b>	Mostra se stampare automaticamente un report attività fax dopo ogni 50 comunicazioni fax in entrata e in uscita.
<b>Trasmetti fax</b>	Mostra se stampare un risultato della trasmissione dopo una trasmissione fax.
<b>Trasmissione fax</b>	Mostra se stampare il risultato della trasmissione al termine della trasmissione fax a più destinatari.
<b>Prot. Fax</b>	Mostra se stampare il rapporto di monitoraggio protocollo al termine della trasmissione fax per monitorare eventuali problemi del protocollo fax.

Predefiniti Scansione	Formato file	Mostra il formato di file in cui devono essere salvati i documenti digitalizzati.
	Colore uscita	Mostra se creare scansioni a colori o in bianco e nero.
	Risoluzione	Mostra la risoluzione predefinita per la scansione.
	Formato originale	Mostra il formato dell'originale.
	Scansione fronte/retro	Visualizza se è abilitata la scansione fronte/retro di un documento.
	Rilegatura originale	Visualizza la posizione di rilegatura delle scansioni fronte/retro.
	Più Chiaro/Più Scuro	Mostra il livello di densità predefinito per la scansione.
	Nitidezza	Mostra il livello di nitidezza predefinito.
	Contrasto	Mostra il livello di contrasto predefinito.
	Esposizione autom.	Mostra se eliminare lo sfondo dell'originale per migliorare il testo nella scansione.
	Livello esposizione automatica	Mostra il livello di eliminazione dello sfondo.
	Margine sup./inf.	Mostra il valore dei margini superiore e inferiore.
	Margine ds./sin.	Mostra il valore dei margini destro e sinistro.
	Margine centrale	Mostra il valore del margine centrale.
	Formato file TIFF	Visualizza il formato di file TIFF selezionato (TIFF V6 o TTN2).
	Compres. Immagine	Mostra il livello di compressione delle immagini.
	Modalità di denominazione file	Visualizza la modalità utilizzata per assegnare un nome ai documenti digitalizzati.
	Stringa prefisso/suffisso	Visualizza la stringa di testo che sarà aggiunta al nome del file.
	Crea cartella	Visualizza la cartella in cui devono essere salvati i fax in arrivo.
	Predef. Stampa diretta USB	Colore uscita
Seleziona Cassetto		Mostra il vassoio di ingresso predefinito.
Stampa fronte/retro		Mostra se stampare su entrambi i lati di un foglio.
Layout		Mostra il layout predefinito della carta quando si seleziona l'opzione <b>Layout</b> .
Tipi di immagine		Mostra la modalità utilizzata per impostare la qualità di stampa delle immagini dei documenti
Fascicolazione		Mostra se ordinare un lavoro.
Scheda personalizzata MIFARE	Blocco ID utente 1	Consente di registrare la scheda personalizzata MIFARE.
	Blocco ID utente 2	Consente di registrare la scheda personalizzata MIFARE.
	Blocco ID utente 3	Consente di registrare la scheda personalizzata MIFARE.
Densità carta	Liscia	Mostra la densità della carta per la carta comune.
	Etichetta	Mostra la densità della carta per le etichette.
Regola unità cinghia di trasferimento	Offset K	Visualizza il valore per l'immagine spuria nera.
	Offset YMC	Visualizza il valore per l'immagine spuria a colori.
Regola 2° BTR	Liscia	Mostra l'impostazione di tensione del rullo di trasferimento (compresa tra -5 e 10) per la carta comune.
	Liscia spessa <sup>*2</sup>	Mostra l'impostazione di tensione del rullo di trasferimento (compresa tra -5 e 10) per la carta comune spessa.
	Copertine (106-163g/m <sup>2</sup> )	Mostra l'impostazione di tensione del rullo di trasferimento (compresa tra -5 e 10) per le copertine.

	Copertine spesse <sup>*2</sup> (164-216g/m <sup>2</sup> )	Mostra l'impostazione di tensione del rullo di trasferimento (compresa tra -5 e 10) per le copertine spesse.
	Rivestito (106-163g/m <sup>2</sup> )	Mostra l'impostazione di tensione del rullo di trasferimento (compresa tra -5 e 10) per la carta patinata.
	Patinata spessa <sup>*2</sup> (164-216g/m <sup>2</sup> )	Mostra l'impostazione di tensione del rullo di trasferimento (compresa tra -5 e 10) per la carta patinata spessa.
	Etichetta	Mostra l'impostazione di tensione del rullo di trasferimento (compresa tra -5 e 10) per le etichette.
	Busta	Mostra l'impostazione di tensione del rullo di trasferimento (compresa tra -5 e 10) per le buste.
	Riciclato	Mostra l'impostazione di tensione del rullo di trasferimento (compresa tra -5 e 10) per la carta riciclata.
Regola fusore	Liscia	Mostra l'impostazione di temperatura del fusore (compresa tra -3 e 3) per la carta comune.
	Liscia spessa <sup>*2</sup>	Mostra l'impostazione di temperatura del fusore (compresa tra -3 e 3) per la carta comune spessa.
	Copertine (106-163g/m <sup>2</sup> )	Mostra l'impostazione di temperatura del fusore (compresa tra -3 e 3) per le copertine.
	Copertine spesse <sup>*2</sup> (164-216g/m <sup>2</sup> )	Mostra l'impostazione di temperatura del fusore (compresa tra -3 e 3) per le copertine spesse.
	Rivestito (106-163g/m <sup>2</sup> )	Mostra l'impostazione di temperatura del fusore (compresa tra -3 e 3) per la carta patinata.
	Patinata spessa <sup>*2</sup> (164-216g/m <sup>2</sup> )	Mostra l'impostazione di temperatura del fusore (compresa tra -3 e 3) per la carta patinata spessa.
	Etichetta	Mostra l'impostazione di temperatura del fusore (compresa tra -3 e 3) per le etichette.
	Busta	Mostra l'impostazione di temperatura del fusore (compresa tra -3 e 3) per le buste.
	Riciclato	Mostra l'impostazione di temperatura del fusore (compresa tra -3 e 3) per la carta riciclata.
Regolaz. registrazione automatica		Mostra se effettuare o meno la regolazione automatica della registrazione del colore.
Regola altitudine		Segnala l'altitudine del luogo di installazione della stampante.
Toner non Dell		Mostra se utilizzare una cartuccia toner di un altro produttore.
Impostazioni orologio	Formato data	Visualizza il formato data predefinito.
	Formato ora	Visualizza il formato ora predefinito (24 ore o 12 ore).
	Fuso orario	Visualizza il fuso orario predefinito.
	Imp. Data	Visualizza l'impostazione della data.
	Imposta ora	Visualizza l'impostazione dell'ora.
Customizzazione link web	Select Reorder URL	Mostra un link utilizzato per ordinare i materiali di consumo, cui si può accedere da <b>Ordinare i materiali consumabili a:</b> nel frame di sinistra.
	Regolare	Mostra l'URL regolare ( <a href="http://accessories.us.dell.com/sna">http://accessories.us.dell.com/sna</a> ) che può essere collegato a <b>Ordinare i materiali di consumo a:</b>
	Premier	Mostra l'URL principale ( <a href="http://premier.dell.com">http://premier.dell.com</a> ) che può essere collegato a <b>Ordinare i materiali di consumo a:</b>

Dell ColorTrack	ColorTrack Modalità	Visualizza se attivare la modalità ColorTrack.
	Utente non registrato	Visualizza se consentire la stampa dei dati senza informazioni di autenticazione.
	Stampa da colore a b/n automatica	Visualizza se è attiva la stampa di tutti i processi in bianco e nero anche quando è impostata la stampa a colori.
	ColorTrack Rapporto errore	Visualizza se stampare il rapporto degli errori in modalità ColorTrack.
Gestione cassette	Usa impost. driver per lavoro di stampa MPF	Visualizza se utilizzare le impostazioni del driver di stampa per il formato e il tipo di carta caricata nell'alimentatore multifunzione (MPF).
	MPF Formato Foglio <sup>*3</sup>	Mostra le impostazioni del formato di carta per l'alimentatore multifunzione (MPF).
	MPF Tipo Foglio <sup>*3</sup>	Mostra le impostazioni del tipo di carta per l'alimentatore multifunzione (MPF).
	MPF Dim. person. - Y <sup>*3</sup>	Mostra la lunghezza della carta in formato personalizzato caricata nell'alimentatore MPF.
	MPF Dim. person. - X <sup>*3</sup>	Mostra la larghezza della carta in formato personalizzato caricata nell'alimentatore MPF.
	Visualizza prompt MPF <sup>*3</sup>	Mostra se visualizzare un menu popup che suggerisce all'utente di impostare formato e tipo di carta quando la carta viene caricata nell'alimentatore MPF.
	Cassetto 1 Formato di Foglio	Mostra l'impostazione relativa al formato dei fogli del cassetto 1.
	Cassetto 1 Tipo di Foglio	Mostra l'impostazione relativa al tipo di fogli del cassetto 1.
	Cassetto 1 Dim.person. - Y	Mostra la lunghezza della carta in formato personalizzato caricata nel cassetto 1.
	Cassetto 1 Dim.person. - X	Mostra la larghezza della carta in formato personalizzato caricata nel cassetto 1.
	Visualizza prompt cassetto 1	Mostra se visualizzare un menu popup che suggerisce all'utente di impostare formato e tipo di carta quando la carta viene caricata nel cassetto 1.
	Cassetto 2 Formato di Foglio <sup>*4</sup>	Mostra l'impostazione del formato della carta nell'alimentatore a 550 fogli opzionale (cassetto 2).
	Cassetto 2 Tipo di Foglio <sup>*4</sup>	Mostra l'impostazione del tipo di carta nell'alimentatore da 550 fogli opzionale.
	Vassoio 2 Dim. person. - Y <sup>*4</sup>	Visualizza la lunghezza della carta di formato personalizzato caricata nell'alimentatore da 550 fogli opzionale.
	Vassoio 2 Dim. person. - X <sup>*4</sup>	Visualizza la larghezza della carta di formato personalizzato caricata nell'alimentatore da 550 fogli opzionale.
	Visualizza prompt cassetto 2 <sup>*4</sup>	Mostra se visualizzare un menu popup che suggerisce all'utente di impostare formato e tipo di carta quando la carta viene caricata nell'alimentatore a 550 fogli opzionale.
1 <sup>a</sup> priorità	Visualizza l'alimentazione fogli da usare come massima priorità.	
2 <sup>a</sup> priorità	Visualizza l'alimentazione fogli da usare come seconda priorità.	
3 <sup>a</sup> priorità <sup>*4</sup>	Visualizza l'alimentazione fogli da usare come terza priorità.	

- 
- \*1 Questa opzione è disponibile esclusivamente quando il **disco RAM** è abilitato.
  - \*2 Per le specifiche di grammatura, vedere "Specifiche per tipo di carta".
  - \*3 Questa voce è disponibile solo quando è selezionata l'opzione **No** in **Usa impost. driver per lavoro di stampa MPF**.
  - \*4 Questa voce è presente solo quando è installato l'alimentatore da 550 fogli opzionale.
- 

### **Rapporti**

#### **Funzione:**

Permette di stampare vari tipi di rapporti ed elenchi.

#### **Valori:**

Impostazioni di sistema	Fare clic su <b>Avvia</b> per stampare la pagina Impostazioni di sistema.
Impostazioni pannello	Fare clic su <b>Avvia</b> per stampare la pagina Impostazioni pannello.
Elenco Caratteri PCL	Fare clic su <b>Avvia</b> per stampare l'elenco dei caratteri PCL (linguaggio di controllo stampanti sviluppato da Hewlett-Packard).
Elenco macro PCL	Fare clic su <b>Avvia</b> per stampare l'elenco macro PCL.
Elenco caratteri PS	Fare clic su <b>Avvia</b> per stampare l'elenco caratteri PS.
Lista Font PDF	Fare clic su <b>Avvia</b> per stampare l'elenco caratteri PDF.
Cronologia lavori	Fare clic su <b>Avvia</b> per stampare il Rapporto cronologia lavoro.
Cronologia errori	Fare clic su <b>Avvia</b> per stampare il Rapporto cronologia errore.
Contatore stampe	Fare clic su <b>Avvia</b> per stampare il Rapporto del contatore stampe.
Pag. test col.	Fare clic su <b>Avvia</b> per stampare la pagina di verifica colore.
Protocollo monitor	Fare clic su <b>Avvia</b> per stampare il Rapporto del protocollo monitor.
Velocità di connessione	Fare clic su <b>Avvia</b> per stampare il Rapporto sulla velocità di connessione.
Rubrica indirizzi	Fare clic su <b>Avvia</b> per stampare il Rapporto sulla rubrica indirizzi.
Indirizzo Server	Fare clic su <b>Avvia</b> per stampare il Rapporto sull'indirizzo server.
Attività fax	Fare clic su <b>Avvia</b> per stampare il report attività fax.
Fax in attesa	Fare clic su <b>Avvia</b> per stampare il report dei fax in attesa.
Documenti memorizz. <sup>*1</sup>	Fare clic su <b>Avvia</b> per stampare l'elenco dei documenti memorizzati.

---

<sup>\*1</sup> Questa voce è disponibile esclusivamente quando il **disco RAM** è abilitato.

## Impostazioni Stampante

La scheda Impostazioni stampante include le pagine Impostazioni sistema, Impostazioni di rete, Impostazioni USB, Impostazioni PCL, Impostazioni PS, Impostazioni PDF, Impostazioni di protezione, Copia predefiniti, Bilanciamento colore copia, Impostazioni copia, Fax predefiniti, Impostazioni fax, Scansione predefiniti, Predef. Stampa diretta USB e Scheda personalizzata MIFARE.

### Impostazioni di sistema

#### Funzione:

Consente di configurare le impostazioni di base della stampante.

#### Valori:

Modalità di risparmio energetico - Stand-by	Imposta il tempo che deve trascorrere perché la stampante passi alla modalità di risparmio energetico dopo che un processo è stato stampato.
Modalità di risparmio energetico - Stand-by avanzato	Imposta il tempo che deve trascorrere perché la stampante passi alla modalità Deep Sleep dopo che è passata alla modalità di risparmio energetico.
mm/pollici	Imposta l'unità di misura da utilizzare sul touch panel (millimetri o pollici).
Luminosità display	Imposta il livello di luminosità per lo schermo del touch panel.
Segnale pannello comandi	Imposta il volume del segnale acustico emesso quando l'immissione dal pannello operatore è corretta o disattiva il segnale.
Segnale tasto non valido	Imposta il volume del segnale acustico emesso quando l'immissione dal pannello operatore non è corretta o disattiva il segnale.
Segnale macchina pronta	Imposta il volume del segnale acustico emesso quando la stampante diviene pronta o disattiva il segnale.
Segnale copia completata	Imposta il volume del segnale acustico emesso quando un lavoro di copia viene completato o disattiva il segnale.
Segnale lavoro completato	Imposta il volume del segnale acustico emesso quando un lavoro diverso da un lavoro di copia viene completato o disattiva il segnale.
Segnale errore	Imposta il volume del segnale acustico emesso quando un processo termina in modo anomalo o disattiva il segnale.
Segnale di avviso	Imposta il volume del segnale acustico emesso quando si verifica un problema o disattiva il segnale.
Tono carta esaurita	Imposta il volume del segnale acustico emesso quando la stampante ha esaurito la carta o disattiva il segnale.
Segnale livello toner basso	Imposta il volume del segnale acustico emesso quando il livello del toner è basso o disattiva il segnale.
Segnale eliminazione automatica	Imposta il volume del segnale acustico emesso 5 secondi prima che la stampante esegua l'eliminazione automatica o disattiva il segnale.
Segnale autenticazione NFC	Imposta il volume del segnale acustico emesso quando una carta NFC viene collocata sul lettore NFC per l'autenticazione o disabilita il segnale.
Tutti i toni	Imposta il volume di tutti i segnali acustici o disattiva tutti i segnali acustici.
Messaggio di avviso toner basso	Segnala se il toner è quasi esaurito.
Riattivazione sganc.	Imposta se è abilitata la riattivazione dalla modalità Sleep o Deep Sleep quando si solleva il ricevitore del telefono esterno.
Stampa Auto Log	Imposta se stampare la cronologia dei lavori dopo 20 lavori.



Disco RAM	Consente di impostare se viene allocata memoria RAM al file system per le funzioni Protezione Stampa, Campione di stampa, Stampa Mailbox privata, Stampa Mailbox pubblica.
Lingua pannello	Consente di impostare la lingua sul touch panel.
Dim. max e-mail	Consente di impostare la dimensione massima degli e-mail che possono essere inviati. L'intervallo disponibile è compreso tra 50 e 16.384 (KB) (Valore predefinito: 2.048).
Ripr. Autom.	Consente di impostare il tempo che deve trascorrere prima che la stampante reimposti automaticamente i valori predefiniti delle impostazioni quando non vengono modificate ulteriori impostazioni.
Time-out per guasto	Imposta il tempo che la stampante aspetterà prima di annullare un lavoro di stampa interrotto in modo anomalo.
Formato carta predefinito	Imposta il formato della carta predefinito.
Stampa ID	Imposta dove stampare l'ID utente sulla carta in uscita.
Stampa Testo	Imposta se i dati PDL, che non sono supportati dalla stampante, devono essere stampati come testo semplice quando vengono ricevuti dalla stampante.
Posizione inserimento foglio banner	Imposta dove inserire un foglio banner nella carta in uscita.
Vassoio per foglio banner	Imposta il vassoio da cui viene caricato un foglio banner.
Sost. cassetto	Imposta se viene usata carta di altre dimensioni quando la carta caricata nel vassoio specificato non corrisponde alla dimensione di carta impostata per il processo attuale.
Carta intes.2 lati	Imposta se stampare su entrambi i lati dei fogli nella carta intestata.
Cambio A4<>Letter	Imposta la stampa di processi in formato A4 su carta in formato Letter quando nel vassoio non è disponibile carta in formato A4 e viceversa (processi in formato Letter stampati su carta in formato A4).
Stampa fronte/retro rapporto	Imposta la stampa di rapporti su entrambi i lati di un foglio.
Usa un altro cassetto	Imposta se visualizzare un messaggio per selezionare un altro vassoio quando il formato di carta specificato non è disponibile nel vassoio della carta.

### **Impostazioni di Rete**

#### **Funzione:**

Consente di specificare il protocollo di comunicazione PostScript Level3 Compatible per questa stampante.

#### **Valori:**

Form. dati PS	Imposta il protocollo di comunicazione PostScript Level3 Compatible per ciascuna interfaccia.
---------------	---

### **Impostazioni USB**

#### **Funzione:**

Consente di modificare le impostazioni USB sulla stampante.

#### **Valori:**

Porta USB	Abilita l'interfaccia USB sulla stampante.
Form. dati PS	Imposta il protocollo di comunicazione PostScript Level3 Compatible per ciascuna interfaccia.
Timeout lavoro	Imposta il tempo per cui la stampante aspetterà la ricezione di dati dal computer.

### ***Impostazioni PCL***

#### **Funzione:**

Consente di modificare le impostazioni PCL.

#### **Valori:**

Cassetto Fogli	Imposta il vassoio di ingresso dei fogli.
Formato carta	Imposta le dimensioni della carta.
Form. person. - Y	Imposta la lunghezza della carta in formato personalizzato. L'intervallo disponibile è compreso tra 127 mm (5,0 poll.) e 355 mm (14,0 poll.).
Form. person. - X	Imposta la larghezza della carta in formato personalizzato. L'intervallo disponibile è compreso tra 77 mm (3,0 poll.) e 215 mm (8,5 poll.).
Orientazione	Imposta come il testo e la grafica verranno orientati sulla pagina.
Stampa su due lati	Imposta la modalità duplex come impostazione predefinita per tutti i processi di stampa.
Tipo Carattere	Imposta il font selezionato dall'elenco di font registrati.
Set di simboli	Imposta un set di simboli per il font specificato.
Dimensioni carattere	Imposta la dimensione dei font per i font tipografici scalabili.
Impostazione Tipo Carattere	Imposta la dimensione dei font per i font a spaziatura fissa scalabili.
Altezza Rigo	Imposta il numero di linee in una pagina.
Numero di copie	Imposta il numero di copie da stampare.
Accresci Immagine	Imposta se attivare la funzione di miglioramento dell'immagine.
Hex Dump	Imposta se aiutare ad isolare la fonte di un problema in un processo di stampa. Quando è selezionato Hex Dump, tutti i dati inviati alla stampante vengono stampati in esadecimale e in rappresentazione carattere. I codici di controllo non vengono eseguiti.
Modalità Bozza	Imposta se la stampa viene eseguita in modalità bozza.
Terminazione Rigo	Imposta come gestire la terminazione rigo.
Colore predefinito	Imposta la modalità colore di stampa come <b>Colore</b> o <b>Nero</b> . Questa impostazione è utilizzata per i processi di stampa senza una modalità di stampa colore specifica.
Ignora modulo continuo	Imposta se ignorare le pagine vuote che contengono solo codici di controllo di modulo continuo.

### ***Impostazioni PS***

#### **Funzione:**

Modificare le impostazioni della stampante che influenzano solo i processi con l'uso del linguaggio di emulazione PostScript Level3 Compatible.

#### **Valori:**

Rapporto Errore PS	Imposta se stampare il contenuto degli errori relativi al linguaggio page description language di PostScript Level3 Compatible.
Time-out processo PS	Imposta il tempo di esecuzione per un processo PostScript Level3 Compatible.
Modalità Selezione Foglio	Imposta il metodo di selezione del cassetto in modalità PostScript Level3 Compatible.
Colore predefinito	Imposta la modalità di colore predefinita per la modalità PostScript Level3 Compatible.

### ***Impostazioni PDF***

#### **Funzione:**

Consente di modificare le impostazioni PDF.

#### **Valori:**

Numero di copie	Imposta il numero di copie.
Stampa su due lati	Imposta se stampare su entrambi i lati di un foglio.
Modalità stampa	Imposta la modalità di stampa.
Password PDF	Imposta una password.
Conferma password PDF	Conferma la password impostata.
Fascicolazione	Specifica se ordinare l'output.
Dimensioni Foglio in Uscita	Imposta le dimensioni della carta in uscita.
Layout	Imposta il layout in uscita.
Colore predefinito	Imposta il colore in uscita.

### ***Imp. di protezione***

#### **Protezione Pannello**

#### **Funzione:**

Consente di impostare un accesso limitato al menu Impostazioni ammin. con una password e di impostare o modificare la password.

#### **Valori:**

Imp. Blocco pan. <sup>*1</sup>	Abilita o disabilita la protezione tramite password di Impostazioni Ammin.
Nuova Password	Imposta la password richiesta per accedere a Impostazioni Ammin.
Immettere nuovamente password	Conferma la password impostata.

<sup>\*1</sup> Alcune voci di impostazione in Imp. Protezione sono visualizzate solo quando le relative voci sono abilitate.



**NOTA:** è possibile impostare la password per **Dell Printer Configuration Web Tool** da **Imposta password** in **Impostazioni server di stampa**.

## Funzione abilitata

### Funzione:

Consente di proteggere le funzioni Copia, Scansione, Fax e Stampa con una password e di impostare o modificare la password.

### Valori:

Copia	Imposta se la funzione di Copia è protetta da password.
Scansione su E-mail	Imposta se la funzione Scansione su e-mail è protetta da password.
Fax	Imposta se la funzione Fax è protetta da password.
Driver fax	Consente di visualizzare se abilitare o disabilitare la funzione Driver fax.
Scans. in rete	Imposta se la funzione Scansione in rete è protetta da password.
Scansione su PC	Imposta se la funzione Scansione su PC è protetta da password.
Scansione PC	Imposta se la funzione Scansione su PC è protetta da password.
Scansione su USB	Imposta se la funzione Scansione su USB è protetta da password.
Stampa diretta USB	Imposta se la funzione Stampa diretta USB è protetta da password.
Copia ID	Consente di visualizzare se abilitare o disabilitare la funzione Copia ID.
Servizi USB - Mostra all'inserimento	Imposta se visualizzare la schermata <b>Unità USB rilevata</b> all'inserimento di una memoria USB nella stampante.
Nuova Password	Imposta una password richiesta per l'accesso alle funzioni Copia, Scansione, Fax e Stampa.
Immettere nuovamente password	Conferma la password impostata.



**NOTA:** è possibile impostare la password per **Dell Printer Configuration Web Tool** da **Imposta password** in **Impostazioni server di stampa**.

## Ricezione sicura

### Funzione:

Consente di proteggere tramite password tutti i fax in arrivo. Quando la funzionalità Ricezione sicura è abilitata, la stampante memorizza i fax in arrivo e li stampa quando viene immessa la password corretta nel pannello operatore.

### Valori:

Imp.Ricez.Sicura	Abilita o disabilita la protezione tramite password di tutti i fax in arrivo.
Nuova Password	Imposta una password per tutti i fax in arrivo.
Immettere nuovamente password	Conferma la password impostata.



**NOTA:** è possibile impostare la password per **Dell Printer Configuration Web Tool** da **Imposta password** in **Impostazioni server di stampa**.

## Modifica campi Da e-mail

### Funzione:

Imposta se attivare la modifica dell'origine della trasmissione quando si utilizza la funzione Scansione su e-mail.

## Riconferma destinatari

### Funzione:

Imposta se è necessaria una riconferma prima di inviare un fax o di elaborare un processo di scansione.

## Download software

### Funzione:

Imposta se attivare lo scaricamento degli aggiornamenti firmware.

## Visualizza informazioni di rete

### Funzione:

Imposta se visualizzare le informazioni di rete nel campo dei messaggi, nella schermata **Home**.

### Errore di login

#### Funzione:

Specifica quante volte un amministratore può tentare di accedere a **Blocco pannello**, **Funzione abilitata e Ricezione protetta**.

#### Valori:

Errore di login	Mostra quante volte un amministratore può tentare di accedere a <b>Blocco pannello</b> , <b>Funzione abilitata e Ricezione protetta</b> .
-----------------	---

## Autenticazione NFC

### Funzione:

Consente di impostare se abilitare l'autenticazione utilizzando la carta di autenticazione NFC.

## Imposta intervallo disponibilità - Copia/Scansione/Fax/Stampa

### Funzione:

Consente di specificare l'ora di attivazione dell'impostazione di protezione per le funzioni Copia, Scansione, Fax e Stampa.

#### Valori:

Imposta intervallo di disponibilità	Consente di impostare il periodo di tempo di disponibilità per le funzioni Copia, Scansione, Fax e Stampa.
Ora iniziale	Imposta l'ora iniziale del periodo di tempo di disponibilità per i servizi Copia, Scansione, Fax e Stampa.
Ora finale	Imposta l'ora finale del periodo di tempo di disponibilità per i servizi Copia, Scansione, Fax e Stampa.
Frequenza	Specifica il giorno della settimana in cui ripetere l'impostazione.

## Scadenza stampa protetta



**NOTA:** la funzionalità Scadenza stampa protetta è disponibile solo quando la voce **Disco RAM** è abilitata.

### Funzione:

Consente di specificare la data e ora di eliminazione dei file memorizzati come Protezione Stampa nel disco RAM.

#### Valori:

Modalità scadenza	Consente di impostare la data per eliminare i file memorizzati come Stampa protetta nel disco RAM.
Ora di scadenza	Imposta l'ora di eliminazione dei file memorizzati come Protezione Stampa nel disco RAM.
Frequenza	Specifica il periodo in cui ripetere l'impostazione.
Impostazioni settimanali	Specifica il giorno della settimana in cui ripetere l'impostazione.
Impostazioni mensili	Specifica il giorno del mese in cui ripetere l'impostazione.

### ***Predef. Copia***

#### **Funzione:**

Consente di creare specifiche impostazioni predefinite per la copia.

#### **Valori:**

Colore uscita	Imposta se stampare a colori o in bianco e nero.
Selezione Cassetto	Imposta il vassoio di ingresso predefinito.
Fascicolazione	Imposta se ordinare un lavoro di copia.
Riduci/Allarga	Imposta il rapporto di ingrandimento o riduzione predefinito.
Riduci/Allarga personalizza	Imposta il rapporto di ingrandimento o riduzione personalizzato.
Formato originale	Imposta il formato dell'originale.
Tipo originale	Imposta il tipo di originale.
Più Chiaro/Più Scuro	Imposta la densità predefinita per la copia.
Nitidezza	Imposta il livello di nitidezza predefinito.
Saturazione colore	Regola la saturazione dei colori per rendere i colori più chiari o più scuri dell'originale.
Esposizione autom.	Imposta se eliminare lo sfondo dell'originale per migliorare il testo nella copia.
Livello esposizione automatica	Imposta il livello di eliminazione dello sfondo.

### ***Bilanciamento colori copia***

#### **Funzione:**

Consente di specificare il bilanciamento del colore per la copia.

#### **Valori:**

Giallo, densità bassa	Imposta il livello di bilanciamento del colore per il giallo a densità bassa.
Giallo, densità media	Imposta il livello di bilanciamento del colore per il giallo a densità media.
Giallo, densità alta	Imposta il livello di bilanciamento del colore per il giallo a densità alta.
Magenta, densità bassa	Imposta il livello di bilanciamento del colore per il magenta a densità bassa.
Magenta, densità media	Imposta il livello di bilanciamento del colore per il magenta a densità media.
Magenta, densità alta	Imposta il livello di bilanciamento del colore per il magenta a densità alta.
Ciano, densità bassa	Imposta il livello di bilanciamento del colore per il ciano a densità bassa.
Ciano, densità media	Imposta il livello di bilanciamento del colore per il ciano a densità media.
Ciano, densità alta	Imposta il livello di bilanciamento del colore per il ciano a densità alta.
Nero, densità bassa	Imposta il livello di bilanciamento del colore per il nero a densità bassa.
Nero, densità media	Imposta il livello di bilanciamento del colore per il nero a densità media.
Nero, densità alta	Imposta il livello di bilanciamento del colore per il nero a densità alta.

### **Impostazioni copia**

#### **Funzione:**

Consente di configurare le impostazioni per la copia.



**NOTA:** i valori contrassegnati da un asterisco (\*) sono le impostazioni di menu predefinite.

#### **Valori:**

<b>Copia fronte retro</b>	Imposta se stampare su entrambi i lati di un foglio.	
<b>Rilegatura originale</b>	Imposta la posizione di rilegatura delle copie fronte retro.	
<b>2 in 1</b>	<b>No*</b>	Non esegue la stampa di più pagine in un solo foglio.
	<b>Automatico</b>	Riduce automaticamente le pagine originali per stamparle in un solo foglio.
	<b>Manuale</b>	Stampa le pagine originali in un solo foglio nel formato specificato per <b>Riduci/Allarga</b> .
<b>Margine sup./inf.</b>	Imposta il valore dei margini superiore e inferiore in un intervallo compreso tra 0 mm (0,0 poll.) e 50 mm (2,0 poll.).	
<b>Margine ds./sin.</b>	Imposta il valore dei margini destro e sinistro in un intervallo compreso tra 0 mm (0,0 poll.) e 50 mm (2,0 poll.).	
<b>Margine centrale</b>	Imposta il valore del margine centrale in un intervallo compreso tra 0 mm (0,0 poll.) e 50 mm (2,0 poll.).	

### **Predefiniti Fax**

#### **Funzione:**

Consente di creare specifiche impostazioni predefinite per i fax.



**NOTA:** i valori contrassegnati da un asterisco (\*) sono le impostazioni di menu predefinite.

#### **Valori:**

<b>Risoluzione</b>	<b>Standard*</b>	Adatta per i documenti con caratteri di dimensioni normali.
	<b>Fine</b>	Adatta per i documenti che contengono caratteri di piccole dimensioni o linee sottili oppure per i documenti stampati tramite una stampante ad aghi.
	<b>Superfine</b>	Adatta per i documenti che contengono numerosi dettagli. La modalità Superfine è abilitata solo se anche la macchina remota supporta la risoluzione Superfine.
	<b>Foto</b>	Adatta per i documenti che contengono immagini fotografiche.
<b>Scansione fronte/retro</b>	Imposta se abilitare la scansione fronte/retro di un documento.	
<b>Rilegatura originale</b>	Imposta la posizione di rilegatura delle scansioni fronte/retro.	
<b>Più Chiaro/Più Scuro</b>	Imposta la densità predefinita per rendere più chiari o più scuri i documenti inviati tramite fax.	
<b>Invio ritardato</b>	Imposta l'ora di avvio della trasmissione fax quando è necessario inviare un fax a un orario specificato.	

## Imp. Fax

### Funzione:

Consente di configurare le impostazioni per i fax.



**NOTA:** è possibile impostare le voci nella pagina **Imp. Fax** solo se si imposta il codice del paese in **Paese**.



**NOTA:** i valori contrassegnati da un asterisco (\*) sono le impostazioni di menu predefinite.

### Valori:

Numero fax	Consente di immettere il numero di fax della stampante, che verrà stampato nell'intestazione dei fax.	
Paese	Imposta il paese in cui viene utilizzata la stampante.	
Nome intest. Fax	Consente di immettere un nome che verrà stampato nell'intestazione dei fax.	
Tipo linea	Imposta il tipo di linea predefinito (PSTN o PBX).	
Monitor Linea	Imposta il volume del monitor linea, che monitora una trasmissione tramite l'altoparlante interno finché non viene stabilita una connessione.	
Percorso DRPD	Mostra la funzionalità di riconoscimento dello squillo (DRPD) da <b>Percorso 1</b> a <b>Percorso 7</b> . DRPD è un servizio fornito da alcune società telefoniche.	
Modo ricezione	<b>Telefono</b>	La ricezione automatica dei fax è disattivata. È possibile ricevere un fax sollevando il ricevitore del telefono esterno e premendo un codice di ricezione remota, o toccando <b>Ricez. manuale</b> in <b>Agganciato</b> e toccando <b>Ricezione</b> . Per informazioni dettagliate su <b>Ricezione manuale</b> , vedere "Ricezione di un fax manualmente in Modalità telefono".
	<b>Fax*</b>	Riceve automaticamente i fax.
	<b>Tel/fax</b>	Quando la stampante riceve un fax in arrivo, il telefono esterno squilla per il tempo specificato in <b>Ricezione automatica Tel/Fax</b> , quindi la stampante riceve automaticamente il fax. Se la chiamata in arrivo non è un fax, la stampante emette un segnale acustico dall'altoparlante interno per indicare che si tratta di una chiamata telefonica.
	<b>Segret./fax</b>	La stampante può condividere una linea telefonica con una segreteria telefonica. In questa modalità, la stampante monitora il segnale fax e risponde se rileva segnali fax. Se la comunicazione telefonica nel proprio paese è seriale, questa modalità non è supportata.
	<b>DRPD</b>	Prima di utilizzare la funzionalità di riconoscimento dello squillo (DRPD), la società telefonica deve aver installato sulla linea telefonica tale servizio di riconoscimento. Una volta che la società telefonica ha fornito un numero distinto per i fax con uno squillo caratteristico, configurare il fax per il monitoraggio di tale squillo.
<b>Vol. tono Ring</b>	Imposta il volume della suoneria che indica che la chiamata in arrivo è una chiamata telefonica tramite l'altoparlante interno quando <b>Modo ricezione</b> è impostato su <b>Tel/fax</b> .	
<b>Ricezione automatica Fax</b>	Imposta l'intervallo dopo il quale la stampante entra in modalità di ricezione fax dopo la ricezione di una chiamata in arrivo.	
<b>Ricezione automatica Tel/Fax</b>	Imposta l'intervallo dopo il quale la stampante entra in modalità di ricezione fax dopo che il telefono esterno riceve una chiamata in arrivo.	
<b>Ricezione automatica Segr. tel./Fax</b>	Imposta l'intervallo dopo il quale la stampante entra in modalità di ricezione fax dopo che la segreteria telefonica esterna riceve una chiamata in arrivo.	
<b>Config. Junk fax</b>	Mostra se rifiutare i fax indesiderati accettando solo i fax dai numeri registrati nella rubrica.	
<b>Stampa fronte/retro</b>	Imposta se stampare su entrambi i lati di un foglio.	
<b>Ricez. Remota</b>	Imposta se ricevere i fax premendo un codice di ricezione remota sul telefono esterno.	
<b>Tono ricezione remota</b>	Imposta un codice di ricezione remota di due cifre quando <b>Ricezione remota</b> è <b>Sì</b> .	



<b>Rifiuta dimensione</b>	Imposta se eliminare testo o immagini nella parte inferiore di una pagina di un fax quando l'intera pagina non può essere contenuta nella carta in uscita. La selezione di <b>Riduzione automatica</b> riduce automaticamente la pagina del fax per adattarla alla carta in uscita e non elimina testo o immagini nella parte inferiore della pagina.
<b>Invio fax inoltrato</b>	Imposta se inoltrare i fax in arrivo a una destinazione specificata.
<b>N. fax inoltr.</b>	Consente di immettere il numero di fax della destinazione a cui i fax in arrivo devono essere inoltrati.
<b>Inoltro indirizzo email 1</b>	Consente di inserire l'indirizzo e-mail a cui devono essere inoltrati i fax in arrivo.
<b>Inoltro indirizzo email 2</b>	Consente di inserire l'indirizzo e-mail a cui devono essere inoltrati i fax in arrivo.
<b>Inoltro indirizzo email 3</b>	Consente di inserire l'indirizzo e-mail a cui devono essere inoltrati i fax in arrivo.
<b>Inoltro indirizzo email 4</b>	Consente di inserire l'indirizzo e-mail a cui devono essere inoltrati i fax in arrivo.
<b>Inoltro indirizzo email 5</b>	Consente di inserire l'indirizzo e-mail a cui devono essere inoltrati i fax in arrivo.
<b>Tipo server</b>	Consente di impostare il tipo di server.
<b>Indirizzo Server</b>	Consente di impostare l'indirizzo del server registrato nell'ID server.
<b>Numero porta server</b>	Consente di impostare il numero della porta del server.
<b>Nome login</b>	Consente di impostare il nome di accesso.
<b>Password login</b>	Consente di impostare la password di accesso.
<b>Immettere nuovamente password</b>	Immettere nuovamente la password per confermarla.
<b>Nome altri utenti</b>	Consente di impostare il nome condiviso.
<b>Percorso server</b>	Consente di impostare il percorso del server.
<b>Tent. Ricon.</b>	Imposta il numero di tentativi di riconnessione (0–13) da effettuare se il numero di fax di destinazione è occupato. Se si specifica 0, la stampante non effettuerà alcun tentativo di riconnessione.
<b>Ritardo di riconnessione</b>	Imposta l'intervallo tra i tentativi di riconnessione (1–15 minuti).
<b>Ritardo rinvio</b>	Imposta l'intervallo tra i tentativi di invio (3–255 secondi).
<b>Toni/Impulsi</b>	Imposta se utilizzare la composizione a toni o a impulsi.
<b>Comp. Prefisso</b>	Imposta se impostare un numero di composizione prefisso.
<b>Prefisso numero connessione</b>	Imposta un numero di composizione prefisso composto da fino a cinque cifre. Questo numero viene composto prima dell'avvio di qualsiasi numero di composizione automatica. È utile per l'accesso a Private Automatic Branch Exchange (PABX).
<b>Copertina fax</b>	Imposta se allegare una copertina ai fax.
<b>Intest. fax</b>	Imposta se stampare le informazioni del mittente nelle intestazioni dei fax.
<b>ECM</b>	Imposta se la modalità ECM (Error Correction Mode) è attivata. Per utilizzare ECM, anche le macchine remote devono supportare ECM.
<b>Velocità modem</b>	Consente di regolare la velocità del modem fax quando si verifica un errore di trasmissione o ricezione.
<b>Visualizza destinatari fax manuali</b>	Consente di impostare se visualizzare il numero di fax del destinatario nella schermata <b>Invio fax</b> per l'invio manuale di un fax.
<b>Attività fax</b>	Imposta se stampare automaticamente un report attività fax dopo ogni 50 comunicazioni fax in entrata e in uscita.
<b>Trasmetti fax</b>	Imposta se stampare un report sulla trasmissione dopo ogni trasmissione fax o solo quando si verifica un errore.
<b>Trasmissione fax</b>	Imposta se stampare un report sulla trasmissione dopo ogni trasmissione fax a più destinazioni o solo quando si verifica un errore.
<b>Prot. Fax</b>	Imposta se stampare il report sul protocollo monitor dopo ogni trasmissione fax o solo quando si verifica un errore.

### **Predefiniti Scansione**

#### **Funzione:**

Consente di creare specifiche impostazioni predefinite per la scansione.

#### **Valori:**

Formato file	Imposta il formato di file in cui devono essere salvati i documenti digitalizzati.
Colore uscita	Imposta se digitalizzare a colori o in bianco e nero.
Risoluzione	Imposta la risoluzione predefinita per la scansione.
Formato originale	Imposta il formato dell'originale.
Scansione fronte/retro	Imposta se abilitare la scansione fronte/retro di un documento.
Rilegatura originale	Imposta la posizione di rilegatura delle scansioni fronte/retro.
Più Chiaro/Più Scuro	Imposta la densità predefinita per la scansione.
Nitidezza	Imposta il livello di nitidezza predefinito.
Contrasto	Imposta il livello di contrasto predefinito.
Esposizione autom.	Imposta se eliminare lo sfondo dell'originale per migliorare il testo nella copia.
Livello esposizione automatica	Imposta il livello predefinito di eliminazione dello sfondo.
Margine sup./inf.	Imposta il valore dei margini superiore e inferiore in un intervallo compreso tra 0 mm (0,0 poll.) e 50 mm (2,0 poll.).
Margine ds./sin.	Imposta il valore dei margini destro e sinistro in un intervallo compreso tra 0 mm (0,0 poll.) e 50 mm (2,0 poll.).
Margine centrale	Imposta il valore del margine centrale in un intervallo compreso tra 0 mm (0,0 poll.) e 50 mm (2,0 poll.).
Formato file TIFF	Imposta il formato di file TIFF (TIFF V6 o TTN2).
Compres. Immagine	Imposta il livello di compressione delle immagini.
Modalità di denominazione file	Imposta le impostazioni dettagliate di <b>Modalità di denominazione file</b> su <b>Auto</b> , <b>Aggiungi prefisso</b> o <b>Aggiungi suffisso</b> .
Stringa prefisso/suffisso	Imposta i testi che vengono aggiunti quando si seleziona <b>Aggiungi prefisso</b> o <b>Aggiungi suffisso</b> .
Crea cartella	Imposta se creare una cartella durante il salvataggio dei documenti digitalizzati.

### **Predef. Stampa diretta USB**

#### **Funzione:**

Consente di creare specifiche impostazioni per **Predef. Stampa diretta USB**.

#### **Valori:**

Colore uscita	Imposta se stampare a colori o in bianco e nero.
Selezione Cassetto	Imposta il vassoio di ingresso predefinito.
Stampa fronte/retro	Imposta se stampare su entrambi i lati di un foglio.
Layout	Consente di impostare il layout predefinito della carta quando si seleziona l'opzione <b>Layout</b> .
Tipi di immagine	Consente di impostare la qualità di stampa delle immagini quando di stampano documenti.
Fascicolazione	Specifica se ordinare l'output.
Password PDF	Imposta una password.
Conferma password PDF	Conferma la password impostata.

### ***Scheda personalizzata MIFARE***

#### **Funzione:**

Per registrare documenti ID NFC di formato SSFC.

#### **Valori:**

Blocco ID utente 1	Consente di registrare la scheda personalizzata MIFARE.
Blocco ID utente 2	Consente di registrare la scheda personalizzata MIFARE.
Blocco ID utente 3	Consente di registrare la scheda personalizzata MIFARE.

### **Manutenzione stampante**

La scheda **Manutenzione stampante** include le pagine **Densità carta**, **Regola unità cinghia di trasferimento**, **Regola 2° BTR**, **Regola fusore**, **Regolaz. registrazione automatica**, **Registrazioni colore**, **Ripristina predef.**, **Inizializza PrintMeter**, **storage**, **Toner non Dell**, **Regola altitudine**, **Impostazioni orologio** e **Customizzazione link Web**.

#### ***Densità carta***

#### **Funzione:**

Specifica la densità della carta.

#### **Valori:**

Liscia	Imposta la densità della carta comune su <b>Leggero</b> o <b>Normale</b> .
Etichetta	Imposta la densità delle etichette su <b>Leggero</b> o <b>Normale</b> .

#### ***Regola unità cinghia di trasferimento***

#### **Funzione:**

Regolare la polarizzazione di trasferimento quando si verifica un'immagine spuria. (L'immagine spuria può essere l'immagine della pagina precedente o una parte della pagina correntemente stampata).

#### **Valori:**

Offset K	Se vengono visualizzate deboli immagini spurie nere, provare a ridurre il valore.
Offset YMC	Se vengono visualizzate deboli immagini spurie colorate (giallo, magenta o ciano), provare a ridurre il valore.

### **Regola 2° BTR**

#### **Funzione:**

Specificare le impostazioni ottimali della tensione di stampa per il 2° rullo di trasferimento (2° BTR). Per ridurre la tensione, impostare valori negativi. Per aumentare la temperatura, impostare valori positivi.

Le impostazioni predefinite possono non garantire risultati ottimali su tutti i tipi di carta. Se sono presenti delle chiazze sulle stampe, provare ad aumentare la tensione. Se sono presenti delle macchie bianche sulle stampe, provare a ridurre la tensione.

 **ATTENZIONE:** dal momento che la qualità di stampa varia in funzione dei valori di impostazione, è necessario selezionare questa voce.

#### **Valori:**

Liscia	Regola le impostazioni della tensione di riferimento del rullo di trasferimento per la carta semplice nell'intervallo da -5 a 10.
Liscia spessa	Regola le impostazioni della tensione di riferimento del rullo di trasferimento per la carta liscia spessa nell'intervallo da -5 a 10.
Copertine	Regola le impostazioni della tensione di riferimento del rullo di trasferimento per le copertine nell'intervallo da -5 a 10.
Copertine spesse	Regola le impostazioni della tensione di riferimento del rullo di trasferimento per le copertine spesse nell'intervallo da -5 a 10.
Rivestita	Regola le impostazioni della tensione di riferimento del rullo di trasferimento per la carta patinata nell'intervallo da -5 a 10.
Patinata spessa	Regola le impostazioni della tensione di riferimento del rullo di trasferimento per la carta patinata spessa nell'intervallo da -5 a 10.
Etichetta	Regola le impostazioni della tensione di riferimento del rullo di trasferimento per le etichette nell'intervallo da -5 a 10.
Busta	Regola le impostazioni della tensione di riferimento del rullo di trasferimento per le buste nell'intervallo da -5 a 10.
Riciclato	Regola le impostazioni della tensione di riferimento del rullo di trasferimento per la carta riciclata nell'intervallo da -5 a 10.

### **Regola fusore**

#### **Funzione:**

Specificare le impostazioni ottimali della temperatura di stampa per il fusore. Per ridurre la temperatura, impostare valori negativi. Per aumentare la temperatura, impostare valori positivi.

Le impostazioni predefinite possono non garantire risultati ottimali su tutti i tipi di carta. Se le stampe risultano arriciate, provare a ridurre la temperatura. Quando il toner non si fissa correttamente sulla carta, provare ad aumentare la temperatura.

 **NOTA:** dal momento che la qualità di stampa varia in funzione dei valori di impostazione, è necessario selezionare questa voce.

#### **Valori:**

Liscia	Regola le impostazioni di temperatura del fusore per la carta semplice nell'intervallo tra -3 e 3.
Liscia spessa	Regola le impostazioni di temperatura del fusore per la carta liscia spessa nell'intervallo tra -3 e 3.
Copertine	Regola le impostazioni di temperatura del fusore per le copertine nell'intervallo tra -3 e 3.
Copertine spesse	Regola le impostazioni di temperatura del fusore per le copertine spesse nell'intervallo tra -3 e 3.
Rivestita	Regola le impostazioni di temperatura del fusore per la carta patinata nell'intervallo tra -3 e 3.
Patinata spessa	Regola le impostazioni di temperatura del fusore per la carta patinata spessa nell'intervallo tra -3 e 3.

Etichetta	Regola le impostazioni di temperatura del fusore per le etichette nell'intervallo tra -3 e 3.
Busta	Regola le impostazioni di temperatura del fusore per le buste nell'intervallo tra -3 e 3.
Riciclata	Regola le impostazioni di temperatura del fusore per la carta riciclata nell'intervallo tra -3 e 3.

### **Regolaz. registrazione automatica**

#### Funzione:

Consente di specificare se effettuare o meno la regolazione automatica della registrazione del colore.

### **Registrazioni colore**

#### Funzione:

Consente di specificare se effettuare o meno la regolazione manuale della registrazione del colore.

Le regolazioni manuali della registrazione del colore sono necessarie alla prima installazione della stampante e tutte le volte che viene spostata.

 **NOTA:** la funzione **Registrazioni colore** può essere configurata quando **Regolaz. registrazione automatica** è impostata su **No**.

#### Valori:

Correzione Automatica	Fare clic su <b>Avvia</b> per regolare automaticamente la registrazione del colore.
Schema reg. colore	Fare clic su <b>Avvia</b> per stampare una tabella di registrazione colore. La tabella di registrazione del colore stampa uno schema di linee giallo, magenta e ciano. Sulla tabella controllare i valori sul lato destro vicino alla linea perfettamente dritta per ciascuno dei tre colori. Se il valore per tale linea è uguale a 0, non è necessario effettuare la registrazione del colore. Se il valore per tale linea è diverso da 0, specificare i valori di regolazione in <b>Registrazioni colore</b> .
Registrazioni colore	Imposta i valori di regolazione colore laterale (perpendicolare alla direzione di alimentazione della carta) e procedura (direzione di alimentazione della carta) singolarmente per il giallo, il magenta e il ciano in un intervallo compreso tra -9 e 9.

### **Ripristina predefiniti**

#### Funzione:

Consente di inizializzare la memoria non volatile (NV). Dopo aver eseguito questa funzione e riavviato la stampante, tutti i parametri dei menu vengono reimpostati sui valori predefiniti.

Ripristina predefiniti	Ripristinare valori predefiniti sezione fax utente e riavviare stampante.	Fare clic sul pulsante <b>Avvia</b> per ripristinare le voci relative al numero di fax nella Rubrica indirizzi.
	Ripristinare valori predefiniti sezione scansione utente e riavviare stampante.	Fare clic sul pulsante <b>Avvia</b> per ripristinare le voci relative all'indirizzo e-mail e all'indirizzo del server nella Rubrica indirizzi.
	Ripristinare valori predefiniti sezione account utente e riavviare stampante.	Fare clic su <b>Avvia</b> per ripristinare le voci dell'account utente.
	Ripristinare valori predefiniti sezione sistema e riavviare stampante.	Fare clic sul pulsante <b>Avvia</b> per ripristinare i parametri di sistema.
Guida rapida all'accensione	Guida rapida all'accensione	Fare clic su <b>Avvia</b> per eseguire la configurazione iniziale della stampante.

### **Inizializza PrintMeter**

#### **Funzione:**

Consente di inizializzare il contatore di pagine stampate. Quando il contatore di pagine viene azzerato, il conteggio è riportato a 0.

### **Memorizzazione**



**NOTA:** la funzionalità Memorizzazione è disponibile solo quando la voce **Disco RAM** è abilitata.

#### **Funzione:**

Consente di eliminare tutti i file memorizzati nel disco RAM.

#### **Valori:**

Libera memoria* <sup>1</sup>	<b>Cancella tutto</b>	Fare clic su <b>Avvia</b> per cancellare tutti i file memorizzati come Stampa protetta, Stampa di prova, Stampa Mail Box privata e Stampa Mail Box pubblica nel disco RAM.
	<b>Documenti protetti</b>	Fare clic su <b>Avvia</b> per cancellare tutti i file memorizzati come Stampa protetta, Stampa di prova, Stampa Mail Box privata e Stampa Mail Box pubblica nel disco RAM.
	<b>Documenti salvati</b>	Fare clic su <b>Avvia</b> per cancellare tutti i file memorizzati nel disco RAM.

\*<sup>1</sup> Questa voce è disponibile esclusivamente quando il **disco RAM** è abilitato.

### **Toner non Dell**

#### **Funzione:**

Consente di utilizzare una cartuccia toner di un altro produttore.



**AVVERTENZA:** l'utilizzo di una cartuccia toner non Dell può danneggiare seriamente la stampante. I danni causati dall'utilizzo di una cartuccia toner non Dell non sono coperti dalla garanzia.

### **Regola altitudine**

#### **Funzione:**

Consente di impostare l'altitudine del luogo in cui è stata installata la stampante.

Il sistema di scaricamento/caricamento del conduttore fotografico varia in funzione della pressione barometrica. Le regolazioni vengono eseguite specificano l'altitudine della località in cui viene utilizzata la stampante.

### **Impostazioni orologio**

#### **Funzione:**

Consente di specificare le impostazioni orologio.

#### **Valori:**

<b>Formato data</b>	Imposta il formato della data, aaaa/mm/gg, mm/gg/aaaa o gg/mm/aaaa.
<b>Formato ora</b>	Consente di impostare il formato ora desiderato tra 24 ore o 12 ore.
<b>Fuso orario</b>	Imposta il fuso orario.
<b>Imp. Data</b>	Imposta la data corrente.
<b>Imposta ora</b>	Imposta l'ora corrente.

### Customizzazione link web

#### Funzione:

Mostra un link utilizzato per ordinare i materiali di consumo, cui si può accedere da **Ordinare i materiali consumabili a:** nel frame di sinistra.

#### Valori:

Select Reorder URL	Imposta un URL come collegamento per <b>Ordinare i materiali consumabili a:</b> .
Regolare	Mostra l'URL regolare ( <a href="http://accessories.us.dell.com/sna">http://accessories.us.dell.com/sna</a> ) che può essere collegato a <b>Ordinare i materiali di consumo a:</b> .
Premier	Mostra l'URL principale ( <a href="http://premier.dell.com">http://premier.dell.com</a> ) che può essere collegato a <b>Ordinare i materiali di consumo a:</b> .

### Impostazioni server di stampa

Usare il menu **Impostazioni server di stampa** per impostare il tipo di interfaccia stampante e le condizioni necessarie per la comunicazione.

Nella parte superiore del frame di destra vengono visualizzate le schede seguenti.

#### Rapporti del server di stampa

La scheda **Rapporti del server di stampa** include le pagine **Configurazione server di stampa** e **Pag. di impost. server e-mail**.

#### Configurazione server di stampa

##### Funzione:

Permette di verificare le attuali impostazioni del protocollo TCP/IP (Transmission Control Protocol/Internet Protocol) e delle porte di stampa. Su questa pagina è possibile solo visualizzare le impostazioni corrispondenti alle voci. Se si desidera modificare le impostazioni, andare alle pagine della scheda **Impostazioni server di stampa**.

##### Valori:

Ethernet <sup>*1</sup>	Imp. Ethernet	Mostra le attuali informazioni sulla velocità di trasmissione Ethernet e le impostazioni duplex.
	Impostazioni Correnti Ethernet	Mostra le attuali impostazioni Ethernet.
	Indirizzo MAC	Visualizza l'indirizzo MAC (Media Access Control) della stampante.
Impostazioni rete senza fili <sup>*2</sup>	SSID	Mostra il nome che identifica la rete.
	Tipo rete	Mostra se la rete è di tipo Ad-hoc o Infrastruttura.
	Indirizzo MAC	Mostra l'indirizzo MAC dell'adattatore per rete wireless.
	Canale link	Mostra il numero del canale utilizzato per il collegamento.
	Qualità link	Mostra la qualità del collegamento.

Wi-Fi Direct <sup>*2</sup>	Wi-Fi Direct	Mostra se attivare la connessione Wi-Fi Direct.	
	Ruolo gruppo	Mostra le impostazioni del ruolo gruppo.	
	Nome dispositivo	Mostra il nome della stampante. Confermarlo quando si seleziona il nome della stampante sul proprio dispositivo Wi-Fi mobile.	
	Impostazione WPS	Mostra il metodo di impostazione WPS.	
	Titolare gruppo	SSID	Mostra il nome che identifica la rete Wi-Fi Direct.
		Passphrase	Mostra la frase password. Confermarla quando si immette la frase password sul proprio dispositivo Wi-Fi mobile.
		Indirizzo IP	Mostra l'indirizzo IP dell'adattatore per Wi-Fi Direct.
		Masc. sottorete	Visualizza la mask di sottorete.
	Stato	Dispos. associato	Mostra il nome del dispositivo connesso.
		Ruolo corrente	Mostra il ruolo gruppo corrente della stampante.
SSID corrente		Mostra l'SSID corrente. Confermarlo quando si seleziona il nome della rete Wi-Fi Direct sul proprio dispositivo Wi-Fi mobile.	
Impostazioni TCP/IP	Modalità IP	Mostra la modalità IP utilizzata.	
	Nome Host	Mostra il nome host.	
	LAN1 <sup>*9</sup>	Modalità Indirizzo IP	Mostra la modalità indirizzo IP.
		IPv4 <sup>*3</sup>	Indirizzo IP
	Masc. sottorete		Visualizza la mask di sottorete.
	Indirizzo Gateway		Visualizza l'indirizzo del gateway.
	IPv6 <sup>*4</sup>		Ab. Ind. Stateless
		Usa Indirizzo Manuale	Mostra se l'indirizzo IP deve essere impostato manualmente.
		Otteni indirizzo IP da DHCP	Mostra se impostare automaticamente l'indirizzo IP tramite DHCP.
		Indirizzo manuale <sup>*5</sup>	Mostra l'indirizzo IP.
		Senza stato Indirizzo 1-3 <sup>*6</sup>	Visualizza gli indirizzi senza stato (stateless).
		Indirizzo con stato 1-3	Visualizza gli indirizzi con stato.
		Link indirizzo locale <sup>*6</sup>	Visualizza l'indirizzo locale del collegamento.
		Indirizzo di Gateway manuale <sup>*5</sup>	Visualizza l'indirizzo del gateway.
		Configurazione automatica indirizzo Gateway <sup>*6</sup>	Visualizza l'indirizzo del gateway.



	LAN2 <sup>*10</sup> IPv4	Indirizzo IP	Visualizza l'indirizzo IP quando il <b>Ruolo del gruppo di Wi-Fi Direct</b> è impostato su <b>Titolare gruppo</b> .
		Masc. sottorete	Visualizza la maschera di sottorete quando il <b>Ruolo del gruppo di Wi-Fi Direct</b> è impostato su <b>Titolare gruppo</b> .
		Indirizzo Gateway	Visualizza l'indirizzo del gateway quando il <b>Ruolo del gruppo di Wi-Fi Direct</b> è impostato su <b>Titolare gruppo</b> .
DNS	IPv4 <sup>*3</sup>	Otteni Indirizzo server DNS da DHCP	Mostra se impostare automaticamente l'indirizzo del server DNS tramite DHCP.
		Indirizzo Corrente Server DNS	Mostra l'indirizzo corrente del server DNS.
	IPv6 <sup>*4</sup>	Ottiene indirizzo server DNS da DHCPv6-lite	Mostra se la stampante riceve automaticamente l'indirizzo del server DNS dal server DHCPv6-lite.
		Indirizzo Corrente Server DNS	Mostra l'indirizzo corrente del server DNS.
		Aggiornamento dinamico DNS (IPv4)	Visualizza lo stato della funzione Aggiornamento dinamico DNS.
		Aggiornamento dinamico DNS (IPv6)	Visualizza lo stato della funzione Aggiornamento dinamico DNS.
		Generazione automatica elenco di ricerca	Visualizza se generare automaticamente un elenco di ricerca.
		Ricerca nome dominio	Visualizza la ricerca del nome di dominio.
		Timeout	Visualizza il periodo di timeout.
		Priorità alla risoluzione nome IPv6 DNS <sup>*7</sup>	Mostra se utilizzare la funzione di risoluzione dei nomi DNS.
WINS <sup>*3</sup>	Modalità WINS	Mostra se impostare automaticamente gli indirizzi del server WINS primario e secondario tramite DHCP.	
	Server Primario WINS	Mostra l'indirizzo del server WINS primario.	
	Server Secondario WINS	Mostra l'indirizzo del server WINS secondario.	
LPD	Stato Porta	Visualizza lo stato della porta del protocollo LPD (Line Printer Daemon).	
	Time-out collegamento	Visualizza il periodo di time-out collegamento.	
Porta9100	Stato Porta	Mostra lo stato della porta.	
	Port Number	Visualizza il numero della porta.	
	Time-out collegamento	Visualizza il periodo di time-out collegamento.	
IPP	Stato Porta	Mostra lo stato della porta.	
	URI Stampante	Mostra l'URI della stampante.	
	Time-out collegamento	Visualizza il periodo di time-out collegamento.	
	Port Number	Visualizza il numero della porta.	
	Numero Massimo Sessioni	Mostra il numero massimo di connessioni simultanee ricevute dal client.	
WSD	Scansione su WSD	Mostra se utilizzare Web Services on Devices (WSD) per la scansione.	
	Stampa WSD	Mostra se utilizzare WSD per la stampa.	
	Port Number	Mostra il numero della porta WSD.	

	Temporizzazione ricezione	Imposta la temporizzazione ricezione.
	Notifica Time-out	Visualizza periodo di notifica time-out.
	Numero massimo di TTL	Mostra il numero massimo di TTL.
	Numero massimo di notifiche	Mostra il numero massimo di notifiche.
Rete TWAIN	Stato Porta	Mostra lo stato della porta.
	Time-out collegamento	Visualizza il periodo di time-out collegamento.
FTP	Stato Porta	Mostra lo stato della porta.
	Time-out collegamento	Visualizza il periodo di time-out collegamento.
HTTP	Stato Porta	Mostra lo stato della porta.
	Port Number	Visualizza il numero della porta.
	Collegamenti Simultanei	Mostra il numero massimo di connessioni simultanee.
	Time-out collegamento	Visualizza il periodo di time-out collegamento.
SMB	Stato Porta	Mostra lo stato della porta.
	Nome Host	Mostra il nome host.
	Gruppo di Lavoro	Mostra il gruppo di lavoro.
	Numero Massimo Sessioni	Mostra il numero massimo di sessioni.
	Supporto Unicode	Mostra se notificare il nome host e il nome del gruppo di lavoro in caratteri Unicode durante la trasmissione SMB.
	Modalità Auto Master	Mostra se attivare la modalità Auto Master.
	Cripta Password	Mostra se crittografare la password durante la trasmissione SMB.
	Timeout lavoro	Imposta il periodo di time-out per il lavoro.
	Time-out collegamento	Visualizza il periodo di time-out collegamento.
Bonjour (mDNS)	Stato Porta	Mostra lo stato della porta.
	LAN1/LAN2 <sup>*9</sup>	Nome Host Mostra il nome host. Nome Stampante Mostra il nome della stampante.
	Wide-Area Bonjour	Visualizza lo stato della funzione Wide-Area Bonjour.
Telnet	Stato Porta	Mostra lo stato della porta.
	Time-out collegamento	Visualizza il periodo di time-out collegamento.
SNMP	Stato Porta	Mostra lo stato della porta.
	Abilita protocollo SNMP v1/v2c	Mostra lo stato della funzione SNMP v1/v2c.
	Abilita protocollo SNMP v3	Mostra lo stato della funzione SNMP v3.
Aggiorna rubrica indirizzi	Stato Porta	Mostra lo stato della porta.
	Time-out collegamento	Visualizza il periodo di time-out collegamento.
FTP Client	Time-out collegamento	Visualizza il periodo di time-out collegamento.
	FTP Passive	Mostra se attivare la modalità FTP Passive.
SMB Client	Time-out collegamento	Visualizza il periodo di time-out collegamento.
SNTP	Stato Porta	Mostra lo stato della porta.
	Indirizzo IP/nome host	Visualizza l'indirizzo IP o il nome host del server SNTP.

	Time-out collegamento	Visualizza il periodo di time-out collegamento.
	Intervallo sincronizzazione ora	Mostra l'intervallo di esecuzione della sincronizzazione dell'ora tramite Sntp.
AirPrint	Stato Porta	Mostra lo stato della porta.
	LAN1/LAN2 <sup>*9</sup>	Nome Mostra il nome host.
	Ubicazione	Visualizza la posizione della stampante.
	Geo-Location	Visualizza la posizione fisica della stampante.
Google Cloud Print	Stato Porta	Mostra lo stato della porta.
	Stato registrazione	Visualizza lo stato di registrazione.
Dell Document Hub	Stampa da Dell Document Hub	Mostra se abilitare l'opzione Stampa da Dell Document Hub.
	Scansione su Dell Document Hub	Mostra se abilitare l'opzione Scansione su Dell Document Hub.
	Time-out collegamento	Mostra il tempo di time-out per la connessione.
	Intervallo di polling	Mostra il tempo dell'intervallo per il polling.
Proxy Server	Usa server proxy	Visualizza lo stato del server proxy.
	Indirizzo di bypass server proxy	Visualizza l'indirizzo del server proxy da ignorare.
	Nome server	Visualizza il nome del server.
	Port Number	Visualizza il numero della porta.
	Autenticazione	Visualizza lo stato della funzione di autenticazione.
Sistema di autenticazione	Impostazioni sistema di autenticazione (Indirizzo server/Rubrica)	Mostra il metodo di autenticazione.
SSL/TLS	Comunicazione HTTP - SSL/TLS	Visualizza lo stato della Comunicazione HTTP-SSL/TLS.
	Numero porta di comunicazione HTTP-SSL/TLS	Mostra il numero porta di comunicazione HTTP-SSL/TLS.
	Comunicazione LDAP-SSL/TLS	Visualizza lo stato della Comunicazione LDAP - SSL/TLS.
	Comunicazione SMTP-SSL/TLS	Visualizza lo stato della Comunicazione SMTP-SSL/TLS.
Impostazioni IPsec	Protocollo	Mostra lo stato del protocollo.
802.1x <sup>*1</sup>	Abilita IEEE 802.1x	Mostra lo stato dello standard IEEE 802.1x.
	Metodo di autenticazione	Mostra l'impostazione del metodo di autenticazione utilizzato per lo standard IEEE 802.1x.
Filtro IP (IPv4) <sup>*8</sup>	Lista di Accesso	Mostra l'elenco di indirizzi IP a cui è permesso o negato l'accesso alla stampante.
Filtro domini SMTP	Filtro domini	Mostra se abilitare Filtro domini.
	Elenco domini consentiti	Visualizza i domini consentiti per l'invio di e-mail.

- \*1 Questa voce è disponibile esclusivamente quando si connette la stampante tramite un cavo Ethernet.
- \*2 Questa voce è disponibile esclusivamente quando si connette la stampante con una rete wireless.
- \*3 Questa voce è visualizzata quando è selezionato **Modalità IPv4** o **Dual Stack** in **Modo IP**.
- \*4 Questa voce è visualizzata quando è selezionato **Modalità IPv6** o **Dual Stack** in **Modo IP**.
- \*5 Questa voce è disponibile esclusivamente quando **Usa Indirizzo Manuale** è impostato su **Abilita**.
- \*6 Questa voce è disponibile esclusivamente quando è stato assegnato un indirizzo IP.
- \*7 Questa voce è disponibile solo quando si utilizza la modalità duale IPv6.
- \*8 Questa voce è disponibile solo per **LPD** o **Port9100**.
- \*9 Il riquadro menu viene visualizzato solamente quando **Wi-Fi Direct** è impostato su **Abilita**.
- \*10 Questo elemento viene visualizzato solamente quando **Wi-Fi Direct** è impostato su **Abilita**.

### ***Pag. di impost. server e-mail***

#### **Funzione:**

Per verificare le impostazioni correnti di SMTP/POP (Simple Mail Transfer Protocol/Post Office Protocol) utilizzate per la funzione di scansione su e-mail, la funzione di inoltra fax a e-mail, la funzione di avviso e-mail e la funzione di rapporto e-mail. Su questa pagina è possibile solo visualizzare le impostazioni corrispondenti alle voci. Se si desidera modificare le impostazioni, andare alle pagine della scheda **Impostazioni server di stampa**.

#### **Valori:**

Impostazione Server e-mail	<b>Stato Porta</b>	Mostra lo stato della porta.	
	<b>Gateway SMTP Primario</b>	Mostra il gateway SMTP (Simple Mail Transfer Protocol) primario.	
	<b>Numero porta SMTP</b>	Mostra il numero della porta SMTP.	
	<b>Autenticazione invio e-mail</b>	Mostra il metodo di autenticazione delle e-mail in uscita.	
	<b>Indirizzo server POP3</b>	Mostra l'indirizzo del server POP3 (Post Office Protocol 3).	
	<b>Numero porta POP3</b>	Mostra il numero della porta POP3.	
	<b>Replica Indirizzo</b>	Mostra l'indirizzo IP dei server collegati con protocollo SMTP quando ci sono dati in arrivo.	
	<b>Collegamento Server SMTP</b>	Mostra lo stato della connessione al server SMTP.	
Impostazione Avviso e-mail	<b>Lista E-Mail 1</b>	Mostra gli indirizzi e-mail accettabili per la funzione Allarmi Email specificati nella <b>Lista E-Mail 1</b> .	
	<b>Seleziona Allarme per Lista 1</b>	<b>Fornitura Allarmi</b>	Mostra lo stato di ricezione degli avvisi tramite e-mail per i materiali di consumo.
		<b>Allarme Gestione Fogli</b>	Mostra lo stato di ricezione degli avvisi tramite e-mail per la gestione fogli.
		<b>Chiama Servizio</b>	Mostra lo stato di ricezione degli avvisi tramite e-mail per le richieste di assistenza.
	<b>Lista E-Mail 2</b>	Mostra gli indirizzi e-mail accettabili per la funzione Allarmi Email specificati nella <b>Lista E-Mail 2</b> .	
	<b>Seleziona Allarme per Lista 2</b>	<b>Fornitura Allarmi</b>	Mostra lo stato di ricezione degli avvisi tramite e-mail per i materiali di consumo.
<b>Allarme Gestione Fogli</b>		Mostra lo stato di ricezione degli avvisi tramite e-mail per la gestione fogli.	

	Chiama Servizio	
Impostazioni rapporto e-mail	Rapporto cronologia	Mostra lo stato di ricezione degli avvisi tramite e-mail per le richieste di assistenza.
	Rapporto statistiche	Mostra se le funzione rapporto statistiche è attivata.
	Rapporto volume	Mostra se le funzione rapporto volume è attivata.
	Durata trasmissione	Mostra l'ora in cui vengono inviati i rapporti.
	Frequenza	Mostra la frequenza con cui vengono inviati i rapporti.
	Impostazioni settimanali (solo per Ogni settimana)	Mostra il giorno della settimana in cui vengono inviati i rapporti.
	Impostazioni mensili (solo per Ogni mese)	Mostra il giorno del mese in cui vengono inviati i rapporti.
	Indirizzo email di destinazione 1	Mostra l'indirizzo e-mail al quale vengono inviati i rapporti.
	Indirizzo email di destinazione 2	Mostra l'indirizzo e-mail al quale vengono inviati i rapporti.

### Impostazioni server di stampa

La scheda **Impostazioni server di stampa** include le pagine **Informazioni di base**, **Impostazioni porta**, **TCP/IP**, **SMB**, **Server e-mail**, **Bonjour (mDNS)**, **SNMP**, **Scansione su PC**, **SNTP**, **AirPrint**, **Google Cloud Print**, **Dell Document Hub**, **Server proxy**, **LAN wireless**, **Wi-Fi Direct** e **Ripristina server di stampa**.

#### Informazioni di base

##### Funzione:

Consente di configurare le informazioni di base della stampante.

##### Valori:

Impostazioni di sistema	Nome Stampante	Imposta il nome della stampante.
	Ubicazione	Imposta la posizione della stampante.
	Contatti	Imposta il nome di contatto, il numero e altre informazioni relative all'amministratore della stampante e al centro assistenza.
	Indirizzo E-Mail Administrator	Imposta l'indirizzo di contatto dell'amministratore della stampante e del centro assistenza.
	Numero di Codice Attività	Specifica il numero di codice impresso sull'etichetta della stampante ai fini di inventario.
Impostazioni Dell Printer Configuration Web Tool	Aggiornamento Automatico	Aggiorna automaticamente i contenuti delle pagine di visualizzazione di stato.
	Intervallo di Aggiornamento Automatico	Imposta l'intervallo di tempo per l'aggiornamento automatico dei contenuti delle pagine di visualizzazione di stato da 15 a 600 secondi.



**NOTA:** la funzione di **Aggiornamento Automatico** ha effetto sui contenuti del frame superiore, della pagina **Stato stampante**, della pagina **Lista lavori** e della pagina **Lavori Completati**.

## Impostazioni Porta

### Funzione:

Permette di abilitare o disabilitare porte di stampa e funzioni del protocollo di gestione.

### Valori:

Ethernet <sup>*1</sup>	Imp. Ethernet	Automatico	Riconosce automaticamente la velocità di trasmissione e le impostazioni duplex Ethernet.
		10Base-T Half-Duplex	Seleziona 10Base-T Half-Duplex come valore di base.
		10Base-T Full-Duplex	Seleziona 10Base-T Full-Duplex come valore di base.
		100Base-TX Half-Duplex	Seleziona 100Base-TX Half-Duplex come valore di base.
		100Base-TX Full-Duplex	Seleziona 100Base-TX Full-Duplex come valore di base.
		1000Base-T Full-Duplex	Seleziona 1000Base-T Full-Duplex come valore di base.
		Impostazioni Correnti Ethernet	Mostra le attuali impostazioni Ethernet.
Indirizzo MAC		Mostra l'indirizzo MAC della stampante.	
Stato Porta	LPD	Imposta se attivare LPD.	
	Porta9100	Imposta se attivare Porta9100.	
	IPP	Imposta se attivare IPP.	
	Stampa WSD	Consente di impostare se abilitare l'opzione Stampa WSD.	
	Scansione su WSD	Consente di impostare se abilitare l'opzione Scansione su WSD.	
	Rete TWAIN	Imposta se attivare Rete TWAIN.	
	FTP	Imposta se attivare FTP.	
	SMB	Imposta se attivare SMB.	
	Bonjour (mDNS)	Imposta se attivare Bonjour (mDNS).	
	Avviso e-mail	Imposta se attivare Avviso e-mail.	
	Telnet	Imposta se attivare Telnet.	
	SNMP	Imposta se attivare SNMP.	
	Aggiorna rubrica indirizzi	Imposta se attivare Aggiorna rubrica indirizzi.	
	SNTP	Imposta se attivare SNTP.	
	Google Cloud Print	Imposta se abilitare Google Cloud Print.	
Stampa da Dell Document Hub	Consente di impostare se abilitare l'opzione Stampa da Dell Document Hub.		
Scansione su Dell Document Hub	Consente di impostare se abilitare l'opzione Scansione su Dell Document Hub.		

<sup>\*1</sup> Questa voce è disponibile esclusivamente quando si connette la stampante tramite un cavo Ethernet.



**NOTA:** le impostazioni alla pagina **Impostazioni Porta** saranno operative solo dopo il riavvio della stampante. Quando vengono modificate o impostate queste voci, fare clic sul pulsante **Applicare Nuove Impostazioni** per rendere effettive le nuove impostazioni.

## TCP/IP

### Funzione:

Permette di configurare l'indirizzo IP, la mask di sottorete e l'indirizzo di gateway della stampante.

### Valori:

Impostazioni TCP/IP	Modalità IP	Imposta la modalità IP.	
	Nome Host	Imposta il nome host.	
	IPv4	Modalità Indirizzo IP	Imposta il metodo per acquisire l'indirizzo IP.
		Indirizzo IP manuale	Quando l'indirizzo IP viene impostato manualmente, l'indirizzo viene allocato alla stampante utilizzando il formato nnn.nnn.nnn.nnn. Ciascun ottetto che forma nnn.nnn.nnn.nnn è un valore compreso nell'intervallo tra 0 e 254. Nel primo ottetto dell'indirizzo del gateway non è possibile specificare il valore 127 e tutti i valori compresi tra 224 e 254.
		Mask di sottorete manuale	Quando l'indirizzo IP viene impostato manualmente, la maschera di sottorete viene allocata alla stampante utilizzando il formato nnn.nnn.nnn.nnn. Ciascun ottetto che forma nnn.nnn.nnn.nnn è un valore compreso nell'intervallo tra 0 e 255. Come maschera di sottorete non è possibile specificare il valore 255.255.255.255.
		Indirizzo di Gateway manuale	Quando l'indirizzo IP viene impostato manualmente, l'indirizzo del gateway viene specificato utilizzando il formato nnn.nnn.nnn.nnn. Ciascun ottetto che forma nnn.nnn.nnn.nnn è un valore compreso nell'intervallo tra 0 e 254. Nel primo ottetto dell'indirizzo del gateway non è possibile specificare il valore 127 e tutti i valori compresi tra 224 e 254.
IPv6	Ab. Ind. Stateless	Spuntare la casella di controllo per abilitare l'indirizzo stateless.	
	Usa Indirizzo Manuale	Selezionare la casella di controllo per impostare manualmente l'indirizzo IP.	
	Otteni indirizzo IP da DHCP	Consente di abilitare o disabilitare l'impostazione automatica dell'indirizzo IP tramite DHCP.	
	Indirizzo manuale	Imposta l'indirizzo IP. Per specificare un indirizzo IPv6, immettere l'indirizzo seguito da una barra (/) e poi da un "64". Per ulteriori informazioni rivolgersi all'amministratore di sistema.	
	Indirizzo di Gateway manuale	Imposta l'indirizzo del gateway.	

DNS	Nome Dominio DNS	Imposta il nome del dominio DNS.	
	IPv4	Ottrieni Indirizzo server DNS da DHCP	Consente di abilitare o disabilitare l'impostazione automatica dell'indirizzo del server DNS tramite DHCP.
		Indirizzo server DNS manuale	Imposta manualmente l'indirizzo del server DNS nel formato xxx.xxx.xxx.xxx quando <b>Ottrieni Indirizzo server DNS da DHCP</b> non è selezionato.
	IPv6	Ottrieni indirizzo server DNS da DHCPv6-lite	Selezionare la casella di controllo per ottenere automaticamente l'indirizzo del server DNS dal server DHCPv6-lite.
		Indirizzo server DNS manuale	Imposta l'indirizzo del server DNS.
		Aggiornamento dinamico DNS (IPv4)	Selezionare la casella di controllo per abilitare gli aggiornamenti dinamici su DNS.
		Aggiornamento dinamico DNS (IPv6)	Selezionare la casella di controllo per abilitare gli aggiornamenti dinamici su DNS.
		Generazione automatica elenco di ricerca	Selezionare la casella di controllo per generare automaticamente l'elenco di ricerca.
		Ricerca nome dominio	Consente di impostare la ricerca del nome di dominio. Possono essere utilizzati un massimo di 255 caratteri alfanumerici, punti e trattini. Se è necessario specificare più di un nome di dominio, separare i nomi con virgole o punti e virgola.
		Timeout	Imposta il periodo di timeout compreso tra 1 e 60 secondi.
Priorità alla risoluzione nome IPv6 DNS	Spuntare la casella di controllo per abilitare la funzione di risoluzione dei nomi DNS.		
WINS	Modalità WINS	Consente di abilitare o disabilitare l'impostazione automatica degli indirizzi del server WINS primario e secondario tramite DHCP.	
	Server Primario WINS	Imposta manualmente l'indirizzo del server WINS primario nel formato xxx.xxx.xxx.xxx quando <b>Modalità WINS</b> non è selezionato.	
	Server Secondario WINS	Imposta manualmente l'indirizzo del server WINS secondario (di backup) nel formato xxx.xxx.xxx.xxx quando <b>Modalità WINS</b> non è selezionato.	
LPD	Time-out collegamento	Imposta il periodo di timeout collegamento compreso tra 1 e 3.600 secondi.	
	Filtro IP (IPv4)	Fare clic su <b>Filtro IP (IPv4)</b> per definire le impostazioni del filtro IP nella pagina <b>Filtro IP (IPv4)</b> .	
Porta9100	Port Number	Imposta il numero della porta da 9.000 a 9.999.	
	Time-out collegamento	Imposta il periodo di time-out collegamento compreso tra 1 e 1.000 secondi.	
	Filtro IP (IPv4)	Fare clic su <b>Filtro IP (IPv4)</b> per definire le impostazioni del filtro IP nella pagina <b>Filtro IP (IPv4)</b> .	
IPP	URI Stampante	Mostra l'URI della stampante.	
	Time-out collegamento	Imposta il periodo di timeout collegamento compreso tra 1 e 1.000 secondi.	
	Port Number	Mostra il numero della porta che riceve le richieste dei client.	
	Numero Massimo Sessioni	Mostra il numero massimo di connessioni simultanee ricevute dal client.	



WSD	Port Number	Imposta il numero della porta a 80 o da 8.000 a 9.999.
	Timeout ricezione	Imposta il periodo di temporizzazione ricezione compreso tra 1 e 65.535 secondi.
	Notifica Time-out	Imposta il periodo di notifica time-out compreso tra 1 e 60 secondi.
	Numero massimo di TTL	Imposta il numero massimo di TTL compreso tra 1 e 10.
	Numero massimo di notifiche	Imposta il numero massimo di notifiche compreso tra 10 e 20.
Rete TWAIN	Time-out collegamento	Imposta il periodo di time-out collegamento compreso tra 1 e 65.535 secondi.
FTP	Password	Consente di impostare la password per FTP.
	Immettere nuovamente password	Immettere nuovamente la password per confermarla.
	Time-out collegamento	Imposta il periodo di timeout collegamento compreso tra 1 e 1000 secondi.
HTTP	Port Number	Imposta il numero della porta a 80 o da 8.000 a 9.999.
	Collegamenti Simultanei	Mostra il numero massimo di connessioni simultanee.
	Time-out collegamento	Imposta il periodo di timeout collegamento compreso tra 1 e 255 secondi.
Telnet	Password	Imposta la password per Telnet.
	Immettere nuovamente password	Conferma la password impostata.
	Time-out collegamento	Imposta il periodo di timeout collegamento compreso tra 1 e 1.000 secondi.
Aggiorna rubrica indirizzi	Time-out collegamento	Imposta il periodo di timeout collegamento compreso tra 1 e 65.535 secondi.

Per configurare la funzione del filtro IP, digitare un indirizzo IP da filtrare nel campo dell'indirizzo e la maschera di sottorete nel campo della maschera dell'indirizzo. Immettere un valore numerico tra 0 e 255 in ciascun campo. Al valore attuale viene accodato "\*".

#### Procedura di configurazione del filtraggio IP

È possibile impostare un massimo di cinque elementi e il primo di essi avrà la priorità sugli altri. In caso d'impostazione di più filtri, inserire per primo l'indirizzo più breve, quindi procedere all'inserimento degli indirizzi più lunghi.

#### Abilitazione stampa da utente specificato

La sezione seguente descrive la procedura per abilitare la stampa proveniente esclusivamente dall'indirizzo IP "192.168.100.10".

- 1 Fare clic sulla prima colonna della **Lista di Accesso** riga 1.
- 2 Inserire "192.168.100.10" nel campo **Indirizzo** e "255.255.255.255" nel campo **Indirizzo Mask**.
- 3 Selezionare **Accetta**.
- 4 Fare clic su **Applica nuove impostazioni**.

### Disabilitazione stampa da utente specificato

La sezione seguente descrive la procedura per disabilitare la stampa proveniente esclusivamente dall'indirizzo IP "192.168.100.10".

- 1 Fare clic sulla prima colonna della **Lista di Accesso** riga 1.
- 2 Inserire "192.168.100.10" nel campo **Indirizzo** e "255.255.255.255" nel campo **Indirizzo Mask**.
- 3 Fare clic su **Rifiuta**.
- 4 Fare clic sulla prima colonna della **Lista di Accesso** riga 2.
- 5 Inserire "0.0.0.0" nel campo **Indirizzo** e "0.0.0.0" nel campo **Indirizzo Mask**.
- 6 Selezionare **Accetta**.
- 7 Fare clic su **Applica nuove impostazioni**.

### Abilitazione e disabilitazione della stampa da indirizzi di rete

È possibile abilitare la stampa dall'indirizzo di rete "192.168" e disabilitare la stampa dall'indirizzo di rete "192.168.200".

L'esempio seguente descrive la modalità di abilitazione della stampa dall'indirizzo IP "192.168.200.10".

- 1 Fare clic sulla prima colonna della **Lista di Accesso** riga 1.
- 2 Inserire "192.168.200.10" nel campo **Indirizzo** e "255.255.255.255" nel campo **Indirizzo Mask**.
- 3 Selezionare **Accetta**.
- 4 Fare clic sulla prima colonna della **Lista di Accesso** riga 2.
- 5 Inserire "192.168.200.0" nel campo **Indirizzo** e "255.255.255.0" nel campo **Indirizzo Mask**.
- 6 Fare clic su **Rifiuta**.
- 7 Fare clic sulla prima colonna della **Lista di Accesso** riga 3.
- 8 Inserire "192.168.0.0" nel campo **Indirizzo** e "255.255.0.0" nel campo **Indirizzo Mask**.
- 9 Selezionare **Accetta**.
- 10 Fare clic su **Applica nuove impostazioni**.

### **SMB**

#### Funzione:

Consente di specificare l'impostazione del protocollo SMB (Server Message Block).

#### Valori:

Nome Host	Imposta il nome host del computer server.
Gruppo di Lavoro	Imposta il gruppo di lavoro.
Numero Massimo Sessioni	Imposta il numero massimo di sessioni.
Supporto Unicode	Imposta se notificare il nome host e il nome del gruppo di lavoro in caratteri Unicode durante la trasmissione SMB.
Modalità Auto Master	Imposta se attivare la modalità Auto Master.
Cripta Password	Imposta se eseguire la crittografia della password.
Timeout lavoro	Imposta il periodo di time-out lavoro compreso tra 60 e 3.600 secondi.
Time-out collegamento	Imposta il periodo di time-out collegamento compreso tra 60 e 3.600 secondi.

## Server e-mail

### Funzione:

Configurare le impostazioni dettagliate di Server e-mail, Avvisi e-mail e Report e-mail. Questa pagina può essere visualizzata anche facendo clic su **Panoramica impost. server e-mail** nel frame di sinistra.

### Valori:

Impostazione Server e-mail	Gateway SMTP Primario	Imposta il gateway SMTP primario.
	Numero porta SMTP	Imposta il numero della porta SMTP. Questo deve essere pari a 25.587 o compreso tra 5.000 e 65.535.
	Autenticazione invio e-mail	Imposta il metodo di autenticazione delle e-mail in uscita.
	Utente login SMTP	Imposta l'utente di accesso SMTP. Possono essere utilizzati un massimo di 63 caratteri alfanumerici, punti, trattini, trattini bassi e il simbolo at (@). Se si specifica più di un indirizzo, separarli utilizzando le virgole.
	Password login SMTP	Imposta la password dell'account SMTP utilizzando fino a 31 caratteri alfanumerici.
	Reinserisci password per login SMTP	Conferma la password dell'account SMTP impostata.
	Indirizzo server POP3* <sup>1</sup>	Imposta l'indirizzo del server POP3 nel formato indirizzo IP del tipo "aaa.bbb.ccc.ddd" o come nome host DNS fino a 63 caratteri.
	Numero porta POP3* <sup>1</sup>	Imposta il numero della porta del server POP3. Questo valore deve essere uguale a 110 oppure compreso tra 5.000 e 65.535.
	Nome utente POP* <sup>1</sup>	Imposta il nome utente dell'account POP3. Possono essere utilizzati un massimo di 63 caratteri alfanumerici, punti, trattini, trattini bassi e il simbolo at (@). Se si specifica più di un indirizzo, separarli utilizzando le virgole.
	Password utente POP* <sup>1</sup>	Imposta la password dell'account POP3 utilizzando fino a 31 caratteri alfanumerici.
	Reinserisci password per utente POP* <sup>1</sup>	Conferma la password impostata.
	Replica Indirizzo	Indica l'indirizzo di risposta e-mail inviato con ogni Avviso e-mail.
	Collegamento Server SMTP	Mostra lo stato della connessione al server SMTP.

Impostazione Avviso e-mail	Lista E-Mail 1		Imposta gli indirizzi e-mail accettabili per la funzione Avviso e-mail fino a 255 caratteri alfanumerici.
	Selezione Allarme per Lista 1	Fornitura Allarmi	Spuntare la casella di controllo per ricevere gli Avviso e-mail per i materiali di consumo.
		Allarme Gestione Fogli	Spuntare la casella di controllo per ricevere gli Avviso e-mail per la gestione carta.
		Chiama Servizio	Spuntare la casella di controllo per ricevere gli Avviso e-mail per le chiamate all'assistenza.
	Lista E-Mail 2		Imposta gli indirizzi e-mail accettabili per la funzione Avviso e-mail fino a 255 caratteri alfanumerici.
	Selezione Allarme per Lista 2	Fornitura Allarmi	Spuntare la casella di controllo per ricevere gli Avviso e-mail per i materiali di consumo.
		Allarme Gestione Fogli	Spuntare la casella di controllo per ricevere gli Avviso e-mail per la gestione carta.
		Chiama Servizio	Spuntare la casella di controllo per ricevere gli Avviso e-mail per le chiamate all'assistenza.
	Impostazioni rapporto e-mail	Rapporto cronologia	
Rapporto statistiche			Consente di impostare se ricevere per e-mail il rapporto statistiche sull'uso delle funzioni di stampa, copia, scansione e fax.
Rapporto volume			Consente di impostare se ricevere il rapporto volume per e-mail.
Durata trasmissione			Consente di impostare l'ora in cui vengono inviati i rapporti.
Frequenza			Consente di impostare la frequenza con cui vengono inviati i rapporti.
Impostazioni settimanali (solo per Ogni settimana)			Consente di impostare il giorno della settimana in cui vengono inviati i rapporti.
Impostazioni mensili (solo per Ogni mese)			Consente di impostare il giorno del mese in cui vengono inviati i rapporti.
Indirizzo email di destinazione 1			Consente di inserire l'indirizzo e-mail al quale vengono inviati i rapporti.
Indirizzo email di destinazione 2			Consente di inserire l'indirizzo e-mail al quale vengono inviati i rapporti.
*1 Questa voce è disponibile solo quando è selezionato <b>POP before SMTP (Plain)</b> o <b>POP before SMTP (APOP)</b> per <b>Autenticazione invio e-mail</b> .			

### **Bonjour (mDNS)**

#### **Funzione:**

Permette di configurare impostazioni dettagliate per Bonjour.

#### **Valori:**

Nome Host	Imposta il nome host (fino a 63 caratteri alfanumerici e trattino "-"). L'impostazione originaria rimane valida se non si immette alcun valore.
Nome Stampante	Imposta il nome della stampante (fino a 63 caratteri alfanumerici e simboli). L'impostazione originaria rimane valida se non si immette alcun valore.
Wide-Area Bonjour	Selezionare la casella di controllo per abilitare il protocollo Wide-Area Bonjour.

### **SNMP**

#### **Funzione:**

Permette di configurare impostazioni dettagliate per SNMP.

#### **Valori:**

Configurazione SNMP	Abilita protocollo SNMP v1/v2c	Spuntare la casella di controllo per abilitare il protocollo SNMP v1/v2c.
	Modifica proprietà SNMP v1/v2c	Fare clic per visualizzare la pagina <b>SNMP v1/v2c</b> e per modificare le impostazioni del protocollo SNMP v1/v2c da tale pagina.
	Abilita protocollo SNMP v3	Spuntare la casella di controllo per abilitare il protocollo SNMP v3.
	Modifica proprietà SNMP v3	Fare clic per visualizzare la pagina <b>SNMP v3</b> e per modificare le impostazioni del protocollo SNMP v3 da tale pagina. È possibile fare clic su questa voce solo quando la comunicazione SSL è attivata.

### **SNMP v1/v2c**

#### **Funzione:**

Permette di modificare le impostazioni dettagliate relative al protocollo SNMP v1/v2.

Per aprire la pagina, fare clic su **Modifica proprietà SNMP v1/v2** nella pagina **SNMP**.

#### **Valori:**

Nome Comunità	Nome Comunità (sola lettura) <sup>*1</sup>	Imposta il nome di comunità per accedere (in sola lettura) ai dati utilizzando un massimo di 31 caratteri alfanumerici. L'impostazione originaria rimane valida se non si immette alcun valore. I caratteri immessi come nome di comunità nell'impostazione precedente non verranno visualizzati a schermo. La comunità Leggi predefinita è pubblica.
	Reinserisci nome comunità (sola lettura) <sup>*1</sup>	Consente di immettere di nuovo il nome comunità per accedere (in sola lettura) ai dati per confermarlo.
	Nome Comunità (Lettura/Scrittura) <sup>*1</sup>	Imposta il nome di comunità per accedere (in lettura e scrittura) ai dati utilizzando un massimo di 31 caratteri alfanumerici. L'impostazione originaria rimane valida se non si immette alcun valore. I caratteri immessi come nome di comunità nell'impostazione precedente non verranno visualizzati a schermo. La comunità Leggi/scrivi predefinita è privata.

	Reinserisci nome comunità (lettura/scrittura) *1	Consente di immettere di nuovo il nome comunità per accedere (in lettura e scrittura) ai dati per confermarlo.
	Nome Comunità (Trap) *1	Imposta il nome della comunità per il trap utilizzando fino a 31 caratteri alfanumerici. L'impostazione originaria rimane valida se non si immette alcun valore. I caratteri immessi come Nome Comunità (Trap) nell'impostazione precedente non verranno visualizzati a schermo. La comunità Trap predefinita è " " (NULL).
	Reinserisci nome comunità (interruzione) *1	Consente di immettere di nuovo il nome della comunità utilizzata per il trapping per confermarlo.
Notifica Trap 1-4	Tipo indirizzo trap	Spuntare le caselle di controllo per ricevere un avviso quando si attiva il controllo d'errore. In questo caso, specificare l'indirizzo IP e il socket IP nel formato seguente:
	Indirizzo trap Port Number Notifica Rete *2	IPv4 Specificare l'indirizzo IP e il socket IP in formato nnn.nnn.nnn.nnn:mmmmm. Ogni sezione di "nnn" è un valore tra 0 e 255. Notare che i valori 127 e da 224 a 254 non sono validi come prime tre cifre. Il socket IP mmmmm è un valore compreso tra 0 e 65.535. IPv6 Specificare l'indirizzo IP e il socket IP in formato xxxx:xxxx:xxxx:xxxx:xxxx:xxxx:xxxx:mmmmm. Ogni sezione "xxxx" è un valore variabile esadecimale compreso tra 0 e ffff. Il socket IP mmmmm è un valore compreso tra 0 e 65.535.
	Autentica Trap Errore	Spuntare la casella di controllo per ricevere un avviso per l'Autentica Trap Errore.

\*1 Il valore predefinito può essere cambiato tramite lo strumento **Dell Printer Configuration Web Tool**.

\*2 Questo elemento è disponibile solamente quando **Wi-Fi Direct** è impostato su **Abilita**.

### **SNMP v3**

#### **Funzione:**

Permette di modificare le impostazioni dettagliate relative al protocollo SNMP v3.

Per aprire la pagina, fare clic su **Modifica proprietà SNMP v3** nella pagina **SNMP**.

#### **Valori:**

Account amministratore	Account abilitato	Spuntare la casella di controllo per attivare l'account di amministratore.
	Nome utente	Consente di immettere il nome utente dell'account di amministratore.
	Password di autenticazione	Imposta la password di autenticazione dell'account dell'amministratore utilizzando un numero di caratteri alfanumerici compreso tra 8 e 32.
	Reinserisci password di autenticazione	Conferma la password impostata.
	Password di privacy	Imposta la password di privacy dell'account dell'amministratore utilizzando un numero di caratteri alfanumerici compreso tra 8 e 32.
	Reinserisci password di privacy	Conferma la password impostata.

Driver di stampa / Account client remoto	Account abilitato	Spuntare la casella di controllo per attivare i driver di stampa e l'account del client remoto.
	Reset della password di default	Consente di reimpostare ai valori predefiniti la password dei driver di stampa e l'account del client remoto.

### **Scansione su PC**

#### **Funzione:**

Consente di specificare il client durante la scansione dei dati.

#### **Valori:**

FTP Client	Time-out collegamento	Imposta il periodo di timeout collegamento compreso tra 1 e 60 secondi.
	FTP Passive	Imposta se attivare la modalità FTP Passive.
SMB Client	Time-out collegamento	Imposta il periodo di timeout collegamento compreso tra 1 e 60 secondi.

### **SNTP**

#### **Funzione:**

Configurare le impostazioni del server SNTP per eseguire la sincronizzazione dell'ora tramite SNTP.

#### **Valori:**

SNTP	Indirizzo IP/nome host	Consente di impostare l'indirizzo IP o il nome host del server SNTP.
	Time-out collegamento	Imposta il periodo di timeout collegamento compreso tra 1 e 120 secondi.
	Intervallo sincronizzazione ora	Consente di impostare l'intervallo di esecuzione della sincronizzazione dell'ora tramite SNTP.
	Ora ultima connessione	Visualizza la data e l'ora in cui la stampante è stata connessa al server SNTP.
	Stato connessione	Visualizza lo stato della connessione tra il server SNTP e la stampante.

### **AirPrint**

#### **Funzione:**

Per configurare l'impostazione dettagliata di AirPrint.

#### **Valori:**

AirPrint	LAN1 <sup>*1</sup>	Abilita	AirPrint Fare clic per abilitare la stampante per AirPrint.
		Nome	Immettere il nome che deve essere visualizzato come stampante AirPrint.
		Ubicazione	Imposta la posizione della stampante.
		Geo-Location	Imposta la posizione fisica della stampante.
	LAN2 <sup>*2</sup>	Nome	Immettere il nome che deve essere visualizzato come stampante AirPrint.
Livelli forniture	Cartuccia del toner ciano	Visualizza il livello di toner ciano.	
	Cartuccia del toner magenta	Visualizza il livello di toner magenta.	
	Cartuccia del toner giallo	Visualizza il livello di toner giallo.	
	Cartuccia del toner nero	Visualizza il livello di toner nero.	

<sup>\*1</sup> Il titolo del menu viene visualizzato esclusivamente quando **Wi-Fi Direct** è impostato su **Abilita**.

<sup>\*2</sup> Questa voce viene visualizzata esclusivamente quando **Wi-Fi Direct** è impostato su **Abilita**.

### **Google Cloud Print**

**Funzione:**

Registrare la stampante su Google Cloud Print.

**Valori:**

Google Cloud Print *1	(Stato della registrazione)	Visualizza lo stato di registrazione su Google Cloud Print.
	Registra questo dispositivo su Google Cloud Print	Fare clic su questa opzione per registrare la stampante su Google Cloud Print.

\*1 La funzionalità Google Cloud Print può essere utilizzata solo quando la macchina utilizza IPv4.

### **Dell Document Hub**

**Funzione:**

Consente di configurare le connessioni al server Dell Document Hub.

**Valori:**

Dell Document Hub	Time-out collegamento	Consente di impostare il tempo di time-out per la connessione.
	Intervallo di polling	Consente di impostare il tempo dell'intervallo per il polling.

### **Proxy Server**

**Funzione:**

Configurare le impostazioni di Proxy Server.

**Valori:**

Proxy Server	Usa server proxy	Imposta se abilitare l'uso di un server proxy.
	Indirizzo di bypass server proxy	Imposta l'indirizzo del server proxy da ignorare.
	Nome server	Imposta il nome del server proxy.
	Port Number	Imposta il numero della porta da 1 a 65535.
	Autenticazione	Imposta se abilitare l'autenticazione.
	Nome login	Imposta il nome di accesso del server proxy.
	Password	Imposta la password di accesso del server proxy.
	Ridigita password	Conferma la password impostata.



## LAN senza fili

 **NOTA:** la funzionalità LAN senza fili è disponibile esclusivamente quando si connette la stampante con una rete senza fili.

### Funzione:

Consente di configurare le impostazioni dettagliate della rete wireless.

Per usare l'adattatore per rete wireless scollegare il cavo Ethernet.

 **NOTA:** una volta attivata la LAN senza fili, il protocollo LAN cablato sarà disattivato.

### Valori:

Impostazioni rete senza fili	SSID	Imposta il nome che identifica la rete senza fili. È possibile inserire fino a 32 caratteri alfanumerici.
	Tipo rete	Imposta il tipo di rete su <b>Ad-Hoc</b> oppure <b>Infrastruttura</b> .
	Indirizzo MAC	Mostra l'indirizzo MAC dell'adattatore per rete wireless della stampante.
	Canale link	Mostra il numero di canale della connessione wireless della stampante.
	Qualità link	Mostra la qualità della connessione di rete wireless della stampante.
Impostazioni di Protezione	Crittografia	Selezionare il tipo di crittografia dall'elenco.
	Assenza di protezione	Imposta Nessuna sicurezza per configurare le impostazioni della rete wireless senza specificare un tipo di crittografia tra WEP, WPA-PSK e WPA-Enterprise.
	WEP	Imposta il WEP da usare nella rete senza fili.
	WPA-PSK TKIP <sup>*1, 2</sup>	Imposta il WPA-PSK TKIP da usare nella rete wireless.
	WPA-PSK AES/WPA2-PSK AES <sup>*1, 2</sup>	Imposta il WPA-PSK AES/WPA2-PSK AES da utilizzare nella rete wireless.
	WPA-Enterprise TKIP <sup>*2, 3</sup>	Imposta il WPA-Enterprise TKIP da usare nella rete wireless.
	WPA-Enterprise AES/WPA2-Enterprise AES <sup>*2, 3</sup>	Imposta il WPA-Enterprise AES/WPA2-Enterprise AES da utilizzare nella rete wireless.
	Modo misto PSK <sup>*1, 2</sup>	Imposta il modo misto PSK da utilizzare nella rete wireless. L'opzione Modo misto PSK seleziona automaticamente un tipo di crittografia disponibile fra WPA-PSK TKIP, WPA-PSK AES o WPA2-PSK AES.
Modo misto Enterprise <sup>*2, 3</sup>	Imposta il modo misto Enterprise da utilizzare nella rete wireless. L'opzione Modo misto Enterprise seleziona automaticamente un tipo di crittografia disponibile fra WPA-Enterprise TKIP, WPA-Enterprise AES o WPA2-Enterprise AES.	
WEP	Crittografia	Consente di impostare il codice della chiave WEP come <b>Hex</b> oppure <b>Ascii</b> .
	Chiave WEP 1	Imposta la chiave WEP utilizzata nella rete wireless solo quando per <b>Crittografia</b> sono impostate le opzioni <b>WEP 128bit</b> oppure <b>WEP 64bit</b> .
	Reinserisci WEP Tasto 1	Consente di immettere nuovamente la chiave WEP 1 per confermarla.
	Chiave WEP 2	Imposta la chiave WEP utilizzata nella rete wireless solo quando per <b>Crittografia</b> sono impostate le opzioni <b>WEP 128bit</b> oppure <b>WEP 64bit</b> .
	Reinserisci WEP Tasto 2	Consente di immettere nuovamente la chiave WEP 2 per confermarla.

	Chiave WEP 3	Imposta la chiave WEP utilizzata nella rete wireless solo quando per <b>Crittografia</b> sono impostate le opzioni <b>WEP 128bit</b> oppure <b>WEP 64bit</b> .
	Reinserisci WEP Tasto 3	Consente di immettere nuovamente la chiave WEP 3 per confermarla.
	Chiave WEP 4	Imposta la chiave WEP utilizzata nella rete wireless solo quando per <b>Crittografia</b> sono impostate le opzioni <b>WEP 128bit</b> oppure <b>WEP 64bit</b> .
	Reinserisci WEP Tasto 4	Consente di immettere nuovamente la chiave WEP 4 per confermarla.
	Chiave di trasmissione <sup>*5</sup>	Imposta il tipo di chiave di trasmissione dall'elenco.
WPA-PSK	Passphrase	Consente di impostare la frase password.
	Reinserisci frase password	Consente di immettere nuovamente la frase password per confermarla.
WPA-Enterprise <sup>*4</sup>	Identità EAP	Consente di impostare l'identità EAP per l'autenticazione.
	Metodo di autenticazione	Mostra il metodo di autenticazione.
	Nome login	Consente di impostare il nome di accesso per l'autenticazione.
	Password	Permette di impostare una password.
	Immettere nuovamente password	Consente di immettere nuovamente la password per confermarla.

<sup>\*1</sup> Per la crittografia viene usato il metodo AES o TKIP.

<sup>\*2</sup> Questa voce è presente solo quando si seleziona **Infrastruttura** per **Tipo rete**.

<sup>\*3</sup> Per l'autenticazione e la crittografia mediante certificato digitale, viene utilizzato il metodo AES o TKIP.

<sup>\*4</sup> Per attivare l'impostazione, importare un certificato che supporti la rete LAN wireless (server/client) nelle pagine **SSL/TLS** e abilitare preventivamente il certificato pertinente.

<sup>\*5</sup> Quando è selezionato **Automatico** per **Chiave di trasmissione**, viene utilizzato il set di chiavi specificate per **Chiave WEP 1**.

### Wi-Fi Direct

#### Funzione:

Consente di configurare l'impostazione dettagliata della connessione Wi-Fi Direct.

#### Valori:

Wi-Fi Direct	Wi-Fi Direct	Consente di impostare se attivare la connessione Wi-Fi Direct.
	Ruolo gruppo	Consente di impostare il ruolo gruppo della stampante.
	Nome dispositivo	Consente di specificare il nome che identifica la rete Wi-Fi Direct con un massimo di 32 caratteri alfanumerici. Confermarlo quando si seleziona il nome della stampante sul proprio dispositivo Wi-Fi mobile.
	Impostazione WPS	Consente di configurare la rete Wi-Fi Direct mediante WPS.
	SSID (Stringa di caratteri successiva a "DIRECT.*")	Consente di specificare un nome per identificare la rete Wi-Fi Direct. È possibile inserire fino a 32 caratteri alfanumerici. Non è possibile modificare "DIRECT-".
	Passphrase	Mostra la passphrase. Confermarla quando si immette la frase password sul proprio dispositivo Wi-Fi mobile.
	Indirizzo IP	Mostra l'indirizzo IP dell'adattatore per Wi-Fi Direct.
	Masc. sottorete	Visualizza la mask di sottorete.
	Dispos. associato	Mostra il nome del dispositivo connesso.
	Ruolo corrente	Mostra il ruolo gruppo corrente della stampante.
	SSID corrente	Mostra l'SSID corrente. Confermarlo quando si seleziona il nome della rete Wi-Fi Direct sul proprio dispositivo Wi-Fi mobile.

### **Resetta il server di stampa**

#### **Funzione:**

Permette di inizializzare la NVRAM (non-volatile RAM) per la funzione di rete e riavviare la stampante. Si può inoltre inizializzare NVRAM della stampante da **Rip. Predef.** nel menu **Impostazioni Stampante**.

#### **Valori:**

Inizializzare la memoria NIC NVRAM e riavviare la stampante.	Fare clic su <b>Avvia</b> per inizializzare NVRAM, ripristinare le impostazioni di rete ai valori predefiniti di fabbrica e riavviare le funzioni di rete.
Riavvia Stampante	Fare clic su <b>Avvia</b> per riavviare la stampante.

### **Protezione**

La scheda **Sicurezza** include **Imposta Password**, **Sistema di autenticazione**, **Server Kerberos**, **Server LDAP**, **Autenticazione LDAP**, **Mapp. utente LDAP**, **SSL/TLS**, **IPsec**, **802.1x**, **IP Filter (IPv4)**, e **Filtro domini SMTP**.

#### **Imposta Password**

#### **Funzione:**

Impostare o modificare la password richiesta per accedere ai parametri di impostazione della stampante da **Dell Printer Configuration Web Tool**. Questa pagina può essere visualizzata anche facendo clic su **Imposta Password** nel frame di sinistra.



**NOTA:** per ripristinare la password all'impostazione predefinita (NULL) inizializzare la memoria non-volatile (NVM).



**NOTA:** è possibile impostare la password per accedere a **Impostazioni ammin.** da **Blocco pannello** in **Impostazioni Stampante**.

#### **Valori:**

Password Administrator	Specifica la password fino a 128 caratteri alfanumerici.
Conferma Password Administrator	Conferma la password impostata.
Accesso negato per errore di autenticazione dell'amministratore	Consente di impostare il tempo di attesa dell'amministratore prima di accedere alla configurazione della stampante dallo strumento <b>Dell Printer Configuration Web Tool</b> . Imposta il periodo di tempo secondo un intervallo compreso tra 5 e 255 secondi. L'accesso è annullato se il tempo di time-out è superato. Se si imposta 0, questa modalità sarà disattivata.

#### **Sistema di autenticazione**

#### **Funzione:**

Specificare il tipo di autenticazione del server, il timeout di risposta del server o il timeout di ricerca.

#### **Valori:**

Tipo di autenticazione (per Indirizzo server/Rubrica)	Impostazioni sistema di autenticazione	Selezionare il sistema di autenticazione dall'elenco.
Informazioni opzionali	Timeout di risposta server	Consente di impostare il tempo di attesa della stampante per ottenere la risposta dal server. Imposta il periodo di tempo secondo un intervallo compreso tra 1 e 75 secondi.
	Timeout di ricerca	Consente di impostare il tempo di attesa della stampante per la ricerca del server. Imposta il periodo di tempo secondo un intervallo compreso tra 5 e 120 secondi.

### Server Kerberos

#### Funzione:

Specificare le impostazioni per il server Kerberos.

#### Valori:

Server Kerberos (per Indirizzo server/Rubrica indirizzi)	Indirizzo IP/nome host e porta	Consente di impostare l'indirizzo IP o il nome host e l'indirizzo della porta. Quest'ultimo deve essere 88 o compreso tra 5.000 e 65.535.
	Nome di dominio	Inserire il nome del dominio.
	Nome login	Inserire il nome di accesso.
	Password	Inserire la password di accesso.
	Immettere nuovamente password	Inserire nuovamente la password di accesso per confermarla.

### Server LDAP

#### Funzione:

Consente di specificare le impostazioni sul server LDAP.

#### Valori:

Informazioni server (per Rubrica indirizzi/telefonica del server)	Indirizzo IP/nome host e porta	Consente di impostare l'indirizzo IP o il nome host e l'indirizzo della porta. Quest'ultimo deve essere 389, 3268, o compreso tra 5.000 e 65.535.
	Server LDAP	Visualizza le informazioni corrente sul software del server LDAP.
Informazioni opzionali (per Rubrica indirizzi/telefonica del server)	Radice directory di ricerca	Consente di immettere la radice directory di ricerca.
	Credenz. di login per acc. a server LDAP	Selezionare le credenziali utilizzate per accedere al server LDAP.
	Nome login	Consente di immettere il nome di accesso.
	Password	Consente di immettere la password di accesso utilizzando da 1 a 127 caratteri alfanumerici. Se la password viene lasciata vuota (NULL), non sarà possibile accedere a un server.
	Immettere nuovamente password	Consente di immettere nuovamente la password di accesso per confermarla.
	Timeout di ricerca	Selezionare <b>Limite di attesa server LDAP</b> per utilizzare il tempo specificato dal server LDAP. Selezionare <b>Attesa</b> per specificare il tempo (deve essere compreso tra 5 e 120 secondi).
	Ordine di ricerca nome	Imposta l'ordine di ricerca.
	Rubrica indirizzi server	Spuntare la casella di controllo per abilitare la rubrica indirizzi server.
Rubrica server	Spuntare la casella di controllo per abilitare la rubrica telefonica server.	



**NOTA: Rubrica indirizzi server** deve essere impostato su **Si** perché sia possibile utilizzare la rubrica indirizzi server per la funzionalità Scansione su e-mail.



**NOTA: l'opzione Rubrica server** deve essere impostata su **Si** perché sia possibile utilizzare la rubrica del server per la funzione Fax.

### **Autenticazione LDAP**

#### **Funzione:**

Specificare il metodo di autenticazione per il server LDAP.

#### **Valori:**

Autenticazione LDAP (per indirizzo server/ Rubrica indirizzi)	Metodo di autenticazione	Mostra il metodo di autenticazione.
	Usa stringa di testo aggiunta	Selezionare se utilizzare la stringa di testo aggiunta dall'elenco.
	Stringa di testo aggiunta a nome utente	Immettere la stringa di testo aggiunta.

### **Mapp. utente LDAP**

#### **Funzione:**

Consente di specificare le impostazioni della mappatura utente LDAP.

#### **Valori:**

Nome comune	Imposta il tipo di attributo del nome comune per il server LDAP.
Cognome	Imposta il tipo di attributo del cognome per il server LDAP.
Nome	Imposta il tipo di attributo del nome per il server LDAP.
Indirizzo e-mail	Imposta il tipo di attributo dell'indirizzo e-mail per il server LDAP.
Fax	Imposta il tipo di attributo del numero di fax per il server LDAP.

### **SSL/TLS**

#### **Funzione:**

Specificare le impostazioni della comunicazione crittografata SSL verso la stampante e selezionare/eliminare il certificato utilizzato per IPsec, LDAPS o LAN Wireless.

#### **Valori:**

Comunicazione HTTP-SSL/TLS <sup>*1</sup>	Selezionare la casella di controllo per attivare la Comunicazione HTTP-SSL/TLS.	
Numero porta di comunicazione HTTP-SSL/TLS	Imposta il numero di porta, diverso da quello del protocollo HTTP per SSL/TLS. Questo valore deve essere uguale a 443 oppure compreso tra 8.000 e 9.999.	
Comunicazione LDAP-SSL/TLS <sup>*1</sup>	Selezionare la casella di controllo per abilitare il protocollo LDAP e stabilire quindi l'accesso tramite la comunicazione SSL/TLS.	
Comunicazione SMTP-SSL/TLS	Consente di impostare il tipo di SSL/TLS utilizzata per comunicare con il server SMTP.	
Genera certificato autofirmato <sup>*2</sup>	Fare clic per visualizzare la pagina <b>Genera certificato autofirmato</b> e creare una certificazione di protezione da tale pagina. Il pulsante Genera certificato autofirmato è disponibile solo quando il certificato autofirmato non è stato generato.	
	Metodo chiave pubblica	Selezionare il metodo chiave pubblica del certificato autofirmato.
	Dimensione della chiave pubblica	Selezionare la dimensione della chiave pubblica.
	Emesso da	Consente di impostare l'emittente del certificato auto-firmato SSL.

	<b>Validità</b>	Consente di immettere un numero di giorni di validità compreso tra 1 e 9.999.
	<b>Genera certificato firmato</b>	Fare clic per generare il certificato autofirmato SSL.
<b>Carica certificato firmato</b> <sup>*2</sup>		Fare clic per visualizzare la pagina <b>Carica certificato firmato</b> e caricare il file del certificato sul dispositivo da tale pagina.
	<b>Password</b>	Immettere la password per caricare il file del certificato.
	<b>Immettere nuovamente password</b>	Immettere nuovamente la password per conferma.
	<b>Nome file</b>	Fare clic su <b>Sfoglia</b> per individuare il nome del file da caricare sul dispositivo.
	<b>Importa</b>	Fare clic su <b>Importa</b> per caricare il file del certificato sul dispositivo.
<b>Gestione certificati</b> <sup>*2</sup>		Fare clic per visualizzare la pagina <b>Gestione certificati</b> e gestire una certificazione di protezione da tale pagina.
	<b>Categoria</b>	Selezionare il dispositivo da certificare.
	<b>Scopo del certificato</b>	Selezionare la connessione da certificare.
	<b>Ordine certificati</b>	Selezionare l'ordine dei certificati.
	<b>Visualizza elenco</b>	Fare clic per visualizzare la pagina <b>Elenco di certificati</b> .
<b>Cancella tutti i certif.</b>	<b>Elimina</b>	Fare clic per cancellare tutti i certificati.
<b>Elenco di certificati</b> <sup>*2</sup>	<b>Categoria</b>	Visualizza il dispositivo da certificare selezionato alla pagina <b>Gestione certificati</b> .
	<b>Scopo del certificato</b>	Visualizza la connessione da certificare selezionata alla pagina <b>Gestione certificati</b> .
	<b>Rilasciato a</b>	Visualizza l'elenco degli ordini di certificati.
	<b>Validità</b>	Mostra se il certificato è valido o meno.
	<b>Dettagli certificato</b>	Fare clic per visualizzare la pagina <b>Dettagli certificato</b> . La pagina <b>SSL/TLS</b> viene visualizzata quando nella colonna <b>Rilasciato a</b> non è selezionata alcuna voce.
<b>Dettagli certificato</b> <sup>*2</sup>	<b>Categoria</b>	Visualizza il dispositivo da certificare selezionato alla pagina <b>Gestione certificati</b> o alla pagina <b>SSL/TLS</b> .
	<b>Rilasciato a</b>	Visualizza il dispositivo da certificare.
	<b>Emesso da</b>	Visualizza l'emittente da certificare.
	<b>Numero di serie</b>	Mostra il numero di serie del dispositivo.
	<b>Metodo chiave pubblica</b>	Visualizza il metodo chiave pubblica.
	<b>Dimensione della chiave pubblica</b>	Mostra la dimensione della chiave pubblica.
	<b>Valido da</b>	Visualizza l'ora a partire dalla quale il certificato è valido.
	<b>Valido fino a</b>	Visualizza l'ora a partire dalla quale il certificato non è valido.
	<b>Stato</b>	Mostra se il certificato è valido o meno.
	<b>Scopo del certificato</b>	Visualizza lo scopo del certificato.
	<b>Stato selezione certificato</b>	Visualizza il tipo di certificato dispositivo selezionato.
	<b>Indirizzo e-mail</b>	Viene visualizzato solo quando nel certificato è specificato un indirizzo e-mail.
	<b>Usa questo certificato</b>	Fare clic per applicare questo certificato al dispositivo.

Elimina	Fare clic per eliminare questo certificato.
Esporta questo certificato	Fare clic per esportare questo certificato in un altro dispositivo.

\*1 Questa voce è disponibile solo quando è stato generato il certificato autofirmato.

\*2 Questa voce è attiva solo se è disponibile la connessione tramite SSL/TLS (https). La visualizzazione delle pagine è consentita solo all'amministratore.

### **IPsec**

#### **Funzione:**

Consente di specificare le impostazioni dell'architettura di protezione del protocollo Internet (IPsec) per la comunicazione crittografata verso la stampante.

#### **Valori:**

Impostazioni IPsec	Protocollo	Spuntare la casella di controllo per abilitare il protocollo.
	Chiave pre-condivisa	Imposta una chiave pre-condivisa. Possono essere utilizzati un massimo di 255 caratteri alfanumerici, punti e trattini.
	Digita nuovamente chiave pre-condivisa	Consente di immettere nuovamente la chiave condivisa per confermarla.
	Certificato dispositivo	Visualizza il certificato del dispositivo.
	Durata IKE SA	Imposta la durata di IKE SA compresa tra 5 e 28.800 minuti.
	Durata IPsec SA	Imposta la durata di IPsec compresa tra 5 e 2.880 minuti.
	Gruppo DH	Imposta il gruppo DH.
	PFS	Selezionare la casella di controllo per abilitare l'impostazione PFS.
	Indirizzo IPv4 peer remoti	Imposta l'indirizzo IP a cui connettersi.
	Indirizzo IPv6 peer remoti	Imposta l'indirizzo IP a cui connettersi.
	Politica di comunicazione non IPsec	Consente la comunicazione con un dispositivo che non supporta IPsec.



**NOTA:** se il protocollo IPsec è attivo e non correttamente configurato, è necessario disattivarlo utilizzando il menu **IPsec** del pannello operatore.

### **802.1x**

#### **Funzione:**

Consente di specificare le impostazioni relative all'autenticazione IEEE 802.1x della comunicazione crittografata verso la stampante.

#### **Valori:**

Configura 802.1x	Abilita IEEE 802.1x	Spuntare la casella di controllo per abilitare l'autenticazione IEEE 802.1x.
	Metodo di autenticazione	EAP-MD5 EAP-MS-CHAPv2 PEAP/MS-CHAPv2 Seleziona il metodo da utilizzare per l'autenticazione IEEE 802.1x.
	Nome Login (Nome del Dispositivo)	Imposta il nome di accesso (nome del dispositivo) per l'autenticazione IEEE 802.1x (fino a 128 caratteri alfanumerici).

Password	Imposta la password di accesso per l'autenticazione IEEE 802.1x (fino a 128 caratteri alfanumerici).
Immettere nuovamente password	Conferma la password di accesso impostata.
Convalida certificato	Selezionare la casella di controllo per abilitare Convalida certificato.

#### **Filtro IP (IPv4)**

##### **Funzione:**

Consente di specificare l'indirizzo IP e la mask di sottorete a cui consentire o negare l'accesso alla stampante.

##### **Valori:**

Lista di Accesso	Indirizzo	Imposta gli indirizzi IP a cui è permesso o negato l'accesso alla stampante. Immettere un valore numerico tra 0 e 255 in ciascun campo.					
	Indirizzo Mask	Imposta la mask di sottorete a cui è permesso o negato l'accesso alla stampante. Immettere un valore numerico tra 0 e 255 in ciascun campo.					
	Modalità Attiva	<table border="1"> <tr> <td>Rigetta</td> <td>Rifiuta la stampa proveniente da un indirizzo di rete specifico.</td> </tr> <tr> <td>Accetta</td> <td>Consente la stampa proveniente da un indirizzo di rete specifico.</td> </tr> <tr> <td>No</td> <td>Disabilita la funzione Filtro IP per l'indirizzo IP specificato.</td> </tr> </table>	Rigetta	Rifiuta la stampa proveniente da un indirizzo di rete specifico.	Accetta	Consente la stampa proveniente da un indirizzo di rete specifico.	No
Rigetta	Rifiuta la stampa proveniente da un indirizzo di rete specifico.						
Accetta	Consente la stampa proveniente da un indirizzo di rete specifico.						
No	Disabilita la funzione Filtro IP per l'indirizzo IP specificato.						

#### **Filtro domini SMTP**

##### **Funzione:**

Specificare se limitare l'invio di e-mail solo a domini specifici.

 **NOTA:** questa funzione non limita l'invio di e-mail tramite la funzione Segnalazione E-mail.

##### **Valori:**

Filtro domini SMTP	Filtro domini	Selezionare la casella di controllo per abilitare Filtro domini.
	Elenco domini consentiti	Permette di registrare fino a cinque domini consentiti per l'invio di e-mail.

## **Copia impostazioni stampante**

Il menu **Copia impostazioni stampante** comprende le pagine **Copia impostazioni stampante** e **Copia rapporto impostazioni stampante**.

### **Copia impostazioni stampante**

#### **Funzione:**

Permette di copiare le impostazioni della stampante una o più stampanti dello stesso modello.

Per copiare le impostazioni su un'altra stampante, specificare l'indirizzo IP e la password della stampante su cui si desiderano copiare le impostazioni nel campo **Indirizzo IP** e nel campo **Password**. Quindi, fare clic sul pulsante **Copia le impostazioni sull'Host all'indirizzo di sopra**. La copia delle impostazioni è terminata. Il tempo di time-out per la connessione è di 60 secondi. In seguito, è possibile verificare se le impostazioni sono state copiate accendendo a questa pagina. Inoltre, è necessario esaminare il menu **Copia le impostazioni sull'host nell'elenco qui sopra e riavvia la macchina** dello strumento **Dell Printer Configuration Web Tool** nella stampante di destinazione per verificare se le impostazioni sono effettivamente state copiate o meno.

Se le impostazioni possono essere copiate ma la configurazione è diversa, vengono copiate solo le impostazioni che risultano uguali. Le impostazioni della stampante vengono copiate su stampanti per un massimo di 10 indirizzi IP.



 **NOTA:** non è possibile copiare la Rubrica indirizzi quando la stampante di destinazione sta elaborando un lavoro fax.

### Copia rapporto impostazioni stampante

#### Funzione:

Consente di verificare se l'impostazione della stampante viene copiata correttamente nelle altre stampanti.

 **NOTA:** la cronologia viene eliminata spegnendo la stampante.

### Volume di stampa

Il menu Volume di stampa include le pagine Volume di stampa e Dell ColorTrack.

#### Volume di stampa

##### Funzione:

Permette di verificare il numero di pagine stampate. Questa pagina può essere visualizzata anche facendo clic su Volume di stampa nel frame di sinistra.

##### Valori:

Conteggio Pagine Stampante	Mostra il numero totale di pagine stampate da quando la stampante ha lasciato la fabbrica.
Fogli Usati	Mostra il numero di pagine per ciascun formato di carta.

### Dell ColorTrack

#### Funzione:

Consente di specificare quali utenti hanno accesso alla stampa a colori e limitare il volume di stampa per ciascun utente.

##### Valori:

ColorTrack Modalità	No	Consente di stampare i dati senza informazioni di autenticazione.
	Sì	Limita la stampa sulla base delle informazioni utente registrate nel server interno.
Utente non registrato	Consente di specificare se consentire la stampa dei dati senza informazioni di autenticazione. Per abilitare la stampa per gli utenti senza account, selezionare la casella di controllo.	
Stampa da colore a b/n automatica	Permette di impostare se stampare tutti i processi in bianco e nero anche quando è specificata la stampa a colori.	
ColorTrack Rapporto errore	Consente di specificare se stampare automaticamente le informazioni sugli errori in caso di errori durante la stampa con ColorTrack.	
Registrazione utente <sup>*1</sup>	Fare clic su <b>Modifica registrazione utente</b> per visualizzare la pagina <b>Modifica registrazione utente stampa</b> . <ul style="list-style-type: none"><li>• Per registrare un utente, fare clic su <b>Crea</b> per aprire la pagina <b>Stampa impostazioni utente</b>.</li><li>• Per eliminare un utente, fare clic su <b>Elimina</b> per aprire la pagina <b>Elimina utente</b>. La selezione di <b>Indietro</b> ripristina la schermata allo stato precedente all'eliminazione dell'utente.</li><li>• Per confermare o modificare un utente registrato, fare clic su <b>Conferma / Modifica</b> per aprire la pagina <b>Stampa impostazioni utente</b>.</li></ul>	
N. Registrazione Utente	Visualizza il numero di registrazione utente. Il pulsante <b>Elimina utente</b> viene visualizzato quando l'utente è già registrato.	
Nome utente	Imposta il nome dell'utente.	
Password	Consente di impostare la password utilizzando da 4 a 12 caratteri alfanumerici.	

Immettere nuovamente la password	Immettere nuovamente la password per confermarla.
Limitazione modalità colore	Permette di specificare se limitare la stampa a colori.
Limite superiore per stampa colore	Permette di impostare il numero massimo di pagine consentite per la stampa a colori.
Conteggio cumulative pagina a colori	Visualizza il numero complessivo di pagine stampate per la stampa a colori.
Limite superiore per stampa monocromatica	Consente di impostare il numero massimo di pagine consentite per la stampa monocromatica.
Conteggio cumulativo pagina monocromatica	Visualizza il numero complessivo di pagine stampate per la stampa monocromatica.

\*1 Questa voce è disponibile esclusivamente quando la **Modalità ColorTrack** è impostata su **SI**.

## Rubrica indirizzi

Il menu **Rubrica indirizzi** include le pagine **Indirizzo e-mail**, **Indirizzo Server** e **Rubrica**.

Indirizzo e-mail	Indirizzo e-mail	Consente di visualizzare, modificare o creare le voci relative agli indirizzi e-mail.
	Gruppo e-mail	Consente di visualizzare, modificare o creare le voci relative ai gruppi e-mail.
	Configurazione predefinita	Consente di visualizzare, modificare o creare l'oggetto e il messaggio e-mail predefiniti.
Indirizzo Server	Indirizzo Server	Consente di visualizzare, modificare o creare le voci relative agli indirizzi del server.
Rubrica	Velocità connessione FAX	Consente di visualizzare, modificare o creare le voci relative alla velocità di connessione.
	Gruppo FAX	Consente di visualizzare, modificare o creare le voci relative ai gruppi fax.

### Indirizzo e-mail

La pagina **Indirizzo e-mail** include le seguenti sottopagine.

Indirizzo e-mail	Consente di visualizzare, modificare o creare le voci relative agli indirizzi e-mail.
Gruppo e-mail	Consente di visualizzare, modificare o creare le voci relative ai gruppi e-mail.
Configurazione predefinita	Consente di visualizzare, modificare o creare l'oggetto e il messaggio e-mail predefiniti.

### **Indirizzo e-mail**

#### Funzione:

Consente di visualizzare le voci relative agli indirizzi e-mail registrati nella pagina **Indirizzo e-mail**.

**Valori:**

Elenco indirizzi a:	Selezionando ciascun pulsante si visualizza un elenco di voci per il gruppo di ID utente indicato sul pulsante.
ID	Mostra l'identificativo dell'utente.
Nome	Mostra il nome utente. Se non è presente alcuna registrazione, è visualizzato ( <b>Non in uso</b> ).
Indirizzo	Mostra l'indirizzo e-mail dell'utente.
Elimina	Elimina la voce per l'ID utente selezionato.
Conferma / Modifica	Mostra una finestra di dialogo dove poter modificare la voce per l'ID utente selezionato.
Crea	Mostra una finestra di dialogo dove poter creare una nuova voce nell'ID utente selezionato.

**Indirizzo e-mail (Conferma / Modifica, Crea)****Funzione:**

Consente di visualizzare o modificare le voci relative agli indirizzi e-mail nella pagina **Indirizzo e-mail** o creare una nuova voce. Le seguenti voci sono contenute nella finestra di dialogo visualizzata facendo clic sul pulsante **Conferma / Modifica** o **Crea** nella pagina superiore **Indirizzo e-mail**.

**Valori:**

ID	Mostra l'ID utente selezionato.
Nome	Consente di visualizzare o modificare il nome dell'utente registrato nell'ID utente oppure di immettere un nome per la nuova voce.
Indirizzo	Consente di visualizzare o modificare l'indirizzo e-mail dell'utente oppure di immettere un indirizzo e-mail per la nuova voce.
Cancella <sup>*1</sup>	Fare clic su questo pulsante per eliminare l'utente selezionato.
Applica Nuove Impostazioni	Fare clic su questo pulsante per applicare le nuove impostazioni.
Ripristina Impostazioni	Fare clic su questo pulsante per ripristinare le impostazioni precedenti.
Posteriore	Fare clic su questo pulsante per tornare alla pagina superiore.

<sup>\*1</sup> Questa voce è disponibile solo facendo clic sul pulsante **Conferma / Modifica**.

**Indirizzo e-mail (Cancella)****Funzione:**

Consente di eliminare le voci relative agli indirizzi e-mail registrati nella pagina **Indirizzo e-mail**. Le seguenti voci sono contenute nella finestra di dialogo visualizzata facendo clic sul pulsante **Elimina** nella pagina superiore **Indirizzo e-mail**.

**Valori:**

ID	Mostra l'ID utente selezionato.
Nome	Mostra il nome dell'utente registrato sotto l'ID utente selezionato.
Indirizzo	Mostra l'indirizzo e-mail dell'utente.
Applica Nuove Impostazioni	Fare clic su questo pulsante per applicare le nuove impostazioni.
Posteriore	Fare clic su questo pulsante per tornare alla pagina superiore.

### **Gruppo e-mail**

#### **Funzione:**

Consente di visualizzare le voci relative agli indirizzi e-mail registrati nella pagina **Gruppo e-mail**.

#### **Valori:**

<b>Gruppo ID</b>	Mostra l'ID del gruppo.
<b>Nome</b>	Mostra il nome assegnato al gruppo. Se non è presente alcuna registrazione, è visualizzato ( <b>Non in uso</b> ).
<b>Elimina</b>	Elimina la voce per l'ID gruppo selezionato.
<b>Conferma / Modifica</b>	Mostra una finestra di dialogo dove poter modificare la voce per l'ID gruppo selezionato.
<b>Crea</b>	Mostra una finestra di dialogo dove poter creare una nuova voce nell'ID gruppo selezionato.

### **Gruppo e-mail (Conferma / Modifica, Crea)**

#### **Funzione:**

Consente di visualizzare o modificare le voci relative ai gruppi e-mail nella pagina **Gruppo e-mail** o di creare una nuova voce. Le seguenti voci sono contenute nella finestra di dialogo visualizzata facendo clic su **Conferma / Modifica** o **Crea** nella pagina superiore **Gruppo e-mail**.

#### **Valori:**

<b>Gruppo e-mail</b>	<b>ID</b>	Mostra l'ID gruppo selezionato.
	<b>Nome</b>	Consente di visualizzare o modificare il nome assegnato all'ID gruppo oppure di immettere un nuovo nome del gruppo.
	<b>Cancella</b> <sup>*1</sup>	Fare clic su questo pulsante per eliminare la voce corrente.
<b>Indirizzo e-mail</b>	<b>Elenco indirizzi a:</b>	Selezionando ciascun pulsante si visualizza un elenco di voci per il gruppo di ID indicato sul pulsante.
	<b>ID</b>	Mostra l'identificativo dell'utente. Selezionare la casella di controllo sulla sinistra per creare il gruppo.
	<b>Nome</b>	Mostra il nome utente. Se non è presente alcuna registrazione, è visualizzato ( <b>Non in uso</b> ).
	<b>Indirizzo</b>	Consente di visualizzare o modificare l'indirizzo e-mail di una voce registrata nell'ID utente selezionato oppure di immettere un indirizzo e-mail per la nuova voce.
	<b>Applica Nuove Impostazioni</b>	Fare clic su questo pulsante per applicare le nuove impostazioni.
	<b>Ripristina Impostazioni</b>	Fare clic su questo pulsante per ripristinare le impostazioni precedenti.
	<b>Posteriore</b>	Fare clic su questo pulsante per tornare alla pagina superiore.

<sup>\*1</sup> Questa voce è disponibile solo facendo clic sul pulsante **Conferma / Modifica**.

### **Gruppo e-mail (Cancella)**

#### **Funzione:**

Consente di eliminare le voci relative ai gruppi e-mail registrati nella pagina **Gruppo e-mail**. Le seguenti voci sono contenute nella finestra di dialogo visualizzata facendo clic sul pulsante **Elimina** nella pagina superiore **Gruppo e-mail**.

Valori:

ID	Mostra l'ID gruppo selezionato.
Nome	Mostra il nome assegnato all'ID gruppo.
Applica Nuove Impostazioni	Fare clic su questo pulsante per applicare le nuove impostazioni.
Posteriore	Fare clic su questo pulsante per tornare alla pagina superiore.

#### ***Configurazione predefinita***

Funzione:

Consente di impostare l'oggetto e il messaggio e-mail predefiniti.

Valori:

Oggetto predefinito	Consente di immettere l'oggetto predefinito dell'e-mail.
Testo corpo	Consente di immettere il messaggio e-mail predefinito.
Applica Nuove Impostazioni	Fare clic su questo pulsante per applicare le nuove impostazioni.
Ripristina Impostazioni	Fare clic su questo pulsante per ripristinare le impostazioni precedenti.

#### **Indirizzo Server**

##### ***Indirizzo server***

Funzione:

Visualizzare le voci relative agli indirizzi server registrati nella pagina **Indirizzo Server**.

Valori:

Elenco indirizzi a:	Selezionando ciascun pulsante si visualizza un elenco di voci per il gruppo di ID indicato sul pulsante.
ID	Mostra l'ID server.
Nome	Mostra il nome della directory di file. Se non è presente alcuna registrazione, è visualizzato ( <b>Non in uso</b> ).
Indirizzo Server	Mostra l'indirizzo della directory di file.
Elimina	Elimina la voce per l'ID server selezionato.
Conferma / Modifica	Mostra una finestra di dialogo dove poter modificare la voce per l'ID server selezionato.
Crea	Mostra una finestra di dialogo dove poter creare una nuova voce nell'ID server selezionato.

##### ***Indirizzo Server (Conferma / Modifica, Crea)***

Funzione:

Consente di visualizzare o modificare le voci relative agli indirizzi server nella pagina **Indirizzo Server** o di creare una nuova voce. Le seguenti voci sono contenute nella finestra di dialogo visualizzata facendo clic su **Conferma / Modifica** o **Crea** nella pagina superiore **Indirizzo server**.

Valori:

ID	Mostra l'ID server selezionato.
Nome	Consente di visualizzare o modificare il nome del server assegnato all'ID server oppure di immettere un nuovo nome del server.

<b>Tipo server</b>	Consente di visualizzare il tipo di server facendo clic su <b>Conferma / Modifica</b> . Consente di modificare il tipo di server facendo clic su <b>Crea</b> .
<b>FTP<sup>*1</sup></b>	Selezionare questa impostazione per memorizzare i documenti digitalizzati in un server utilizzando il protocollo FTP.
<b>SMB<sup>*1</sup></b>	Selezionare questa impostazione per memorizzare i documenti digitalizzati in un computer utilizzando il protocollo SMB (Server Message Block).
<b>Indirizzo Server</b>	Consente di visualizzare o modificare l'indirizzo del server registrato nell'ID server oppure di immettere un nuovo indirizzo del server.
<b>Nome altri utenti<sup>*2</sup></b>	Consente di visualizzare o modificare il nome condiviso assegnato o immettere un nuovo nome condiviso, quando <b>Tipo server</b> è impostato su <b>SMB</b> .
<b>Percorso server</b>	Consente di visualizzare o modificare il percorso server assegnato o immettere un nuovo percorso.
<b>Numero porta server</b>	Consente di visualizzare o modificare il numero di porta del server assegnato o immettere un nuovo numero di porta. Se si lascia vuota la casella di testo, verrà utilizzato il numero di porta predefinito (FTP: 21, SMB: 139).
<b>Nome login</b>	Consente di visualizzare o modificare il nome di accesso necessario per accedere al protocollo selezionato oppure di immettere un nuovo nome di accesso.
<b>Password login</b>	Consente di visualizzare o modificare la password necessaria per accedere al protocollo selezionato oppure di immettere una nuova password.
<b>Immettere nuovamente password</b>	Conferma la password impostata.
<b>Cancella<sup>*3</sup></b>	Fare clic su questo pulsante per eliminare la voce corrente.
<b>Applica Nuove Impostazioni</b>	Fare clic su questo pulsante per applicare le nuove impostazioni.
<b>Ripristina Impostazioni</b>	Fare clic su questo pulsante per ripristinare le impostazioni precedenti.
<b>Posteriore</b>	Fare clic su questo pulsante per tornare alla pagina superiore.
<sup>*1</sup>	È possibile modificare questa voce solo facendo clic su <b>Crea</b> .
<sup>*2</sup>	Questa voce è disponibile solo quando <b>Tipo server</b> è impostato su <b>SMB</b> .
<sup>*3</sup>	Questa voce è disponibile solo facendo clic su <b>Conferma / Modifica</b> .

### **Indirizzo Server (Cancella)**

#### **Funzione:**

Consente di eliminare le voci relative agli indirizzi server registrati nella pagina **Indirizzo Server**. Le seguenti voci sono contenute nella finestra di dialogo visualizzata facendo clic sul pulsante **Elimina** nella pagina superiore **Indirizzo server**.

#### **Valori:**

<b>ID</b>	Mostra l'ID server selezionato.
<b>Nome</b>	Mostra il nome assegnato all'ID server.
<b>Indirizzo Server</b>	Mostra l'indirizzo del server registrato nell'ID server.
<b>Applica Nuove Impostazioni</b>	Fare clic su questo pulsante per applicare le nuove impostazioni.
<b>Posteriore</b>	Fare clic su questo pulsante per tornare alla pagina superiore.

## Rubrica

La pagina **Rubrica** include le seguenti sottopagine.

---

<b>Velocità connessione FAX</b>	Consente di visualizzare, modificare o creare le voci relative alla velocità di connessione.
---------------------------------	--

---

<b>Gruppo FAX</b>	Consente di visualizzare, modificare o creare le voci relative ai gruppi fax.
-------------------	---

---

### ***Velocità connessione FAX***

#### Funzione:

Consente di visualizzare le voci relative ai numeri di fax registrati nella pagina **Velocità connessione FAX**.

#### Valori:

---

<b>Elenco velocità connessione a:</b>	Selezionando ciascun pulsante si visualizza un elenco di voci per il gruppo di codici di composizione rapida indicato sul pulsante.
<b>Velocità di connessione</b>	Mostra l'ID di composizione rapida.
<b>Nome</b>	Visualizza il nome assegnato a un ID di composizione rapida.
<b>Numero telefonico</b>	Mostra il codice di composizione rapida. Se non è presente alcuna registrazione, è visualizzato ( <b>Non in uso</b> ).
<b>Elimina</b>	Elimina la voce per il codice di composizione rapida selezionato.
<b>Conferma / Modifica</b>	Mostra una finestra di dialogo dove poter modificare la voce per il codice di composizione rapida selezionato.
<b>Crea</b>	Mostra una finestra di dialogo dove poter creare una nuova voce nel codice di composizione rapida selezionato.

---

### ***Velocità connessione FAX (Conferma / Modifica, Crea)***

#### Funzione:

Consente di visualizzare o modificare le voci di composizione rapida nella pagina **Velocità connessione FAX** o di creare una nuova voce. Le seguenti voci sono contenute nella finestra di dialogo visualizzata facendo clic su **Conferma / Modifica** o **Crea** nella pagina superiore **Velocità connessione FAX**.

#### Valori:

---

<b>Velocità di connessione</b>	Mostra il codice di composizione rapida selezionato.
<b>Nome</b>	Permette di visualizzare o modificare il nome di una voce registrata nel codice di composizione rapida oppure digitare un nome per la nuova voce.
<b>Numero telefonico</b>	Permette di visualizzare o modificare il numero di fax di una voce registrata nel codice di composizione rapida oppure digitare un numero di fax per la nuova voce.
<b>Cancella</b> <sup>*1</sup>	Fare clic su questo pulsante per eliminare la voce per il codice di composizione rapida. Questo pulsante è disponibile solo nella finestra di dialogo per la modifica di una voce esistente.
<b>Applica Nuove Impostazioni</b>	Fare clic su questo pulsante per applicare le nuove impostazioni.
<b>Ripristina Impostazioni</b>	Fare clic su questo pulsante per ripristinare le impostazioni precedenti.
<b>Posteriore</b>	Fare clic su questo pulsante per tornare alla pagina superiore.

---

<sup>\*1</sup> Questa voce è disponibile solo facendo clic su **Conferma / Modifica**.

### **Velocità connessione FAX (Cancella)**

#### **Funzione:**

Consente di eliminare le voci di composizione rapida registrate nella pagina **Velocità connessione FAX**. Le seguenti voci sono contenute nella finestra di dialogo visualizzata facendo clic sul pulsante **Elimina** nella pagina superiore **Velocità connessione FAX**.

#### **Valori:**

<b>Velocità di connessione</b>	Mostra il codice di composizione rapida selezionato.
<b>Nome</b>	Mostra il nome registrato nel codice di composizione rapida.
<b>Numero telefonico</b>	Mostra il numero di fax registrato nel codice di composizione rapida.
<b>Applica Nuove Impostazioni</b>	Fare clic su questo pulsante per applicare le nuove impostazioni.
<b>Posteriore</b>	Fare clic su questo pulsante per tornare alla pagina superiore.

### **Gruppo FAX**

#### **Funzione:**

Consente di visualizzare le voci relative ai gruppi fax registrati nella pagina **Gruppo FAX**.

#### **Valori:**

<b>ID</b>	Mostra un ID gruppo fax.
<b>Nome</b>	Mostra il nome assegnato al gruppo. Se non è presente alcuna registrazione, è visualizzato ( <b>Non in uso</b> ).
<b>Elimina</b>	Elimina la voce per l'ID gruppo selezionato.
<b>Conferma / Modifica</b>	Mostra una finestra di dialogo dove poter modificare la voce per l'ID gruppo selezionato.
<b>Crea</b>	Mostra una finestra di dialogo dove poter creare una nuova voce nell'ID gruppo selezionato.

### **Gruppo FAX (Conferma / Modifica, Crea)**

#### **Funzione:**

Consente di visualizzare o modificare le voci relative ai gruppi di numeri di fax nella pagina **Gruppo FAX** o di creare una nuova voce. Le seguenti voci sono contenute nella finestra di dialogo visualizzata facendo clic su **Conferma / Modifica** o **Crea** nella pagina superiore **Gruppo FAX**.

#### **Valori:**

<b>Gruppo FAX</b>	<b>ID</b>	Mostra l'ID gruppo selezionato.
	<b>Nome</b>	Consente di visualizzare o modificare il nome assegnato all'ID gruppo oppure di immettere un nuovo nome del gruppo.
	<b>Cancella</b> <sup>*1</sup>	Fare clic su questo pulsante per eliminare la voce corrente.
<b>Velocità connessione FAX</b>	<b>Elenco velocità connessione a:</b>	Selezionando ciascun pulsante si visualizza un elenco di voci per il gruppo di codici di composizione rapida indicato sul pulsante.
	<b>Velocità di connessione</b>	Mostra il codice di composizione rapida. Selezionare la casella di controllo sulla sinistra per aggiungere il codice di composizione rapida nel gruppo.
	<b>Nome</b>	Mostra il nome registrato per il codice di composizione rapida. Se non è presente alcuna registrazione, è visualizzato ( <b>Non in uso</b> ).
	<b>Numero telefonico</b>	Permette di visualizzare o modificare il numero di fax di una voce registrata nel codice di composizione rapida selezionato oppure digitare un numero di fax per la nuova voce.



Applica Nuove Impostazioni	Fare clic su questo pulsante per applicare le nuove impostazioni.
Ripristina Impostazioni	Fare clic su questo pulsante per ripristinare le impostazioni precedenti.
Posteriore	Fare clic su questo pulsante per tornare alla pagina superiore.

\*1 Questa voce è disponibile solo facendo clic su **Conferma / Modifica**.

### **Gruppo FAX (Cancella)**

#### **Funzione:**

Consente di eliminare le voci relative ai gruppi di numeri di fax registrati nella pagina **Gruppo FAX**. Le seguenti voci sono contenute nella finestra di dialogo visualizzata facendo clic sul pulsante **Elimina** nella pagina superiore **Gruppo FAX**.

#### **Valori:**

ID	Mostra l'ID gruppo selezionato.
Nome	Mostra il nome assegnato all'ID gruppo.
Applica Nuove Impostazioni	Fare clic su questo pulsante per applicare le nuove impostazioni.
Posteriore	Fare clic su questo pulsante per tornare alla pagina superiore.

### **Gestione cassette**

Utilizzare il menu **Gestione cassette** per impostare il formato e il tipo di carta caricata nel cassetto 1 e nell'alimentatore da 550 fogli opzionale.

#### **Valori:**

Usa impost. driver per lavoro di stampa MPF	Consente di impostare se utilizzare le impostazioni del driver della stampante per il formato e il tipo di carta caricati nell'alimentatore MPF.
MPF Formato foglio <sup>*1</sup>	Consente di impostare il formato di carta caricato nell'alimentatore MPF.
MPF Tipo carta <sup>*1</sup>	Consente di impostare il tipo di carta caricato nell'alimentatore MPF.
MPF dimensione personalizzata - Y <sup>*1</sup>	Consente di impostare la lunghezza della carta in formato personalizzato caricata nell'alimentatore MPF.
MPF dimensione personalizzata - X <sup>*1</sup>	Consente di impostare la larghezza della carta in formato personalizzato caricata nell'alimentatore MPF.
Visualizza prompt MPF <sup>*1</sup>	Consente di specificare se visualizzare un messaggio popup che suggerisce all'utente di impostare formato e tipo di carta quando la carta viene caricata nell'alimentatore MPF.
Cassetto 1 Formato di Foglio	Consente di impostare il formato di carta caricato nel cassetto 1.
Cassetto 1 Tipo di Foglio	Consente di impostare il tipo di carta caricato nel cassetto 1.
Cassetto 1 Dim.person. - Y	Imposta la lunghezza della carta in formato personalizzato caricata nel cassetto 1.
Cassetto 1 Dim.person. - X	Imposta la larghezza della carta in formato personalizzato caricata nel cassetto 1.
Visualizza prompt cassetto 1	Consente di specificare se visualizzare un messaggio popup che suggerisce all'utente di impostare formato e tipo di carta quando la carta viene caricata nel cassetto 1.
Formato carta cassetto 2 <sup>*2</sup>	Imposta il formato della carta caricata nell'alimentatore da 550 fogli opzionale.

Tipo di carta cassetto 2 <sup>*2</sup>	Imposta il tipo di carta caricata nell'alimentatore da 550 fogli opzionale.
Vassoio 2 Dim.person. - Y <sup>*2</sup>	Consente di impostare la lunghezza della carta di formato personalizzato caricata nell'alimentatore da 550 fogli opzionale.
Vassoio 2 Dim.person. - X <sup>*2</sup>	Consente di impostare la larghezza della carta in formato personalizzato caricata nell'alimentatore da 550 fogli opzionale.
Visualizza prompt cassetto 2 <sup>*2</sup>	Consente di specificare se visualizzare un messaggio popup che suggerisce all'utente di impostare le dimensioni e il tipo di carta quando la carta viene caricata nell'alimentatore da 550 fogli opzionale.
1 <sup>a</sup> priorità	Imposta l'alimentazione fogli da usare come massima priorità.
2 <sup>a</sup> priorità	Imposta l'alimentazione fogli da usare come seconda priorità.
3 <sup>a</sup> priorità <sup>*2</sup>	Imposta l'alimentazione fogli da usare come terza priorità.
<p>*1 Questa voce è disponibile solo quando è selezionata l'opzione <b>No in Usa impost. driver per lavoro di stampa MPF.</b></p> <p>*2 Questa voce è presente solo quando è installato l'alimentatore da 550 fogli opzionale.</p>	

## Funzionamento dei menu del programma Strumenti

La funzione **Strumenti** permette di visualizzare, specificare e diagnosticare le impostazioni di sistema.

 **NOTA:** la finestra di dialogo **Password** appare la prima volta che si modificano le impostazioni in **Strumenti**, quando **Blocco pannello** è impostato sulla stampante. In questo caso immettere la password già specificata e fare clic su **OK** per applicare le impostazioni.

### Avvio di Strumenti

- 1 Fare clic su **Start** → **Tutti i programmi** → **Stampanti Dell** → **Dell C2665dnf Color Laser Multifunction Printer** → **Strumenti**.

Viene visualizzata la schermata di selezione della stampante.

- 2 Fare clic su **Connessione di rete** o **Connessione USB**, quindi selezionare la stampante elencata in **Seleziona dalle stampanti trovate**.

 **NOTA:** se la stampante non è elencata in **Seleziona dalle stampanti trovate** facendo clic su **Connessione di rete**, fare clic su **Inserimento diretto indirizzo IP/Nome host** e immettere l'indirizzo IP della stampante. Per informazioni su come verificare l'indirizzo IP della stampante, vedere "Verifica delle impostazioni IP".

 **NOTA:** Su Microsoft® Windows® XP o Windows Server® 2003, le stampanti che utilizzano indirizzi IPv6 non sono rilevabili.

- 3 Fare clic su **OK**.

Si aprirà la casella degli **Strumenti**.

La funzione **Strumenti** comprende le schede **Rapporto impostazioni stampante**, **Manutenzione stampante** e **Diagnosi**.

### Rapporto impostazioni stampante

La scheda **Rapporto impostazioni stampante** include le pagine **Informazioni sulla stampante**, **Impostazioni Menu**, **Rapporti**, **Impostazioni TCP/IP**, **Impostazioni Cassetto**, **Impostazioni predefinite**, **Impostazioni fax** e **Lingua pannello**.

#### Informazioni Stampante

Funzione:

Visualizzare le informazioni di sistema della stampante.

Valori:

Dell Numero di codice servizio	Visualizza il numero del codice servizio della stampante.
Codice Servizio Express	Visualizza il numero del codice servizio express.
Numero di Serie Stampante	Visualizza il numero di serie della stampante.
Tipo di Stampante	Mostra il tipo di stampa. Normalmente viene visualizzato <b>Colore Laser</b> .
Numero di Codice Attività	Visualizza il numero impresso sulla targhetta ai fini di inventario della stampante.
Capacità Memoria	Mostra la capacità di memoria.
Velocità Processore	Mostra la velocità di elaborazione.
Versione Firmware	Mostra la versione del controller.
Versione Firmware MCU	Visualizza la versione del firmware MCU (Machine Control Unit).
Velocità di stampa (Colore)	Mostra la velocità di stampa per la stampa a colori.

Velocità di stampa (B/N)	Mostra la velocità di stampa per la stampa monocromatica.
--------------------------	---

## Impostazioni Menu

### Funzione:

Visualizzare le impostazioni di menu della stampante.

### Valori:

Impostazioni di sistema - Generale	Timer risparmio energetico - Modo 1	Visualizza il tempo di transizione al modo di risparmio energetico 1 dopo la fine di un lavoro di stampa da parte della stampante.
	Timer risparmio energetico – Modo 2	Visualizza il tempo di transizione dal modo di risparmio energetico 1 al modo 2.
	Fuso orario	Visualizza il fuso orario selezionato.
	Imp. Data	Visualizza l'impostazione della data.
	Imposta ora	Visualizza l'impostazione dell'ora.
	Formato data	Visualizza il formato data selezionato.
	Formato ora	Visualizza il formato ora selezionato: <b>24 ore</b> o <b>12 ore</b> .
	mm/pollici	Mostra l'unità di misura usata sul pannello operatore.
	Messaggio di avviso toner basso	Indica se mostrare il messaggio di avviso quando il toner è insufficiente.
	Riattivazione sganc.	Consente di visualizzare se è abilitata la riattivazione dalla modalità Sleep o Deep Sleep quando si solleva il ricevitore del telefono esterno.
	Stampa Auto Log	Mostra se generare automaticamente un rapporto della cronologia dei lavori dopo 20 lavori.
	Disco RAM	Visualizza se allocare memoria RAM al file system del disco per le funzioni Stampa protetta, Stampa Mailbox privata, Stampa Mailbox pubblica e Campione di stampa.
	Rubrica indirizzi server fax	Visualizza se specificare i numeri di fax della Rubrica indirizzi per il server LDAP.
Rubrica indirizzi server e-mail	Visualizza se specificare gli indirizzi e-mail della rubrica indirizzi del server LDAP.	
Impostazioni di sistema - Segnale acustico	Segnale pannello comandi	Mostra il volume del segnale acustico emesso quando l'immissione dal pannello operatore è corretta. <b>No</b> indica che il segnale è disabilitato.
	Segnale tasto non valido	Mostra il volume del segnale acustico emesso quando l'immissione dal pannello operatore non è corretta. <b>No</b> indica che il tono è disabilitato.
	Segnale macchina pronta	Mostra il volume del segnale acustico emesso quando la stampante diviene pronta. <b>No</b> indica che il tono è disabilitato.
	Segnale copia completata	Mostra il volume del segnale acustico emesso quando un lavoro di copia viene completato. <b>No</b> indica che il tono è disabilitato.
	Segnale lavoro completato	Visualizza il volume del segnale acustico emesso al completamento di un lavoro non di copia. <b>No</b> indica che il tono è disabilitato.

	Segnale errore	Mostra il volume del segnale acustico emesso quando un lavoro termina in modo anomalo. <b>No</b> indica che il tono è disabilitato.
	Segnale di avviso	Mostra il volume del segnale acustico emesso quando si verifica un problema. <b>No</b> indica che il tono è disabilitato.
	Segnale carta esaurita	Mostra il volume del segnale acustico emesso quando la stampante esaurisce la carta. <b>No</b> indica che il tono è disabilitato.
	Segnale livello toner basso	Mostra il volume del segnale acustico emesso quando il livello del toner è basso. <b>No</b> indica che il tono è disabilitato.
	Segnale eliminazione automatica	Mostra il volume del segnale acustico emesso 5 secondi prima che la stampante esegua l'eliminazione automatica. <b>No</b> indica che il tono è disabilitato.
	Segnale autenticazione NFC	Visualizza il volume del segnale acustico emesso quando una carta NFC viene collocata sul lettore NFC per l'autenticazione. <b>No</b> indica che il segnale acustico è disabilitato.
Impostazioni di sistema - Timer	Ripr. Autom.	Mostra il tempo che deve trascorrere prima che la stampante reimposti automaticamente i valori predefiniti delle impostazioni nel pannello operatore quando non vengono modificate ulteriori impostazioni.
	Time-out per guasto	Mostra il tempo che la stampante aspetterà prima di annullare un lavoro interrotto in modo anomalo.
	Timeout lavoro	Visualizza il tempo per cui la stampante aspetterà la ricezione di dati dal computer.
Impostazioni di sistema - Impostazioni di uscita	Formato carta predefinito	Visualizza il formato carta predefinito.
	Stampa ID	Mostra dove stampare l'ID utente sulla carta in uscita.
	Stampa testo	Mostra se i dati PDL (Page Description Language), che non sono supportati dalla stampante, sono stampati come testo semplice quando vengono ricevuti dalla stampante.
	Posizione inserimento foglio banner	Mostra dove inserire un foglio banner.
	Vassoio per foglio banner	Visualizza il vassoio del foglio banner.
	Sost. cassetto	Mostra se viene usata carta di altre dimensioni quando la carta caricata nel vassoio specificato non corrisponde alla dimensione di carta impostata per il processo attuale.
	Carta intes.2 lati	Visualizza se stampare entrambi i lati dei fogli di carta da lettera.
	Abilita cambio A4<>Letter	Consente di visualizzare se è impostata la stampa di processi in formato A4 su carta in formato Letter quando nel vassoio non è disponibile carta in formato A4 e viceversa (processi in formato Letter stampati su carta in formato A4).
	Stampa fronte/retro rapporto	Mostra se stampare report su entrambi i lati di un foglio.
	Usa un altro cassetto	Mostra se visualizzare un messaggio per selezionare un altro vassoio quando il formato di carta specificato non è disponibile nel vassoio della carta.

Strumenti di servizio - Densità carta	Liscia	Mostra le impostazioni della densità della carta per la carta liscia.
	Etichetta	Mostra le impostazioni della densità della carta per le etichette.
Strumenti di servizio - Regolaz. registrazione automatica	Regolaz. registrazione automatica	Mostra se effettuare oppure no la regolazione automatica della registrazione del colore.
Strumenti di servizio - Toner non Dell	Toner non Dell	Mostra se utilizzare una cartuccia toner di un altro produttore.
Strumenti di servizio - Regola altitudine	Regola altitudine	Segnala l'altitudine del luogo di installazione della stampante.

## Rapporti

### Funzione:

Stampare le informazioni sulle impostazioni e sulla cronologia della stampante.

I rapporti vengono stampati con le dimensioni pagina specificate nelle impostazioni del sistema.

### Valori:

Impostazioni di sistema	Fare click su questo pulsante per stampare un elenco dettagliato delle impostazioni del sistema.
Impostazioni pannello	Fare click su questo pulsante per stampare un elenco dettagliato delle impostazioni del pannello.
Elenco Caratteri PCL	Fare clic su questo pulsante per stampare un elenco di caratteri PCL (Hewlett-Packard Printer Control Language).
Elenco macro PCL	Fare clic su questo pulsante per stampare un elenco macro PCL.
Elenco font PS	Fare clic su questo pulsante per stampare un elenco dei font PS.
Lista Font PDF	Fare clic su questo pulsante per stampare un elenco dei caratteri PDF.
Cronologia lavori	Fare clic su questo pulsante per stampare la cronologia completa dei lavori della stampante.
Cronologia errori	Fare clic su questo pulsante per stampare la cronologia degli errori della stampante.
Contatore stampe	Fare clic su questo pulsante per stampare il report con il numero totale di pagine stampate.
Pag. test col.	Fare clic su questo pulsante per stampare la pagina di verifica colore.
Protocollo monitor	Fare clic su questo pulsante per stampare il report Protocollo monitor.
Velocità di connessione	Fare clic su questo pulsante per stampare un elenco di tutti i membri memorizzati come numeri a composizione rapida.
Rubrica indirizzi e-mail	Fare clic su questo pulsante per stampare un elenco di tutti gli indirizzi memorizzati come informazioni della Rubrica indirizzi.
Indirizzo Server	Fare clic su questo pulsante per stampare un elenco di tutti i membri memorizzati come informazioni indirizzo server.
Attività fax	Fare clic su questo pulsante per stampare il rapporto dei fax ricevuti o inviati di recente.
Fax in attesa	Fare clic su questo pulsante per stampare un elenco dello stato dei fax in attesa.
Documenti memorizz.* <sup>1</sup>	Fare clic su questo pulsante per stampare l'elenco dei documenti memorizzati.

\*<sup>1</sup> È possibile stampare l'elenco solo quando il disco RAM è abilitato.

## Impostazioni TCP/IP

### Funzione:

Permette di visualizzare le attuali impostazioni del protocollo TCP/IP (Transmission Control Protocol/Internet Protocol).

### Valori:

IPv4	Modalità Indirizzo IP	Mostra il metodo per acquisire l'indirizzo IP.
	Indirizzo IP	Mostra l'indirizzo IP della stampante.
	Masc. sottorete	Visualizza la mask di sottorete.
	Indirizzo Gateway	Visualizza l'indirizzo del gateway.
IPv6	Usa Indirizzo Manuale	Mostra se l'indirizzo IP deve essere impostato manualmente.
	Indirizzo manuale	Mostra l'indirizzo IP della stampante.
	Indirizzo locale collegamento	Visualizza l'indirizzo locale del collegamento.

## Impostazioni Cassetto

### Funzione:

Visualizzare le impostazioni del cassetto della stampante.

### Valori:

Impostazioni Cassetto	Visualizza prompt MPF	Visualizza un menu popup che suggerisce di impostare il formato e il tipo di carta quando la carta viene caricata nell'alimentatore multifunzione (MPF).
	Usa impost. driver per lavoro di stampa MPF	Visualizza se utilizzare le impostazioni del driver della stampante per il formato e il tipo di carta caricata nell'alimentatore multifunzione (MPF).
	MPF Formato Foglio	Mostra le impostazioni del formato di carta per l'alimentatore multifunzione (MPF).
	Form. pers. MPF - Y	Mostra la lunghezza della carta in formato personalizzato caricata nell'alimentatore MPF.
	Formato personalizzato - X	Mostra la larghezza della carta in formato personalizzato caricata nell'alimentatore MPF.
	MPF Tipo Foglio	Mostra le impostazioni del tipo di carta per l'alimentatore multifunzione (MPF).
	Visualizza prompt cassetto 1	Visualizza un menu popup che suggerisce di impostare il formato e il tipo di carta quando la carta viene caricata nel cassetto 1.
	Cassetto 1 Formato di Foglio	Mostra l'impostazione relativa al formato dei fogli del cassetto 1.
	Cassetto 1 Dim.person. - Y	Mostra la lunghezza della carta in formato personalizzato caricata nel cassetto 1.
	Cassetto 1 Dim.person. - X	Mostra la larghezza della carta in formato personalizzato caricata nel cassetto 1.
	Cassetto 1 Tipo di Foglio	Mostra l'impostazione relativa al tipo di fogli del cassetto 1.
	Visualizza prompt cassetto 2*1	Visualizza un menu popup che suggerisce di impostare il formato e il tipo di carta quando la carta viene caricata nell'alimentatore da 550 fogli opzionale (cassetto 2).
	Formato carta Cassetto 2*1	Mostra l'impostazione del formato della carta nell'alimentatore da 550 fogli opzionale.

Formato personalizzato cassetto 2 - Y <sup>*1</sup>	Visualizza la lunghezza della carta di formato personalizzato caricata nell'alimentatore da 550 fogli opzionale.	
Formato personalizzato cassetto 2 - X <sup>*1</sup>	Visualizza la larghezza della carta di formato personalizzato caricata nell'alimentatore da 550 fogli opzionale.	
Tipo di carta cassetto 2 <sup>*1</sup>	Mostra l'impostazione del tipo di carta nell'alimentatore da 550 fogli opzionale.	
Priorità cassetto	Priorità cassetto	Mostra l'ordine di priorità dei cassettei della carta.

<sup>\*1</sup> Questa voce è presente solo quando è installato l'alimentatore da 550 fogli opzionale.

## Impostazioni predefinite

### Funzione:

Consente di visualizzare le impostazioni predefinite delle funzioni Copia, Scansione, Fax e Stampa diretta USB della stampante.

### Valori:

Predefiniti Copia	Colore uscita	Mostra se creare copie a colori o in bianco e nero.
	Selezione Cassetto	Visualizza il cassetto di alimentazione dei fogli.
	Fascicolazione	Mostra se ordinare il lavoro di copia.
	Riduci/Allarga	Mostra il rapporto di ingrandimento o riduzione predefinito per la copia.
	Formato originale	Mostra il formato carta del documento originale.
	Tipo originale	Mostra il tipo del documento originale.
	Più Chiaro/Più Scuro	Visualizza il livello di densità della copia predefinita.
	Nitidezza	Mostra il livello di nitidezza predefinito.
	Saturazione colore	Mostra il livello di saturazione del colore predefinito.
	Esposizione autom.	Mostra se eliminare lo sfondo dell'originale per migliorare il testo nella copia.
	Livello esposizione automatica	Mostra il livello di eliminazione dello sfondo.
	Bilanciamento colore (giallo basso)	Mostra il livello di bilanciamento del colore per il giallo a densità bassa.
	Bilanciamento colore (giallo medio)	Mostra il livello di bilanciamento del colore per il giallo a densità media.
	Bilanciamento colore (giallo alto)	Mostra il livello di bilanciamento del colore per il giallo a densità alta.
	Bilanciamento colore (magenta basso)	Mostra il livello di bilanciamento del colore per il magenta a densità bassa.
Bilanciamento colore (magenta medio)	Mostra il livello di bilanciamento del colore per il magenta a densità media.	
Bilanciamento colore (magenta alto)	Mostra il livello di bilanciamento del colore per il magenta a densità alta.	



	<b>Bilanciamento colore (ciano basso)</b>	Mostra il livello di bilanciamento del colore per il ciano a densità bassa.	
	<b>Bilanciamento colore (ciano medio)</b>	Mostra il livello di bilanciamento del colore per il ciano a densità media.	
	<b>Bilanciamento colore (ciano alto)</b>	Mostra il livello di bilanciamento del colore per il ciano a densità alta.	
	<b>Bilanciamento colore (nero basso)</b>	Mostra il livello di bilanciamento del colore per il nero a densità bassa.	
	<b>Bilanciamento colore (nero medio)</b>	Mostra il livello di bilanciamento del colore per il nero a densità media.	
	<b>Bilanciamento colore (nero alto)</b>	Mostra il livello di bilanciamento del colore per il nero a densità alta.	
	<b>Copia fronte/retro</b>	Mostra se stampare su entrambi i lati di un foglio.	
	<b>2 in 1</b>	Mostra lo stato di attivazione della funzione Up Multiplo.	
	<b>Margine sup./inf.</b>	Mostra il valore dei margini superiore e inferiore.	
	<b>Margine ds./sin.</b>	Mostra il valore dei margini destro e sinistro.	
	<b>Margine centrale</b>	Mostra il valore del margine centrale.	
<b>Predefiniti Scansione</b>	<b>Formato file</b>	Mostra il formato di file in cui devono essere salvati i documenti digitalizzati.	
	<b>Colore uscita</b>	Mostra se creare scansioni a colori o in bianco e nero.	
	<b>Risoluzione</b>	Mostra la risoluzione predefinita per la scansione.	
	<b>Formato originale</b>	Mostra il formato carta del documento originale.	
	<b>Scansione fronte/retro</b>	Visualizza se è abilitata la scansione fronte/retro di un documento.	
	<b>Più Chiaro/Più Scuro</b>	Mostra il livello di densità predefinito per la scansione.	
	<b>Nitidezza</b>	Mostra il livello di nitidezza predefinito.	
	<b>Contrasto</b>	Mostra il livello di contrasto predefinito.	
	<b>Esposizione autom.</b>	Mostra se eliminare lo sfondo dell'originale per migliorare il testo nella copia.	
	<b>Livello esposizione automatica</b>	Mostra il livello di eliminazione dello sfondo.	
	<b>Margine sup./inf.</b>	Mostra il valore dei margini superiore e inferiore.	
	<b>Margine ds./sin.</b>	Mostra il valore dei margini destro e sinistro.	
	<b>Margine centrale</b>	Mostra il valore del margine centrale.	
	<b>Formato file TIFF</b>	Visualizza il formato file TIFF; <b>TIFF V6</b> o <b>TTN2</b> .	
	<b>Compres. Immagine</b>	Mostra il livello di compressione delle immagini.	
	<b>Dim. max e-mail</b>	Mostra la dimensione massima degli e-mail che possono essere inviati.	
	<b>Nome file</b>	Visualizza la modalità utilizzata per assegnare un nome ai documenti digitalizzati.	
	<b>Crea cartella</b>	Visualizza la cartella in cui devono essere salvati i fax in arrivo.	
	<b>Predefiniti Fax</b>	<b>Risoluzione</b>	Mostra il livello di risoluzione da utilizzare per la trasmissione fax.
		<b>Scansione fronte/retro</b>	Visualizza se è abilitata la scansione fronte/retro di un documento.
<b>Più Chiaro/Più Scuro</b>		Mostra il livello di densità da utilizzare per la trasmissione fax.	
<b>Invio ritardato</b>		Mostra l'ora di avvio della trasmissione dei fax.	

Predef. Stampa diretta USB	Colore uscita	Visualizza la modalità colore predefinita.
	Seleziona Cassetto	Visualizza il cassetto predefinito.
	Stampa fronte/retro	Mostra se stampare su entrambi i lati di un foglio.
	Layout	Mostra il layout predefinito della carta quando si seleziona l'opzione <b>Layout</b> .
	Fascicolazione	Mostra se ordinare un processo di stampa.
	Tipi di immagine	Mostra la modalità utilizzata per impostare la qualità di stampa delle immagini dei documenti

## Imp. Fax

Funzione:

Visualizzare le impostazioni fax della stampante.

Valori:

Numero fax	Mostra il numero di fax della stampante, che verrà stampato nell'intestazione dei fax.
Paese	Mostra il paese in cui viene utilizzata la stampante.
Nome intest. Fax	Mostra il nome del mittente che verrà stampato nell'intestazione dei fax.
Tipo linea	Visualizza il tipo di linea: <b>PSTN</b> o <b>PBX</b> .
Monitor Linea	Mostra il volume del monitor linea, che monitora una trasmissione tramite l'altoparlante interno finché non viene stabilita una connessione.
Percorso DRPD	Mostra l'impostazione della funzionalità di riconoscimento dello squillo (DRPD).
Modo ricezione	Mostra la modalità di ricezione dei fax.
Vol. tono Ring	Mostra il volume del tono Ring, che indica che una chiamata in arrivo è una chiamata telefonica tramite l'altoparlante interno quando <b>Modalità ricezione</b> è impostato su <b>Tel/fax</b> .
Ricezione automatica Fax	Mostra l'intervallo dopo il quale la stampante entra in modalità di ricezione fax dopo la ricezione di una chiamata in arrivo.
Ricezione automatica Tel/Fax	Mostra l'intervallo dopo il quale la stampante entra in modalità di ricezione fax dopo che il telefono esterno riceve una chiamata in arrivo.
Ricezione automatica Segr. tel./Fax	Mostra l'intervallo dopo il quale la stampante entra in modalità fax dopo che la segreteria telefonica esterna riceve una chiamata in arrivo.
Config. Junk fax	Mostra se rifiutare i fax ricevuti da postazioni indesiderate.
Invio fax inoltrato	Mostra se inoltrare i fax in arrivo a una destinazione specificata.
Numero fax inoltrato	Mostra il numero di fax della destinazione a cui i fax in arrivo devono essere inoltrati.
Stampa fronte/retro	Visualizza se stampare un fax ricevuto su entrambi i lati del foglio di carta.
Ricez. Remota	Mostra se ricevere i fax premendo un codice di ricezione remota sul telefono esterno.
Tono ricezione remota	Visualizza il tono per l'avvio della <b>Ricezione remota</b> .
Rifiuta dimensione	Mostra se eliminare testo o immagini nella parte inferiore di una pagina di un fax quando l'intera pagina non può essere contenuta nella carta in uscita.
Tent. Ricon.	Visualizza il numero di tentativi di riconnessione.
Ritardo di riconnessione	Mostra l'intervallo di riconnessione.
Ritardo rinvio	Visualizza l'intervallo tra i tentativi di trasmissione.
Toni/Impulsi	Mostra se utilizzare la composizione a toni o a impulsi.

Comp. Prefisso	Mostra se impostare un numero di composizione prefisso.
Prefisso numero connessione	Mostra un numero di composizione prefisso. Questo numero viene composto prima dell'avvio di qualsiasi numero di composizione automatica. È utile per l'accesso a Private Automatic Branch Exchange (PABX).
Copertina fax	Mostra se allegare una copertina ai fax.
Intestazione fax <sup>*1</sup>	Mostra se stampare le informazioni sul mittente nelle intestazioni dei fax.
ECM	Mostra se la modalità ECM (Error Correction Mode) è attivata.
Velocità modem	Visualizza la velocità del modem fax quando si verifica un errore di trasmissione o di ricezione del fax.
Visualizza destinatari fax manuali	Mostra se visualizzare il numero di fax del destinatario nella schermata <b>Invio fax</b> per l'invio manuale di un fax.
Attività fax	Mostra se stampare automaticamente un report attività fax dopo ogni 50 comunicazioni fax in entrata e in uscita.
Trasmetti fax	Mostra se stampare un report sulla trasmissione dopo ogni trasmissione fax o solo quando si verifica un errore.
Trasmissione fax	Mostra se stampare un report sulla trasmissione dopo ogni trasmissione fax a più destinazioni o solo quando si verifica un errore.
Prot. Fax	Mostra se stampare automaticamente un report sul protocollo monitor dopo ogni trasmissione fax o solo quando si verifica un errore.
*1 Questa voce non è disponibile quando <b>Paese</b> è impostato su <b>Stati Uniti</b> .	

## Lingua Pannello

Funzione:

Consente di visualizzare le impostazioni della lingua sul pannello della stampante.

Valori:

Lingua Pannello	Mostra la lingua utilizzata sul pannello LCD.
-----------------	---

## Manutenzione stampante

La scheda Manutenzione stampante include le pagine **Impostazioni di sistema - Generale**, **Impostazioni di sistema - Timer**, **Impostazioni di sistema - Impostazioni di uscita**, **Strumenti di servizio**, **Gestione cassette**, **Lingua pannello**, **Impostazioni TCP/IP**, **Impostazioni di rete**, **Predefiniti copia**, **Predefiniti scansioni**, **Predefiniti fax**, **Predef. Stampa diretta USB** e **Impostazioni fax**.

### Impostazioni di sistema - Generale

Funzione:

Consente di configurare la gestione dell'alimentazione della stampante, la data e l'ora, l'impostazione di mm/pollici, i toni di allarme, la stampa automatica del registro dei processi e l'impostazione della memoria aggiuntiva.

Valori:

Timer risparmio energetico	Modo 1 <sup>*1</sup>	Intervallo disponibile: 1-30 minuti	Imposta il tempo di transizione alla modalità di risparmio energetico dopo la fine di un lavoro di stampa da parte della stampante.
	Modo 2 <sup>*1</sup>	Intervallo disponibile: 1-30 minuti	Imposta il tempo di transizione dal modo di risparmio energetico 1 al modo 2.

Data e ora	Impostazioni del fuso orario		Fare clic per visualizzare la finestra di dialogo delle <b>Impostazioni del fuso orario</b> . Selezionare l'area geografica e il fuso orario, quindi fare clic su <b>OK</b> .
	Fuso orario		Mostra il fuso orario selezionato nella finestra di dialogo <b>Impostazioni fuso orario</b> .
	Imp. Data		Imposta la data.
	Formato data		Imposta il formato della data.
	Imposta ora		Imposta l'ora. È possibile selezionare <b>AM</b> o <b>PM</b> quando il <b>Formato ora</b> è impostato su <b>12 ore</b> .
	Formato ora		Consente di impostare il formato ora desiderato tra <b>12 ore</b> o <b>24 ore</b> .
mm/pollici	Millimetri (mm)		Seleziona i millimetri o i pollici come unità di misura predefinita.
	Pollici (")		
Segnale acustico	Segnale pannello comandi	No	Non emette un segnale acustico di avviso quando l'immissione del pannello operatore è corretta.
		Basso	Emette un segnale acustico al volume specificato quando l'immissione del pannello operatore è corretta.
		Normale	
		Alto	
	Segnale tasto non valido	No	Non emette un segnale acustico di avviso quando l'immissione del pannello operatore è sbagliata.
		Basso	Emette un segnale acustico al volume specificato quando l'immissione del pannello operatore è sbagliata.
		Normale	
		Alto	
	Segnale macchina pronta	No	Non emette un segnale acustico di avviso dello stato di pronto dell'apparecchio.
		Basso	Emette un segnale acustico al volume specificato per avvisare dello stato di pronto della stampante.
		Normale	
		Alto	
	Segnale copia completata	No	Non emette un tono quando un lavoro di stampa è completato.
		Basso	Emette un segnale acustico di avviso al volume specificato quando il lavoro di stampa è completato.
		Normale	
		Alto	
	Segnale lavoro completato	No	Non emette un segnale acustico di avviso quando viene completato un lavoro non di stampa.
		Basso	Emette un segnale acustico di avviso al volume specificato quando viene completato un lavoro non di stampa.
		Normale	
		Alto	
	Segnale errore	No	Non emette un segnale acustico quando un processo termina in modo anomalo.
		Basso	Emette un segnale acustico di avviso al volume specificato quando un lavoro di stampa termina in modo anomalo.
		Normale	
		Alto	

Segnale di avviso	No	Non emette un segnale acustico quando si verifica un problema.
	Basso	Emette un segnale acustico di avviso al volume specificato quando si verifica un problema.
	Normale	
	Alto	
Segnale carta esaurita	No	Non emette un segnale acustico quando la stampante ha esaurito la carta.
	Basso	Emette un segnale acustico di avviso al volume specificato quando la stampante esaurisce la carta.
	Normale	
	Alto	
Segnale livello toner basso	No	Non emette un segnale acustico di avviso quando il livello toner è basso.
	Basso	Emette un segnale acustico di avviso al volume specificato quando il livello toner è basso.
	Normale	
	Alto	
Segnale eliminazione automatica	No	Non emette un segnale acustico di avviso prima che la stampante esegua un'eliminazione automatica.
	Basso	Emette un segnale acustico di avviso al volume specificato 5 secondi prima che la stampante esegua un'eliminazione automatica.
	Normale	
	Alto	
Segnale autenticazione NFC	No	Non emette un segnale acustico quando una carta NFC viene collocata sul lettore NFC per l'autenticazione.
	Basso	Emette un segnale acustico al volume specificato quando la carta di autenticazione NFC è corretta o incorretta.
	Normale	
	Alto	
Messaggio di avviso toner basso	Sì	Mostra il messaggio di avviso quando il toner è insufficiente.
	No	Non mostra il messaggio di avviso quando il toner è insufficiente.
Riattivazione sganc.	Sì	Consente di effettuare la riattivazione dalla modalità Sleep o Deep Sleep quando si solleva il ricevitore del telefono esterno.
	No	Non effettua la riattivazione dalla modalità Sleep o Deep Sleep quando si solleva il ricevitore del telefono esterno.
Stampa Auto Log	Sì	Stampa automaticamente un report con la cronologia dei lavori ogni 20 lavori di stampa.
	No	Non stampa automaticamente un report con la cronologia dei lavori ogni 20 lavori di stampa.
Disco RAM	No	Non alloca memoria RAM al file system del disco. I processi Stampa protetta, Stampa Mailbox privata, Stampa Mailbox pubblica e Campione di stampa verranno interrotti e registrati nel registro dei processi.
	Intervallo disponibile: 50-300MByte	Alloca la RAM al file system del disco automaticamente. (in incrementi di 50 MB)

Rubrica indirizzi server fax	Sì	Abilita la rubrica indirizzi server per i numeri del fax.
	No	Disabilita la rubrica indirizzi server per i numeri del fax.
Rubrica indirizzi server e-mail	Sì	Abilita la rubrica indirizzi server per gli indirizzi e-mail.
	No	Disabilita la rubrica indirizzi server per gli indirizzi e-mail.
Applica Nuove Impostazioni		Dopo aver modificato le impostazioni, fare clic su questo pulsante per applicare le modifiche.
Riavviare la stampante per applicare le nuove impostazioni		Fare clic su questo pulsante per applicare le modifiche.

\*1 Specificando 1 minuto per **Sleep**, la stampante passa in modalità di risparmio energetico 1 minuto dopo aver completato un processo. In questo modo si consuma molta meno corrente, ma serve più tempo di riscaldamento per la stampante. Specificare 1 minuto se la stampante condivide lo stesso circuito elettrico dell'illuminazione della stanza e si nota un abbassamento dell'illuminazione. Scegliere un valore alto se la stampante viene utilizzata costantemente. Nella maggior parte dei casi, un valore elevato comporta un tempo minimo di riscaldamento della stampante.

Per ottimizzare il rapporto tra consumo energetico e tempi di riscaldamento brevi, selezionare un valore compreso tra 1 e 30 minuti per la modalità risparmio energetico.

La stampante torna automaticamente alla modalità standby dalla modalità risparmio energetico quando riceve dati dal computer. È possibile inoltre passare nuovamente la stampante in modalità standby premendo il pulsante  (**Risparmio energia**) sul pannello operatore.

## Impostazioni di sistema - Timer

### Funzione:

Consente di configurare il tempo di eliminazione automatica e di time-out.

### Valori:

Ripr. Autom.	45 secondi	Imposta il tempo che deve trascorrere prima che la stampante reimposti automaticamente i valori predefiniti delle impostazioni nel pannello operatore quando non vengono modificate ulteriori impostazioni.
	1 minuto	
	2 minuti	
	3 minuti	
	4 minuti	
Time-out per guasto	0	Imposta il tempo che la stampante aspetterà prima di annullare un lavoro interrotto in modo anomalo.
	Intervallo disponibile: 3–300 secondi	
Timeout lavoro	0	Imposta il tempo in cui la stampante attende altri dati dal computer prima di annullare un lavoro.
	Intervallo disponibile: da 5 a 300 sec.	
Applica Nuove Impostazioni		Dopo aver modificato le impostazioni, fare clic su questo pulsante per applicare le modifiche.
Riavviare la stampante per applicare le nuove impostazioni		Fare clic su questo pulsante per applicare le modifiche.

## Impostazioni di sistema - Impostazioni di uscita

### Funzione:

Configurare le impostazioni dell'ID di stampa, del cassetto sostitutivo e altre impostazioni.

### Valori:

Formato carta predefinito	A4 (210 x 297 mm)	Imposta il formato predefinito della carta.
	Letter (8,5 x 11 poll.)	
Stampa ID	No	Non stampa l'identificativo utente.
	Alto Sinistra	Stampa l'ID utente nel punto specificato.
	Alto Destra	
	Fondo Sinistra	
	Fondo Destra	
Stampa Testo	Sì	Stampa i dati PDL ricevuti come dati di testo.
	No	Non stampa i dati di PDL ricevuti come dati di testo.
Posizione inserimento foglio banner	No	Non inserisce il foglio banner.
	Anteriore	Imposta dove inserire un foglio banner.
	Posteriore	
	Anteriore e posteriore	
Vassoio per foglio banner	MPF	Imposta il cassetto per il foglio banner.
	Cassetto 1	
	Cassetto 2 <sup>*1</sup>	

Sost. cassetto	No	Nessuna sostituzione dimensione cassetto accettata.
	Formato più grande	Sostituisce la carta di formato immediatamente maggiore. In assenza di fogli di formato più grande, la stampante sostituisce il foglio dal formato più vicino.
	Formato più vicino	Sostituisce la carta di formato più vicino.
	Usa MPF	Consente di sostituire la carta dall'alimentatore MPF.
Carta intes.2 lati	Disabilita	Non stampa su entrambi i lati di un foglio di carta intestata.
	Abilita	Stampa entrambi i lati dei fogli di carta da lettera.
Abilita cambio A4<>Letter	Sì	Stampa i processi in formato A4 su carta in formato Letter quando nei cassettei non è disponibile carta in formato A4 e viceversa (processi in formato Letter stampati su carta in formato A4).
	No	Non stampa i processi in formato A4 su carta in formato Letter o viceversa.
Stampa fronte/retro rapporto	1 lato	Stampa i report su un solo lato di un foglio di carta.
	Fronte retro	Stampa i report su entrambi i lati di un foglio di carta.
Usa un altro cassetto	Sì	Imposta la visualizzazione di un messaggio per selezionare un altro cassetto quando il formato di carta specificato non è disponibile nel cassetto della carta.
	No	Non stampa su altri formati di carta in altri cassettei quando il formato specificato nel processo non è disponibile.
Applica Nuove Impostazioni		Dopo aver modificato le impostazioni, fare clic su questo pulsante per applicare le modifiche.
Riavviare la stampante per applicare le nuove impostazioni		Fare clic su questo pulsante per applicare le modifiche.
*1 Questa voce è presente solo quando è installato l'alimentatore da 550 fogli opzionale.		

## Strumenti di servizio

 **ATTENZIONE:** l'utilizzo di una cartuccia toner non Dell™ può danneggiare seriamente la stampante. I danni causati dall'utilizzo di una cartuccia toner non Dell non sono coperti dalla garanzia.

### Funzione:

Per configurare la densità della carta, le regolazioni della registrazione del colore, l'inizializzazione della stampante e altre impostazioni.

### Valori:

Densità carta	Liscia	Leggera	Imposta la densità della carta comune.
		Normale	
	Etichetta	Leggera	Imposta la densità della carta per etichette.
		Normale	
Registrazioni colore	Correzione Automatica		Fare clic su <b>Avvia</b> per regolare automaticamente la registrazione del colore.
	Stampa diagramma reg. colore		Fare clic su <b>Avvia</b> per stampare una tabella di registrazione colore.



Regolazioni registrazione	SG (Sinistra Giallo)	Intervallo disponibile: da -9 a +9	Imposta i valori laterali di registrazione del colore (perpendicolari alla direzione di alimentazione della carta) che sono indicati nella tabella di registrazione del colore per Giallo, Magenta e Ciano.
	SM (Sinistra Magenta)	Intervallo disponibile: da -9 a +9	
	SC (Sinistra Ciano)	Intervallo disponibile: da -9 a +9	
	DG (Destra Giallo)	Intervallo disponibile: da -9 a +9	
	DM (Destra magenta)	Intervallo disponibile: da -9 a +9	
	DC (Destra Ciano)	Intervallo disponibile: da -9 a +9	
	PG (Procedura Giallo)	Intervallo disponibile: da -9 a +9	
	PM (Procedura Magenta)	Intervallo disponibile: da -9 a +9	
	PC (Procedura Ciano)	Intervallo disponibile: da -9 a +9	
Ripristina predefiniti	Sezione fax utente		Inizializza le voci del numero di fax della Rubrica indirizzi.
	Sezione scansione utente		Inizializza le voci e-mail e indirizzo server della Rubrica indirizzi.
	Sezione sistema		Inizializza i parametri di sistema.
Inizializza contatore stampe			Fare clic su <b>Inizializza contatore stampe</b> per inizializzare il contatore stampe.
Toner non Dell	Sì		Abilita l'utilizzo di cartucce toner di altri produttori.
	No		Disabilita l'utilizzo di cartucce toner di altri produttori.
Regola altitudine	0 metri		Imposta l'altitudine del luogo di installazione della stampante.
	1.000 metri		
	2.000 metri		
	3.000 metri		
Applica Nuove Impostazioni			Dopo aver modificato le impostazioni, fare clic su questo pulsante per applicare le modifiche.
Riavviare la stampante per applicare le nuove impostazioni			Fare clic su questo pulsante per applicare le modifiche.

## Gestione cassette

### Funzione:

Specificare i tipi e i formati di carta e la priorità dei cassette per, rispettivamente, l'alimentatore MPF, il cassetto 1 e l'alimentatore da 550 fogli opzionale.

### Valori:

Impostazioni Cassetto	Visualizza prompt MPF	Si	Visualizza un messaggio popup che suggerisce all'utente di impostare Tipo carta e Formato carta quando la carta viene caricata nell'alimentatore MPF.
		No	
	Usa impost. driver per lavoro di stampa MPF	Si	Consente di impostare se utilizzare le impostazioni del driver della stampante per il formato e il tipo di carta caricati nell'alimentatore MPF.
		No	
MPF Formato foglio <sup>*1</sup>		A4 (210 x 297 mm)	Consente di impostare il formato di carta caricato nell'alimentatore MPF.
		A5 (148 x 210 mm)	
		B5 (182 x 257 mm)	
		Letter (8,5 x 11 poll.)	
		Folio (8,5 x 13 poll.)	
		Legal (8,5 x 14 poll.)	
		Executive (7,3 x 10,5 poll.)	
		Busta n. 10 (4,1 x 9,5 poll.)	
		Busta Monarch (3,9 x 7,5 poll.)	
		Busta DL (110 x 220 mm)	
		Busta C5 (162 x 229 mm)	
		Dim. person.	
Form. pers. MPF - Y <sup>*1</sup>	Intervallo disponibile: 127-355 mm (5,0-14,0 poll.)	Consente di impostare la lunghezza della carta in formato personalizzato caricata nell'alimentatore MPF.	
Form. pers. MPF - X <sup>*1</sup>	Intervallo disponibile: 77-215 mm (3,0-8,5 poll.)	Consente di impostare la larghezza della carta in formato personalizzato caricata nell'alimentatore MPF.	
MPF Tipo carta <sup>*1</sup>		Liscia	Consente di impostare il tipo di carta caricato nell'alimentatore MPF.
		Liscia spessa	
		Copertine (106-163g/m <sup>2</sup> )	
		Copertine spesse (164-216g/m <sup>2</sup> )	
		Patinata (106-163g/m <sup>2</sup> )	
		Patinata spessa (164-216g/m <sup>2</sup> )	
		Etichetta	
		Busta	
		Riciclata	
Carta intestata			

	Prestampata	
	Preforata	
	Colorata	
	Liscio - Lato 2	
	Colorata - Lato 2	
	Liscio spesso - Lato 2	
	Riciclato - Lato 2	
Visualizza prompt cassetto 1	Si	Visualizza un messaggio popup che suggerisce all'utente di impostare Tipo carta e Formato carta quando la carta viene caricata nel cassetto 1.
	No	
Cassetto 1 Formato di Foglio	A4 (210 x 297 mm)	Consente di impostare il formato di carta caricato nel cassetto 1.
	A5 (148 x 210 mm)	
	B5 (182 x 257 mm)	
	Letter (8,5 x 11 poll.)	
	Folio (8,5 x 13 poll.)	
	Legal (8,5 x 14 poll.)	
	Executive (7,3 x 10,5 poll.)	
	Dim. person.	
Cassetto 1 Dim.person. - Y	Intervallo disponibile: 210–355 mm (8,3–14,0 pollici)	Imposta la lunghezza della carta in formato personalizzato caricata nel cassetto 1.
Cassetto 1 Dim.person. - X	Intervallo disponibile: 148–215 mm (5,8–8,5 pollici)	Imposta la larghezza della carta in formato personalizzato caricata nel cassetto 1.
Cassetto 1 Tipo di Foglio	Liscia	Consente di impostare il tipo di carta caricato nel cassetto 1.
	Liscia spessa	
	Copertine (106–163g/m <sup>2</sup> )	
	Copertine spesse (164–216g/m <sup>2</sup> )	
	Patinata (106–163g/m <sup>2</sup> )	
	Patinata spessa (164–216g/m <sup>2</sup> )	
	Riciclata	
	Carta intestata	
	Prestampata	
	Preforata	
	Colorata	
	Liscio - Lato 2	
	Colorata - Lato 2	
Liscio spesso - Lato 2		
Riciclato - Lato 2		

Visualizza prompt cassetto 2 <sup>*2</sup>	<p>Si</p> <hr/> <p>No</p>	Visualizza un messaggio popup che suggerisce all'utente di impostare Tipo carta e Formato carta quando la carta viene caricata nell'alimentatore da 550 fogli opzionale.
Formato carta cassetto 2 <sup>*2</sup>	<p>Rilevato automaticamente</p> <hr/> <p>Dim. person.</p>	Imposta il formato della carta caricata nell'alimentatore da 550 fogli opzionale.
Formato personalizzato cassetto 2 - Y <sup>*2</sup>	Intervallo disponibile: 210–355 mm (8,3–14,0 pollici)	Consente di impostare la lunghezza della carta di formato personalizzato caricata nell'alimentatore da 550 fogli opzionale.
Formato personalizzato cassetto 2 - X <sup>*2</sup>	Intervallo disponibile: 148–215 mm (5,8–8,5 pollici)	Consente di impostare la larghezza della carta in formato personalizzato caricata nell'alimentatore da 550 fogli opzionale.
Tipo di carta cassetto 2 <sup>*2</sup>	<p>Liscia</p> <hr/> <p>Liscia spessa</p> <hr/> <p>Copertine (106–163g/m<sup>2</sup>)</p> <hr/> <p>Copertine spesse (164–216g/m<sup>2</sup>)</p> <hr/> <p>Patinata (106–163g/m<sup>2</sup>)</p> <hr/> <p>Patinata spessa (164–216g/m<sup>2</sup>)</p> <hr/> <p>Riciclata</p> <hr/> <p>Carta intestata</p> <hr/> <p>Prestampata</p> <hr/> <p>Preforata</p> <hr/> <p>Colorata</p> <hr/> <p>Liscio - Lato 2</p> <hr/> <p>Colorata - Lato 2</p> <hr/> <p>Liscio spesso - Lato 2</p> <hr/> <p>Riciclato - Lato 2</p>	Imposta il tipo di carta caricata nell'alimentatore da 550 fogli opzionale.
Priorità cassetto	<p>MPF-&gt;Cassetto 1</p> <hr/> <p>Cassetto 1-&gt;MPF</p> <hr/> <p>MPF-&gt;Cassetto 1-&gt;Cassetto 2<sup>*2</sup></p> <hr/> <p>MPF-&gt;Cassetto 2<sup>*2</sup>-&gt;Cassetto 1</p> <hr/> <p>Cassetto 1-&gt;MPF-&gt;Cassetto 2<sup>*2</sup></p> <hr/> <p>Cassetto 1-&gt;Cassetto 2<sup>*2</sup>-&gt;MPF</p> <hr/> <p>Cassetto 2<sup>*2</sup>-&gt;MPF-&gt;Cassetto 1</p> <hr/> <p>Cassetto 2<sup>*2</sup>-&gt;Cassetto 1&gt;MPF</p>	Consente di impostare l'ordine di priorità dei cassettei della carta.
Applica Nuove Impostazioni		Dopo aver modificato le impostazioni, fare clic su questo pulsante per applicare le modifiche.
Riavviare la stampante per applicare le nuove impostazioni		Fare clic su questo pulsante per riavviare la stampante e applicare le modifiche.
<p>*1 Questa voce è disponibile solo quando l'opzione <b>Usa impost. driver per lavoro di stampa MPF</b> è impostata su <b>No</b>.</p> <p>*2 Questa voce è presente solo quando è installato l'alimentatore da 550 fogli opzionale.</p>		

 **NOTA:** per dettagli sulla densità della carta per i tipi di carta, vedere “Specifiche per tipo di carta”.

## Lingua Pannello

Funzione:

Consente di determinare la lingua del testo sul touch panel.

Valori:

Lingua Pannello	Inglese	Imposta la lingua da utilizzare sullo schermo del touch panel.
	Francese	
	Italiano	
	Tedesco	
	Spagnolo	
	Danese	
	Olandese	
	Norvegese	
	Svedese	
Applica Nuove Impostazioni		Dopo aver modificato le impostazioni, fare clic su questo pulsante per applicare le modifiche.
Riavviare la stampante per applicare le nuove impostazioni		Fare clic su questo pulsante per applicare le modifiche.

## Impostazioni TCP/IP

 **NOTA:** l'opzione Impostazioni TCP/IP non è disponibile quando la Modalità IP della stampante è impostata su Modalità IPv6.

Funzione:

Consente di configurare le impostazioni TCP/IP.

Valori:

Modalità Indirizzo IP	AutoIP	Imposta automaticamente l'indirizzo IP. Un valore casuale nell'intervallo tra 169.254.1.0 e 169.254.254.255 che non è correntemente in uso sulla rete viene impostato come indirizzo IP. La maschera di sottorete è impostata su 255.255.0.0.
	BOOTP	Imposta l'indirizzo IP utilizzando BOOTP.
	RARP	Imposta l'indirizzo IP utilizzando RARP.
	DHCP	Imposta l'indirizzo IP utilizzando DHCP.
	Pannello	Imposta manualmente l'indirizzo IP.
Indirizzo IP		Imposta manualmente l'indirizzo IP attribuito alla stampante. Viene assegnato alla stampante con il formato nnn.nnn.nnn.nnn. Ogni ottetto che costituisce il numero nnn.nnn.nnn.nnn è un valore compreso nell'intervallo da 0 a 254. Per il primo ottetto di un indirizzo gateway non è possibile specificare 127 e qualsiasi valore compreso tra 224 e 254.
Masc. sottorete		Imposta manualmente la maschera di sottorete. Viene specificato utilizzando il formato nnn.nnn.nnn.nnn. Ciascun ottetto che forma nnn.nnn.nnn.nnn è un valore compreso nell'intervallo tra 0 e 255. Non è possibile specificare 255.255.255.255 come maschera di sottorete.

<b>Indirizzo Gateway</b>	Imposta manualmente l'indirizzo gateway. Viene specificato utilizzando il formato nnn.nnn.nnn.nnn. Ogni ottetto che costituisce il numero nnn.nnn.nnn.nnn è un valore compreso nell'intervallo tra 0 e 254. Per il primo ottetto dell'indirizzo del gateway non è possibile specificare 127 e qualsiasi valore tra 224 e 254.
<b>Applica Nuove Impostazioni</b>	Dopo aver modificato le impostazioni, fare clic su questo pulsante per applicare le modifiche.
<b>Riavviare la stampante per applicare le nuove impostazioni</b>	Fare clic su questo pulsante per riavviare la stampante e applicare le modifiche.

## Impostazioni di Rete

 **NOTA:** le impostazioni di rete non sono disponibili quando la stampante è connessa tramite cavo USB.

Funzione:

Impostare la configurazione della stampante tramite un browser Web.

Valori:

<b>Impostazioni server di stampa<sup>*1</sup></b>	<b>Visualizzazione</b>	Fare clic per visualizzare la pagina Configurazione server di stampa sulla stampante <b>Dell Printer Configuration Web Tool</b> .
<b>Visualizzazione di Dell Configuration Web Tool</b>	<b>Sì</b>	Visualizza le impostazioni del server per <b>Dell Printer Configuration Web Tool</b> .
	<b>No</b>	Non visualizza le impostazioni del server per <b>Dell Printer Configuration Web Tool</b> .
<b>Applica Nuove Impostazioni</b>		Dopo aver modificato le impostazioni, fare clic su questo pulsante per applicare le modifiche.
<b>Riavviare la stampante per applicare le nuove impostazioni</b>		Fare clic su questo pulsante per riavviare la stampante e applicare le modifiche.

<sup>\*1</sup> Questa voce è disponibile esclusivamente quando l'opzione **Visualizzazione di Dell Configuration Web Tool** è impostata su **Sì**.

## Predef. Copia

Funzione:

Creare impostazioni di copia personalizzate.

Valori:

<b>Colore uscita</b>	<b>A colori</b>	Stampa in modalità a colori.
	<b>Bianco &amp; Nero</b>	Stampa in modalità bianco e nero.
<b>Selezione Cassetto</b>	<b>MPF</b>	La carta viene prelevata dall'alimentatore MPF.
	<b>Cassetto 1</b>	La carta viene prelevata dal cassetto 1.
	<b>Cassetto 2<sup>*1</sup></b>	La carta viene prelevata dall'alimentatore da 550 fogli opzionale.
<b>Fascicolazione</b>	<b>Automatico</b>	Viene eseguito l'ordinamento automatico del lavoro di copia.
	<b>Fascicolato</b>	Viene eseguito l'ordinamento del lavoro di copia.
	<b>Non fascicolato</b>	Non ordina il processo di copia.

Riduci / Allarga serie mm	100%	Non esegue l'ingrandimento o la riduzione delle dimensioni di un'immagine copiata.
	50%	Imposta il rapporto di riduzione predefinito.
	A4->A5 (70%)	
	B5->A5 (81%)	
	A5->B5 (122%)	Imposta il rapporto di ingrandimento predefinito.
	A5->A4 (141%)	
	200%	
	Personalizza	Imposta il rapporto di ingrandimento o riduzione predefinito alle dimensioni personalizzate.
Serie pollici	100%	Non esegue l'ingrandimento o la riduzione delle dimensioni di un'immagine copiata.
	50%	Imposta il rapporto di riduzione predefinito.
	Ledger->Letter (64%)	
	Legal->Letter (78%)	
	Statement->Letter (129%)	Imposta il rapporto di ingrandimento predefinito.
	Statement->Legal (154%)	
	200%	
	Personalizza	Imposta il rapporto di ingrandimento o riduzione predefinito alle dimensioni personalizzate.
Riduci/Allarga personalizza	Intervallo disponibile: 25-400%	Consente di impostare il rapporto di ingrandimento / riduzione personalizzato quando <b>Riduci / Allarga</b> è impostato su <b>Personalizzato</b> .
Formato originale	Automatico	Rileva automaticamente il formato del documento.
	A4 (210 x 297 mm)	Imposta il formato del documento.
	A5 (148 x 210 mm)	
	B5 (182 x 257 mm)	
	Letter (8,5 x 11 poll.)	
	Folio (8,5 x 13 poll.)	
	Legal (8,5 x 14 poll.)	
Executive (7,3 x 10,5 poll.)		
Tipo originale	Testo e Foto	Migliora la qualità delle immagini dei documenti contenenti testo e foto.
	Testo	Migliora la qualità delle immagini dei documenti contenenti testo.
	Foto	Migliora la qualità delle immagini dei documenti contenenti fotografie.
Più Chiaro/Più Scuro	Più scuro +3	Rende la copia più scura dell'originale. È ideale per documenti chiari oppure per le sottolineature a matita.
	Più scuro +2	
	Più scuro +1	
	Normale	Funziona bene con i documenti digitati normalmente o stampati.

	Più chiaro +1		Rende la copia più chiara dell'originale. È ideale per documenti scuri.
	Più chiaro +2		
	Più chiaro +3		
Nitidezza	Più intensa		Rende la stampa più nitida rispetto all'originale.
	Normale		Non esegue la copia più nitida o più tenue rispetto all'originale.
	Più tenue		Rende la copia più tenue rispetto all'originale.
Saturazione colore	Alto		Aumenta la saturazione del colore per ravvivare il colore della copia.
	Normale		La saturazione del colore è identica all'originale.
	Basso		Riduce la saturazione del colore per schiarire il colore della copia.
Esposizione autom.	No		Non elimina lo sfondo.
	Sì		Elimina lo sfondo dell'originale per migliorare il testo della copia.
Livello esposizione automatica	Normale		Imposta il livello di soppressione sfondo su <b>Normale</b> .
	Alto		Imposta il livello di soppressione sfondo su <b>Alto</b> .
	Massimo		Imposta il livello di soppressione sfondo su <b>Massimo</b> .
Bilanciam. Colore	Giallo, densità bassa	Intervallo disponibile: da -3 a +3	Imposta il livello di bilanciamento del colore per il giallo a densità bassa.
	Giallo, densità media	Intervallo disponibile: da -3 a +3	Imposta il livello di bilanciamento del colore per il giallo a densità media.
	Giallo, densità alta	Intervallo disponibile: da -3 a +3	Imposta il livello di bilanciamento del colore per il giallo a densità alta.
	Magenta, densità bassa	Intervallo disponibile: da -3 a +3	Imposta il livello di bilanciamento del colore per il magenta a densità bassa.
	Magenta, densità media	Intervallo disponibile: da -3 a +3	Imposta il livello di bilanciamento del colore per il magenta a densità media.
	Magenta, densità alta	Intervallo disponibile: da -3 a +3	Imposta il livello di bilanciamento del colore per il magenta a densità alta.
	Ciano, densità bassa	Intervallo disponibile: da -3 a +3	Imposta il livello di bilanciamento del colore per il ciano a densità bassa.
	Ciano, densità media	Intervallo disponibile: da -3 a +3	Imposta il livello di bilanciamento del colore per il ciano a densità media.
	Ciano, densità alta	Intervallo disponibile: da -3 a +3	Imposta il livello di bilanciamento del colore per il ciano a densità alta.
	Nero, densità bassa	Intervallo disponibile: da -3 a +3	Imposta il livello di bilanciamento del colore per il nero a densità bassa.
	Nero, densità media	Intervallo disponibile: da -3 a +3	Imposta il livello di bilanciamento del colore per il nero a densità media.
Nero, densità alta	Intervallo disponibile: da -3 a +3	Imposta il livello di bilanciamento del colore per il nero a densità alta.	
Copia fronte retro	1 -> 1 lato		Stampa su un solo lato di un foglio di carta.
	1 -> Fronte/retro		Stampa gli originali stampati su un lato su entrambi i lati di un foglio di carta.



2 -> 1 lato		Stampa gli originali fronte/retro su un solo lato di un foglio di carta.
2 -> 2 Fronte/retro		Stampa gli originali fronte/retro su entrambi i lati di un foglio di carta.
Rilegature copie <sup>*2</sup>	Rilegatura bordo lungo	Stampa su entrambi i lati di un foglio di carta da rilegare mediante il bordo lungo.
	Rilegatura lato corto	Stampa su entrambi i lati di un foglio di carta da rilegare mediante il bordo corto.
Rilegatura originale <sup>*3</sup>	Rilegatura bordo lungo	Scansiona entrambi i lati di un documento rilegato per il bordo lungo.
	Rilegatura lato corto	Scansiona entrambi i lati di un documento rilegato per il bordo breve.
2 in 1	No	Non esegue la stampa di più pagine in un solo foglio.
	Automatico	Riduce automaticamente le pagine originali per stamparle in un solo foglio.
	Manuale	Stampa le pagine originali su un foglio di carta del formato specificato in <b>Riduci/Allarga</b> .
Margine sup./inf.	Intervallo disponibile: 0–50 mm (0,0–2,0 pollici)	Imposta il valore del margine superiore e inferiore.
Margine ds./sin.	Intervallo disponibile: 0–50 mm (0,0–2,0 pollici)	Imposta il valore del margine destro e sinistro.
Margine centrale	Intervallo disponibile: 0–50 mm (0,0–2,0 pollici)	Imposta il valore del margine centrale.
Applica Nuove Impostazioni		Dopo aver modificato le impostazioni, fare clic su questo pulsante per applicare le modifiche.
Riavviare la stampante per applicare le nuove impostazioni		Fare clic su questo pulsante per riavviare la stampante e applicare le modifiche.

\*1 Questa voce è presente solo quando è installato l'alimentatore da 550 fogli opzionale.

\*2 Questa voce è presente solo quando l'opzione **Copia fronte/retro** è impostata su **1 -> Fronte/retro** nella pagina **Predefiniti Copia**.

\*3 Questa voce è presente solo quando l'opzione **Copia fronte/retro** è impostata su **2 -> 1 lato** o su **2 -> Fronte retro** nella pagina **Predefiniti Copia**.

## Predef. Scan

### Funzione:

Consente di creare impostazioni di scansione personalizzate.

### Valori:

Formato file	PDF	Salva l'immagine scansionata in <b>PDF</b> .
	TIFF multipagina	Salva l'immagine scansionata in <b>TIFF multipagina</b> .
	TIFF (1 File per pagina)	Salva l'immagine scansionata in <b>TIFF (1 File per pagina)</b> .
	JPEG (1 File per pagina)	Salva l'immagine scansionata in <b>JPEG (1 File per pagina)</b> .
Colore uscita	Colorata	Esegue la scansione in modalità a colori.
	Bianco & Nero	Esegue la scansione in modalità bianco e nero.
	Scala di grigi	Esegue la scansione in scala di grigi.
Risoluzione	200 dpi	Esegue la scansione dell'immagine a 200 dpi.
	300 dpi	Esegue la scansione dell'immagine a 300 dpi.

	400 dpi	Esegue la scansione dell'immagine a 400 dpi.
	600 dpi	Esegue la scansione dell'immagine a 600 dpi.
Formato originale	A4 (210 x 297 mm)	Imposta il formato del documento.
	A5 (148 x 210 mm)	
	B5 (182 x 257 mm)	
	Letter (8,5 x 11 poll.)	
	Folio (8,5 x 13 poll.)	
	Legal (8,5 x 14 poll.)	
	Executive (7,3 x 10,5 poll.)	
Scansione fronte/retro	1 lato	Scansiona 1 lato di un documento.
	Fronte retro	Scansiona entrambi i lati di un documento.
	Rilegatura originale	Rilegatura bordo lungo
Rilegatura lato corto		Scansiona entrambi i lati di un documento rilegato per il bordo breve.
Più Chiaro/Più Scuro	Più scuro +3	Rende l'immagine scansionata più scura dell'originale. È ideale per documenti chiari oppure per le sottolineature a matita.
	Più scuro +2	
	Più scuro +1	
	Normale	Funziona bene con i documenti digitati normalmente o stampati.
	Più chiaro +1	Rende l'immagine scansionata più chiara dell'originale. È ideale per documenti scuri.
	Più chiaro +2	
	Più chiaro +3	
Nitidezza	Più intensa	Rende l'immagine digitalizzata più nitida rispetto all'originale.
	Normale	Non rende l'immagine digitalizzata più nitida o più tenue rispetto all'originale.
	Più tenue	Rende l'immagine digitalizzata più tenue rispetto all'originale.
Contrasto	Alto	Regola la quantità di colori per rendere il contrasto dei colori più scuro rispetto all'originale.
	Medio	Non regola la quantità di colori per rendere il contrasto dei colori più scuro o più chiaro rispetto all'originale.
	Basso	Regola la quantità di colori per rendere il contrasto dei colori più chiaro rispetto all'originale.
Esposizione autom.	Sì	Elimina lo sfondo dell'originale per migliorare il testo della copia.
	No	Non elimina lo sfondo.
Livello esposizione automatica	Normale	Imposta il livello di soppressione sfondo su <b>Normale</b> .
	Alto	Imposta il livello di soppressione sfondo su <b>Alto</b> .
	Massimo	Imposta il livello di soppressione sfondo su <b>Massimo</b> .
Margine sup./inf.	Intervallo disponibile: 0–50 mm (0,0–2,0 pollici)	Imposta il valore del margine superiore e inferiore.
Margine ds./sin.	Intervallo disponibile: 0–50 mm (0,0–2,0 pollici)	Imposta il valore del margine destro e sinistro.

Margine centrale	Intervallo disponibile: 0–50 mm (0,0–2,0 pollici)	Imposta il valore del margine centrale.
Formato file TIFF	TIFF V6	Imposta il formato file TIFF su <b>TIFF V6</b> .
	TTN2	Imposta il formato file TIFF su <b>TTN2</b> .
Compres. Immagine	Alto	Imposta il livello di compressione dell'immagine su <b>Alto</b> .
	Normale	Imposta il livello di compressione dell'immagine su <b>Normale</b> .
	Basso	Imposta il livello di compressione dell'immagine su <b>Basso</b> .
Dim. max e-mail	Intervallo disponibile: 50–16384 KB	Imposta il formato massimo dell'e-mail da inviare nell'intervallo da 50 KB a 16384 KB.
Nome file	Automatico	Imposta il nome del file predefinito.
	Aggiungi prefisso	Aggiunge un prefisso al nome del file.
	Aggiungi suffisso	Aggiunge un suffisso al nome del file.
	Stringa di testo	Imposta i testi che vengono aggiunti quando si seleziona <b>Aggiungi prefisso</b> o <b>Aggiungi suffisso</b> .
Crea cartella	Sì	Crea una cartella durante il salvataggio di un'immagine digitalizzata.
	No	Non crea una cartella durante il salvataggio di un'immagine digitalizzata.
Applica Nuove Impostazioni		Dopo aver modificato le impostazioni, fare clic su questo pulsante per applicare le modifiche.
Riavviare la stampante per applicare le nuove impostazioni		Fare clic su questo pulsante per riavviare la stampante e applicare le modifiche.

## Predefiniti Fax

### Funzione:

Creare impostazioni personalizzate per il fax.

### Valori:

Risoluzione	Standard	Migliora la qualità di stampa dell'originale. Per documenti con caratteri di dimensione normale.
	Fine	Migliora la qualità di stampa dell'originale. Per documenti contenenti caratteri piccoli o righe sottili o documenti ottenuti con stampanti a matrice di punti.
	Superfine	Migliora la qualità di stampa dell'originale. Per documenti contenenti dettagli molto fini. La modalità superfine è abilitata solo se anche l'apparecchiatura remota supporta la risoluzione <b>Superfine</b> .
	Foto	Migliora la qualità di stampa dell'originale. Per documenti contenenti immagini fotografiche.
Scansione fronte/retro	1 lato	Scansiona 1 lato di un documento.
	Fronte retro	Scansiona entrambi i lati di un documento.
	Rilegatura originale	Rilegatura bordo lungo
Rilegatura lato corto		Scansiona entrambi i lati di un documento rilegato per il bordo breve.

Più Chiaro/Più Scuro	Più scuro +3		Rende i documenti più scuri dell'originale. È ideale per documenti chiari oppure per le sottolineature a matita.
	Più scuro +2		
	Più scuro +1		
	Normale		Funziona bene con i documenti digitati normalmente o stampati.
	Più chiaro +1		Rende i documenti più chiari dell'originale. È ideale per documenti scuri.
	Più chiaro +2		
	Più chiaro +3		
Invio ritardato	00:00-23:59 <sup>*1</sup>		Imposta l'ora di inizio della trasmissione fax in formato 24 ore quando si desidera inviare un fax a un'ora specificata.
	01:00-12:59 <sup>*2</sup>	AM PM	Imposta l'ora di inizio della trasmissione fax in formato 12 ore quando si desidera inviare un fax a un'ora specificata.
Applica Nuove Impostazioni			Dopo aver modificato le impostazioni, fare clic su questo pulsante per applicare le modifiche.
Riavviare la stampante per applicare le nuove impostazioni			Fare clic su questo pulsante per riavviare la stampante e applicare le modifiche.
<sup>*1</sup> Questa voce è disponibile esclusivamente quando l'opzione <b>Formato ora</b> è impostata su <b>24 ore</b> nella pagina <b>Impostazioni di sistema - Generale</b> . <sup>*2</sup> Questa voce è disponibile esclusivamente quando l'opzione <b>Formato ora</b> è impostata su <b>12 ore</b> nella pagina <b>Impostazioni di sistema - Generale</b> .			

## Predefiniti stampa diretta USB

### Funzione:

Consente di creare impostazioni personalizzate per i valori predefiniti di stampa diretta da USB.

### Valori:

Colore uscita	A colori		Stampa in modalità a colori.	
	Bianco & Nero		Stampa in modalità bianco e nero.	
Seleziona Cassetto	MPF		La carta viene prelevata dall'alimentatore MPF.	
	Cassetto 1		La carta viene prelevata dal cassetto 1.	
	Cassetto 2 <sup>*1</sup>		La carta viene prelevata dall'alimentatore da 550 fogli opzionale.	
Stampa fronte/retro	1 lato		Stampa su un solo lato di un foglio di carta.	
	Fronte retro		Stampa su entrambi i lati di un foglio di carta.	
	Rilegature copie	Rilegatura bordo lungo		Stampa su entrambi i lati di un foglio di carta da rilegare mediante il bordo lungo.
		Rilegatura lato corto		Stampa su entrambi i lati di un foglio di carta da rilegare mediante il bordo corto.
Layout	No		Consente di stampare senza scala.	
	1 in 1		Stampa una pagina su un solo lato di un foglio di carta.	
	2 in 1		Stampa due pagine su un solo lato di un foglio di carta.	
	4 in 1		Stampa quattro pagine su un solo lato di un foglio di carta.	
Fascicolazione	Fascicolato		Ordina il processo di stampa.	
	Non fascicolato		Non ordina il processo di stampa.	

Tipi di immagine	Automatico	Consente di stampare i file nella modalità <b>Testo</b> e nella modalità <b>Foto (Qualità standard)</b> .
	Foto (Qualità standard)	Consente di stampare immagini fotografiche in qualità standard.
	Foto (Alta qualità)	Consente di stampare immagini fotografiche in alta qualità.
	Testo	Consente di stampare documenti di testo in qualità standard.
Applica Nuove Impostazioni		Dopo aver modificato le impostazioni, fare clic su questo pulsante per applicare le modifiche.
Riavviare la stampante per applicare le nuove impostazioni		Fare clic su questo pulsante per riavviare la stampante e applicare le modifiche.
*1 Questa voce è presente solo quando è installato l'alimentatore da 550 fogli opzionale.		

## Imp. Fax

### Funzione:

Consente di specificare le impostazioni del fax.

### Valori:

Numero fax		Imposta il numero di fax della stampante, che verrà stampato nelle intestazioni dei fax.
Paese		Seleziona il paese dove viene utilizzata la stampante.
Nome intest. Fax		Imposta la stampa del nome del mittente nelle intestazioni dei fax.
Tipo linea	PSTN	Imposta il tipo di linea predefinita su <b>PSTN</b> .
	PBX	Imposta il tipo di linea predefinita su <b>PBX</b> .
Monitor Linea	No	Disattiva il volume del monitor di linea, che tiene sotto controllo acusticamente la trasmissione, tramite l'altoparlante interno, fino a quando non viene stabilita la connessione.
	Basso	Imposta il volume del monitor di linea.
	Medio	
	Alto	
Percorso DRPD	Modello da 1 a 7	Fornisce un numero separato per i fax con un suono di chiamata distinto.
Modo ricezione	Telefono	Imposta la modalità di ricezione predefinita del fax su <b>Telefono</b> .
	Fax	Imposta la modalità di ricezione predefinita del fax su <b>Fax</b> .
	Tel/fax	Imposta la modalità di ricezione predefinita del fax su <b>Telefono/Fax</b> .
	Segret./fax	Imposta la modalità di ricezione predefinita del fax su <b>Segret./Fax</b> .
	DRPD	Imposta la modalità di ricezione predefinita del fax su <b>DRPD</b> .
Vol. tono Ring	No	Disattiva il volume del tono di chiamata, che indica che una chiamata in arrivo è una chiamata telefonica tramite l'altoparlante interno, quando il <b>Modo ricezione</b> è impostato su <b>Tel/fax</b> .
	Basso	Imposta il volume del tono di chiamata.
	Medio	
	Alto	
Ricezione automatica Fax	Intervallo disponibile: 0-255 secondi	Imposta su 0-255 secondi l'intervallo entro cui la stampante passa in modalità di ricezione fax alla ricezione di una chiamata.

Ricezione automatica Tel/Fax	Intervallo disponibile: 0-255 secondi	Imposta su 0-255 secondi l'intervallo entro cui la stampante passa in modalità di ricezione fax alla ricezione di una chiamata da parte del telefono esterno.
Ricezione automatica Segr. tel./Fax	Intervallo disponibile: 0-255 secondi	Imposta su 0-255 secondi l'intervallo entro cui la stampante passa in modalità fax alla ricezione di una chiamata da parte della segreteria telefonica esterna.
Config. Junk fax	Sì	Respinge i fax inviati da numeri indesiderati, accettando fax solo dai numeri registrati nella rubrica indirizzi.
	No	Non rifiuta i fax inviati da numeri indesiderati.
Invio fax inoltrato	No	Non inoltra alcun fax in ingresso a una destinazione specificata.
	Inoltra	Inoltra i fax in ingresso a una destinazione specificata.
	Stampa e inoltra	Stampa i fax in ingresso e li inoltra a una destinazione specificata.
	Stampa ed e-mail	Stampa i fax in arrivo e li inoltra anche a un indirizzo e-mail specificato.
Numero fax inoltrato		Imposta la destinazione a cui inoltrare i fax in ingresso.
Stampa fronte/retro	Sì	Stampa i fax ricevuti su entrambi i lati del foglio di carta.
	No	Non stampa i fax ricevuti su entrambi i lati del foglio di carta.
Ricez. Remota	Sì	Permette di ricevere un fax premendo un codice di ricezione remoto sul telefono esterno, dopo aver sollevato il ricevitore del telefono.
	No	Non permette di ricevere un fax premendo un codice di ricezione remoto sul telefono esterno, dopo aver sollevato il ricevitore del telefono.
Tono ricezione remota	Intervallo disponibile: 00-99	Imposta il tono per l'avvio della Ricezione remota.
Rifiuta dimensione	No	Stampa eventuali parti in eccesso in fondo alla pagina fax senza eliminarle.
	Sì	Elimina eventuali parti in eccesso in fondo alla pagina.
	Riduz. Autom.	Riduce automaticamente la pagina fax per adattarla al formato carta appropriato.
Tent. Ricon.	Intervallo disponibile: 0-13	Imposta il numero di tentativi di composizione nel caso il numero di fax di destinazione sia occupato, nell'intervallo da 0 a 13.
Ritardo di riconnessione	Intervallo disponibile: 1-15 minuti	Imposta l'intervallo tra i tentativi di composizione nell'intervallo tra 1 e 15 minuti.
Ritardo rinvio	Intervallo disponibile: 3-255 secondi	Imposta l'intervallo tra i tentativi di trasmissione nell'intervallo 3 - 255 secondi.
Toni/Impulsi	Toni	Imposta il tipo di composizione su <b>Tono</b> .
	Impulsi (10PPS)	Imposta il tipo di composizione su <b>Impulsi(10PPS)</b> .
	Impulsi (20PPS)	Imposta il tipo di composizione su <b>Impulsi(20PPS)</b> .
Comp. Prefisso	Sì	Imposta un prefisso numero connessione.
	No	Non imposta un prefisso numero connessione.
Prefisso numero connessione		Imposta un numero di composizione prefisso composto da fino a cinque cifre. Questo numero viene composto prima dell'avvio di qualsiasi numero di composizione automatica.
Copertina fax	Sì	Allega una pagina di copertina ai fax.
	No	Non allega una pagina di copertina ai fax.

Intestazione fax <sup>*1</sup>	Si	Stampa le informazioni del mittente nell'intestazione dei fax.
	No	Non stampa le informazioni del mittente nell'intestazione dei fax.
ECM	Si	Abilita la modalità ECM (Error Correction Mode). Per utilizzare ECM, anche le macchine remote devono supportare ECM.
	No	Disabilita l'ECM.
Velocità modem	2,4 kbps	Consente di regolare la velocità del modem fax quando si verifica un errore di trasmissione o ricezione.
	4,8 kbps	
	9,6 kbps	
	14,4 kbps	
	33,6 kbps	
Visualizza destinatari fax manuali	Si	Visualizza il numero del fax quando un fax viene inviato manualmente.
	No	Non visualizza il numero del fax quando un fax viene inviato manualmente.
Attività fax	Stampa automatica	Stampa automaticamente un report di attività fax dopo ogni 50 comunicazioni fax in ingresso e in uscita.
	No stampa autom.	Non stampa automaticamente il report sull'attività del fax.
Trasmetti fax	Stampa sempre	Stampa un report di trasmissione dopo ogni trasmissione fax.
	Stampa p.errore	Stampa un report di trasmissione solo quando si verifica un errore.
	Dis. Stampa	Non stampa un report di trasmissione dopo una trasmissione fax.
Trasmissione fax	Stampa sempre	Stampa un report di trasmissione dopo ogni trasmissione fax.
	Stampa p.errore	Stampa un report di trasmissione solo quando si verifica un errore.
	Dis. Stampa	Non stampa un report di trasmissione dopo una trasmissione fax a più destinazioni.
Prot. Fax	Stampa sempre	Stampa un report di monitoraggio del protocollo dopo ogni trasmissione fax.
	Stampa p.errore	Stampa un report di monitoraggio del protocollo solo quando si verifica un errore.
	Dis. Stampa	Non stampa il report di monitoraggio del protocollo.
Applica Nuove Impostazioni		Dopo aver modificato le impostazioni, fare clic su questo pulsante per applicare le modifiche.
Riavviare la stampante per applicare le nuove impostazioni		Fare clic su questo pulsante per riavviare la stampante e applicare le modifiche.
<sup>*1</sup> Questa voce non è disponibile quando <b>Paese</b> è impostato su <b>Stati Uniti</b> . L'impostazione predefinita è <b>SI</b> e non può essere modificata.		

## Diagnosi

La scheda Diagnosi comprende le pagine **Stampa tabella** e **Info sensore ambientale**.

### Stampa tabella

#### Funzione:

Permette di stampare una serie di tabelle che possono essere utilizzate per la diagnosi della stampante. La tabella viene stampata su carta di dimensioni A4 o Lettera.

#### Valori:

Tabella configurazione passo	Stampa pagine in semitono per giallo, magenta, ciano e nero. Stampa inoltre le pagine per controllare il passo. Vengono stampate un totale di cinque pagine.
Tabella configurazione immagine spuria	Stampa una tabella per controllare la stampa spuria. Viene stampata una pagina.
Tabella configurazione 4 colori	Strisce di giallo, magenta, ciano e nero stampate con densità variabile. Viene stampata una pagina.
Diagramma rilevamento bande	Stampa tabelle per controllare il colore delle bande e la distanza tra ciascuna banda.
Tabella MQ	Stampa tabelle per controllare le bande in A4 o Letter.
Tabella allineamento	Stampa una tabella per controllare l'allineamento corretto per l'immagine di stampa sulla carta. Viene stampata una pagina.

### Info sensore ambientale

#### Funzione:

Per stampare le informazioni del sensore ambientale interno della stampante sui **Risultati**.

#### Valori:

Passa a info sensore ambientale	Fare clic su questo pulsante per confermare le informazioni del sensore ambientale interno della stampante, come temperatura e umidità.
---------------------------------	---



## Ripristina predefiniti

Dopo aver eseguito questa funzione e riavviato la stampante, la rubrica telefonica, la rubrica indirizzi o tutti i parametri dei menu, ad eccezione di quelli relativi alla rete, vengono reimpostati sui valori predefiniti.

I parametri riportati di seguito rappresentano un'eccezione e non vengono reimpostati.

- Impostazioni di rete
- Impostazioni e password del blocco pannello
- Impostazioni e password di Funzione abilitata (Copia, Scansione su E-mail, Fax, Scans. in rete, Scansione su PC, Scansione PC, Scansione su USB, Stampa diretta USB).
- Impostazioni e password di Ricezione sicura
- Impostazioni di Errore di login
- Impostazioni di Imposta intervallo di disponibilità
- Impostazioni di Scadenza stampa protetta
- Impostazioni di Porta USB
- ColorTrack Impostazioni di Modalità
- ColorTrack Impostazioni di Rapporto errore
- Impostazioni di Utente non registrato

### Utilizzando il programma Strumenti

- 1 Fare clic su **Start** → **Tutti i programmi** → **Stampanti Dell** → **Dell C2665dnf Color Laser Multifunction Printer** → **Strumenti**.

 **NOTA:** per informazioni dettagliate sull'avvio di Strumenti, vedere "Avvio di Strumenti".

Si aprirà la casella degli **Strumenti**.

- 2 Fare clic sulla scheda **Manutenzione stampante**.
- 3 Selezionare **Strumenti di servizio** dall'elenco a sinistra della pagina.  
Viene visualizzata la pagina **Strumenti di servizio**.
- 4 Fare clic su **Sez. fax utente**, **Sez. scans. utente** o **Sez. sistema**.  
La stampante si riavvia automaticamente e le modifiche vengono applicate.



## Informazioni sui menu della stampante

Quando la stampante è connessa a una rete ed è accessibile a più utenti, è possibile limitare l'accesso alle Impostazioni ammin. Questo impedisce che altri utenti utilizzino il pannello operatore per modificare inavvertitamente un'impostazione utente predefinita configurata dall'amministratore.

È tuttavia possibile utilizzare il driver della stampante per ignorare le impostazioni predefinite e selezionarne altre per processi di stampa specifici.

### Rapp./elenco

Utilizzare il menu Report/elenco per stampare diversi tipi di rapporti ed elenchi.

#### Impostazioni di sistema

Funzione:

Consente di stampare un elenco degli attuali valori predefiniti dell'utente, delle opzioni installate, della quantità di memoria della stampante installata e dello stato dei materiali di consumo.

#### Impostazioni pannello

Funzione:

Consente di stampare un elenco dettagliato di tutte le impostazioni dei menu della stampante.

#### Elenco Caratteri PCL

Funzione:

Consente di stampare una campionatura dei caratteri PCL disponibili.

Vedere anche:

“Informazioni sui caratteri”

#### Elenco macro PCL

Funzione:

Consente di stampare informazioni riguardo le macro PCL scaricate.

#### Elenco font PS

Funzione:

Consente di stampare un campione dei font PS disponibili.

Vedere anche:

“Informazioni sui caratteri”

#### Lista Font PDF

Funzione:

Consente di stampare un campione dei font PDF disponibili.

#### Cronologia lavori

Funzione:

Consente di stampare un elenco dettagliato dei processi di stampa, copia, fax o scansione elaborati. L'elenco contiene gli ultimi 20 processi.

### **Cronologia errori**

Funzione:

Consente di stampare un elenco dettagliato degli inceppamenti di carta e degli errori irrimediabili.

### **Contatore stampe**

Funzione:

Consente di stampare i rapporti per il numero totale di pagine stampate.

### **Pag. test col.**

Funzione:

Consente di stampare una pagina di prova colore.

### **Protocollo monitor**

Funzione:

Consente di stampare un elenco dettagliato dei protocolli monitorati.

### **Velocità di connessione**

Funzione:

Consente di stampare l'elenco dei tutti i membri memorizzati come numeri a composizione rapida.

### **Rubrica indirizzi**

Funzione:

Consente di stampare l'elenco di tutti gli indirizzi memorizzati come informazioni **Rubrica indirizzi**.

### **Indirizzo Server**

Funzione:

Consente di stampare l'elenco di tutti i membri memorizzati come informazioni **Indirizzo Server**.

### **Attività fax**

Funzione:

Consente di stampare il rapporto dei fax ricevuti o inviati di recente.

### **Fax in attesa**

Funzione:

Consente di stampare l'elenco dello stato dei fax in attesa.

### **Documenti memorizz.**





**NOTA:** la funzione Documenti memorizz. è disponibile solo quando la voce Disco RAM in Impostazioni sistema è abilitata.

Funzione:

Consente di stampare un elenco di tutti i file memorizzati per Stampa protetta, Stampa Mailbox privata, Stampa Mailbox pubblica e Campione di stampa nel disco RAM.

## Stampa di un rapporto/elenco utilizzando il Pannello operatore

- 1 Premere il pulsante  (Informazioni).
- 2 Toccare Rapporto/elenco.
- 3 Toccare  finché non compare il rapporto o l'elenco desiderato, quindi selezionarlo.
- 4 Toccare Stampa.

Il rapporto o l'elenco selezionato viene stampato.

## Stampa di un rapporto/elenco utilizzando il programma Strumenti

- 1 Fare clic su Start → Tutti i programmi → Stampanti Dell → Dell C2665dnf Color Laser Multifunction Printer → Strumenti.

 **NOTA:** per informazioni dettagliate sull'avvio di **Strumenti**, vedere "Avvio di Strumenti".  
Si aprirà la casella degli **Strumenti**.

- 2 Verificare che la scheda **Rapporto impostazioni stampante** sia aperta.
- 3 Selezionare **Rapporti** dall'elenco sulla sinistra della pagina.  
Viene visualizzata la pagina **Rapporti**.
- 4 Fare clic sul pulsante relativo al report o elenco desiderato.  
Il report o l'elenco selezionato viene stampato.

## Stato connessione

Utilizzare il menu **Stato connessione** per scollegare il dispositivo connesso attraverso Wi-Fi Direct™.

 **NOTA:** Il menu **Stato connessione** viene visualizzato solamente quando la stampante è connessa attraverso Wi-Fi Direct.

## Disconnessione del dispositivo connesso attraverso Wi-Fi Direct

- 1 Premere il pulsante  (Informazioni).
- 2 Toccare **Stato connessione**.
- 3 Toccare il nome del dispositivo da disconnettere.
- 4 Toccare **Disconnetti ora** o **Disconnetti e ripristina passphrase**.
- 5 Toccare **Sì**.

Il dispositivo selezionato è stato disconnesso correttamente.

## Impostazioni ammin.

Usare il menu **Impostazioni ammin.** per configurare una serie di funzioni della stampante.

### Rubrica

Utilizzare il menu **Rubrica** per configurare le impostazioni di composizione rapida e di gruppo.

### Singole voci

#### Funzione:

Consente di memorizzare fino a 200 numeri composti frequentemente in percorsi di composizione rapida.

## Gruppi

### Funzione:

Consente di creare un gruppo di destinazioni fax e di registrarlo con un codice di composizione a due cifre. È possibile registrare fino a sei codici di composizione di gruppo.

## PCL

Il menu PCL consente di modificare le impostazioni della stampante che influiscono solo su processi che impiegano il linguaggio di emulazione PCL.



**NOTA:** i valori contrassegnati da un asterisco (\*) sono le impostazioni di menu predefinite.

## Cassetto Fogli

### Funzione:

Consente di specificare il cassetto carta predefinito.

### Valori:

Automatico*
MPF
Cassetto 1
Cassetto 2* <sup>1</sup>

\*<sup>1</sup> Questa voce è presente solo quando è installato l'alimentatore da 550 fogli opzionale.

## Formato carta

### Funzione:

Consente di specificare il formato carta predefinito.

### Valori:

Serie mm

A4 (210 x 297 mm)* <sup>1</sup>
A5 (148 x 210 mm)
B5 (182 x 257 mm)
Letter (8,5 x 11 poll.)
Folio (8,5 x 13 poll.)
Legal (8,5 x 14 poll.)
Executive (7,3 x 10,5 poll.)

Busta n. 10
(4,1 x 9,5 poll.)
Busta Monarch
(3,9 x 7,5 poll.)
Busta DL
(110 x 220 mm)
Busta C5
(162 x 229 mm)
Formato carta personalizzato
*1 Denota valori predefiniti di fabbrica specifici per ciascun paese.

Serie pollici

Letter
(8,5 x 11 poll.) <sup>*1</sup>
Folio
(8,5 x 13 poll.)
Legal
(8,5 x 14 poll.)
A4
(210 x 297 mm)
A5
(148 x 210 mm)
B5
(182 x 257 mm)
Executive
(7,3 x 10,5 poll.)
Busta n. 10
(4,1 x 9,5 poll.)
Busta Monarch
(3,9 x 7,5 poll.)
Busta DL
(110 x 220 mm)
Busta C5
(162 x 229 mm)
Formato carta personalizzato
*1 Denota valori predefiniti di fabbrica specifici per ciascun paese.



**NOTA:** se si seleziona un formato personalizzato nel prompt del formato carta, sarà necessario inserire la lunghezza e la larghezza personalizzate.

## Orientamento

### Funzione:

Consente di specificare il modo in cui il testo e la grafica verranno orientati sulla pagina.

### Valori:

Verticale*	Stampa testo e grafica parallelamente al bordo corto del foglio.
Orizzontale	Stampa testo e grafica parallelamente al bordo lungo del foglio.

## Stampa su due lati

### Funzione:

Consente di specificare se stampare su entrambi i lati di un foglio di carta.

### Valori:

I lato*		Non stampa su entrambi i lati di un foglio di carta.
Fronte retro	Lato lungo*	Stampa su entrambi i lati di un foglio di carta da rilegare mediante il bordo lungo.
	Lato corto	Stampa su entrambi i lati di un foglio di carta da rilegare mediante il bordo corto.

## Carattere

### Funzione:

Consente di specificare il tipo carattere predefinito tra i font registrati della stampante.

### Valori:

CG Times	LetterGothic	CourierPS
CG Times It	LetterGothic It	CourierPS Ob
CG Times Bd	LetterGothic Bd	CourierPS Bd
CG Times BdIt	Albertus Md	CourierPS BdOb
Univers Md	Albertus XBd	SymbolPS
Univers MdIt	Clarendon Cd	Palatino Roman
Univers Bd	Coronet	Palatino It
Univers BdIt	Marigold	Palatino Bd
Univers MdCd	Arial	Palatino BdIt
Univers MdCdIt	Arial It	ITCBookman Lt
Univers BdCd	Arial Bd	ITCBookman LtIt
Univers BdCdIt	Arial BdIt	ITCBookmanDm
AntiqueOlv	Times New	ITCBookmanDm It
AntiqueOlv It	Times New It	HelveticaNr
AntiqueOlv Bd	Times New Bd	HelveticaNr Ob
CG Omega	Times NewBdIt	HelveticaNr Bd
CG Omega It	Symbol	HelveticaNrBdOb
CG Omega Bd	Wingdings	N C Schbk Roman
CG Omega BdIt	Line Printer	N C Schbk It



GaramondAntiqua	Times Roman	N C Schbk Bd
Garamond Krsv	Times It	N C Schbk BdIt
Garamond Hlb	Times Bd	ITC A G Go Bk
GaramondKrsvHlb	Times BdIt	ITC A G Go BkOb
Courier*	Helvetica	ITC A G Go Dm
Courier It	Helvetica Ob	ITC A G Go DmOb
Courier Bd	Helvetica Bd	ZapfC MdIt
Courier BdIt	Helvetica BdOb	ZapfDingbats

### Set di simboli

#### Funzione:

Consente di specificare un set di simboli per il font specificato.

#### Valori:

DESKTOP	ISO L5	PC-8 TK
DNGBTSMS	ISO L6	PI FONT
ISO-11	LEGAL	PS MATH
ISO-15	MATH-8	PS TEXT
ISO-17	MC TEXT	ROMAN-8*
ISO-21	MS PUB	SYMBOL
ISO-4	PC-1004	WIN 3.0
ISO-6	PC-775	WINBALT
ISO-60	PC-8	WINGDINGS
ISO-69	PC-850	WIN L1
ISO L1	PC-852	WIN L2
ISO L2	PC-8 DN	WIN L5

### Dimensioni carattere

#### Funzione:

Consente di specificare la dimensione dei font per i font tipografici scalabili.

#### Valori:

12,00\* Imposta i valori per incrementi di 0,25.

Intervallo disponibile: 4,00 – 50,00

La dimensione del font si riferisce all'altezza dei caratteri del font. Un punto equivale a circa 1/72 di pollice.

 **NOTA:** il menu Dimensione carattere viene visualizzato solo per i font tipografici.

#### Vedere anche:

“Passo e dimensione in punti”

### Imposta carattere

#### Funzione:

Consente di specificare la spaziatura dei font per i font tipografici a monospaziatura scalabili.

## Valori:

---

10,00<sup>\*</sup> Imposta il valore per incrementi di 0,01.

Intervallo disponibile:  
6,00–24,00

---

La spaziatura dei font si riferisce al numero di caratteri a larghezza fissa in un pollice orizzontale di stampa. Per i font a monospaziatura non scalabili, la spaziatura viene visualizzata ma non può essere modificata.

 **NOTA:** il menu Imposta carattere viene visualizzato solo per i font fissi o a monospaziatura.

## Vedere anche:

“Passo e dimensione in punti”

## Altezza Rigo

### Funzione:

Consente di impostare il numero di righe in una pagina.

### Valori:

Serie mm

---

64 mm<sup>\*1</sup> Imposta il valore per incrementi di 1 mm.

Intervallo disponibile: 5–128 mm

---

<sup>\*1</sup> Denota valori predefiniti di fabbrica specifici per ciascun paese.

---

Serie pollici

---

60 pollici<sup>\*1</sup> Imposta il valore per incrementi di 1 pollice.

Intervallo disponibile: 5–128 pollici

---

<sup>\*1</sup> Denota valori predefiniti di fabbrica specifici per ciascun paese.

---

La stampante imposta lo spazio tra ciascuna riga (interlinea verticale) basandosi sulle voci di menu Altezza Rigo e Orientamento. Selezionare Altezza Rigo e Orientamento correttamente prima di modificare Altezza Rigo.

## Vedere anche:

“Orientamento”

## Numero di copie

### Funzione:

Consente di impostare il numero di copie di stampa predefinito. Consente di impostare il numero di copie richiesto per un singolo processo specifico dal driver della stampante. I valori selezionati dal driver della stampante hanno sempre priorità su quelli scelti sul pannello operatore.

### Valori:

---

1<sup>\*</sup> Imposta il valore per incrementi di 1.

Intervallo disponibile:  
1–999

---

### Accresci Immagine

#### Funzione:

Consente di specificare se attivare la funzione Accresci Immagine, che rende più tenui i bordi esistenti tra le parti nere e quelle bianche, riducendo i margini frastagliati e migliorando l'aspetto nel complesso.

#### Valori:

No	Disabilita la funzione Accresci Immagine.
Si *	Abilita la funzione Accresci Immagine.

### Hex Dump

#### Funzione:

Aiuta a isolare la fonte di un problema in un processo di stampa. Quando è selezionato Hex Dump, tutti i dati inviati alla stampante vengono stampati in esadecimale e in rappresentazione carattere. I codici di controllo non vengono eseguiti.

#### Valori:

Disabilita *	Disabilita la funzione Hex Dump.
Abilita	Abilita la funzione Hex Dump.

### Modalità Bozza

#### Funzione:

Consente di risparmiare toner stampando in modalità bozza. La qualità di stampa viene ridotta stampando in modalità bozza.

#### Valori:

Disabilita *	Non stampa in modalità bozza.
Abilita	Stampa in modalità bozza.

### Terminazione Rigo

#### Funzione:

Consente di aggiungere i comandi di terminazione rigo.

#### Valori:

No *	Il comando di terminazione rigo non viene aggiunto. CR=CR, LF=LF, FF=FF
Agg-LF	Il comando LF viene aggiunto. CR=CR-LF, LF=LF, FF=FF
Agg-CR	Il comando CR viene aggiunto. CR=CR, LF=CR-LF, FF=CR-FF
CR-XX	I comandi CR e LF vengono aggiunti. CR=CR-LF, LF=CR-LF, FF=CR-FF

## Colore predefinito

### Funzione:

Consente di specificare la modalità colore come **Colore** o **Nero**. Questa impostazione è utilizzata per i processi di stampa senza una modalità di stampa specifica.

### Valori:

Nero*	Stampa in modalità bianco e nero.
Colorata	Stampa in modalità a colori.

## Ignora modulo continuo

### Funzione:

Consente di specificare se ignorare le pagine vuote che contengono solo codici di controllo di modulo continuo.

### Valori:

No*	Disabilita la funzione Ignora modulo continuo.
Sì	Abilita la funzione Ignora modulo continuo.

## PS

Utilizzare il menu **PS** per modificare le impostazioni della stampante che influiscono solo su processi che impiegano il linguaggio di emulazione di stampa PostScript Level3 Compatible.



**NOTA:** i valori contrassegnati da un asterisco (\*) sono le impostazioni di menu predefinite.

## Rapporto Errore PS

### Funzione:

Consente di specificare se stampare il contenuto degli errori relativi al linguaggio page description language di PostScript Level3 Compatible.

La modifica diventa attiva dopo aver spento e riaccessato la stampante.

### Valori:

No	Elimina il processo di stampa senza stampare un messaggio d'errore.
Sì*	Stampa un messaggio d'errore prima di eliminare il processo.



**NOTA:** le istruzioni del driver PS hanno priorità sulle impostazioni specificate nel pannello operatore.

## Time-out processo PS

### Funzione:

Consente di specificare il tempo di esecuzione per un processo PostScript Level3 Compatible. La modifica diventa attiva dopo aver spento e riaccessato la stampante.

### Valori:

No*	Il time-out processo non è attivo.	
Sì	1 minuto* Da 1 a 900 min.	Se l'elaborazione non viene completata entro il periodo di tempo specificato, viene generato un errore relativo al linguaggio page description language PostScript Level3 Compatible.

## Modalità Selezione Foglio

### Funzione:

Consente di specificare il metodo di selezione del cassetto in modalità PostScript Level3 Compatible. La modifica diventa attiva dopo aver spento e riaccessato la stampante.

### Valori:

Auto*	Per la selezione del cassetto si utilizzano le stesse impostazioni della modalità PCL.
Seleziona da cassetto	Il cassetto viene selezionato in una modalità compatibile con le stampanti PostScript Level3 Compatible standard.

## Colore predefinito

### Funzione:

Consente di specificare la modalità colore come **Colore** o **Nero**. Questa impostazione è utilizzata per i processi di stampa in cui non è specificata una modalità di stampa specifica.

### Valori:

Colore*	Stampa in modalità a colori.
Nero	Stampa in modalità bianco e nero.

## PDF

Utilizzare il menu PDF per modificare le impostazioni della stampante che influiscono solo sui processi PDF.



**NOTA:** i valori contrassegnati da un asterisco (\*) sono le impostazioni di menu predefinite.

## Numero di copie

### Funzione:

Consente di specificare il numero di copie da stampare.

### Valori:

1*	Imposta il valore per incrementi di 1.
Intervallo disponibile:	1-999

## Stampa su due lati

### Funzione:

Consente di specificare se stampare su entrambi i lati di un foglio di carta.

### Valori:

1 lato*	Non stampa su entrambi i lati di un foglio di carta.	
Fronte retro	Lato lungo*	Stampa su entrambi i lati di un foglio di carta da rilegare mediante il bordo lungo.
	Lato corto	Stampa su entrambi i lati di un foglio di carta da rilegare mediante il bordo corto.

### Modalità stampa

#### Funzione:

Consente di specificare la modalità di stampa.

#### Valori:

Normale*	Per documenti con caratteri di dimensione normale.
Alta Qualità	Per documenti con caratteri piccoli o righe sottili oppure per documenti stampati con una stampante ad aghi.
Alta velocità	Stampa a una velocità superiore rispetto alla modalità Normale, tuttavia la qualità è inferiore.

### Password PDF

#### Funzione:

Consente di specificare la password per la stampa di un file PDF protetto mediante una password di apertura documento (password richiesta per aprire il file PDF).

#### Valori:

Inserisci password PDF	Immettere la password di apertura documento per la stampa del file PDF protetto.
------------------------	--

### Fascicolazione

#### Funzione:

Consente di specificare se ordinare il processo.

#### Valori:

Fascicolato	Ordina il processo.
Non fascicolato*	Non ordina il processo.

### Dimensioni Foglio in Uscita

#### Funzione:

Consente di specificare la dimensione foglio in uscita per il PDF.

#### Valori:

A4* <sup>1</sup>
Letter* <sup>1</sup>
Automatico

\*<sup>1</sup> Viene visualizzata la dimensione foglio predefinita.

### Layout

#### Funzione:

Consente di specificare il layout di uscita.

Valori:

% auto*
100% (senza zoom)
Libretto
2 in 1
4 in 1

### Colore predefinito

Funzione:

Consente di specificare il colore predefinito di uscita.

Valori:

Colore (Auto)*
Nero

### Rete

Usare il menu **Rete** per modificare le impostazioni della stampante riguardanti i processi inviati alla stampante tramite la rete cablata o senza fili.



**NOTA:** i valori contrassegnati da un asterisco (\*) sono le impostazioni di menu predefinite.

### Ethernet/Wireless



**NOTA:** quando è utilizzata una rete cablata, viene visualizzato **Ethernet**. Quando è connesso l'adattatore per rete wireless opzionale e il cavo Ethernet è disconnesso, viene visualizzato **Wireless**.

Funzione:

Consente di confermare o specificare le impostazioni di rete.

Valori:

### Stato wireless



**NOTA:** la funzionalità Stato wireless è disponibile solo quando la stampante viene connessa tramite la rete senza fili.

Funzione:

Consente di confermare lo stato della comunicazione wireless.

Valori:

Stato	Buono
	Accettabile
	Basso
	Assenza di ricezione
SSID	Mostra il nome che identifica la rete wireless.
Tipo crittografia	Mostra il tipo di crittografia.

### Impostazione guidata wireless



**NOTA:** la funzionalità Impostazione guidata wireless è disponibile solo quando la stampante viene connessa tramite la rete wireless.

**Funzione:**

Consente di configurare l'interfaccia di rete wireless.

**Valori:**

Selezione punto di accesso		Consente di selezionare il punto di accesso dall'elenco.
	<b>Chiave WEP</b>	Se è stato selezionato un punto di accesso utilizzando WEP come tipo di crittografia, è necessario immettere la chiave WEP.
	<b>PassPhrase</b>	Se è stato selezionato un punto di accesso utilizzando WPA, WPA2 o Mixed come tipo di crittografia, è necessario immettere la frase password.
Impostazione SSID manuale	<b>Immettere l'identificativo SSID</b>	Specifica un nome per identificare la rete wireless. È possibile inserire fino a 32 caratteri alfanumerici.
	<b>Infrastruttura</b>	Selezionare quando configurare le impostazioni rete wireless attraverso un punto di accesso come un router wireless.
	<b>Assenza di protezione</b>	Specifica Nessuna sicurezza per la configurazione delle impostazioni wireless senza selezionare un tipo di crittografia tra WEP, WPA-PSK-TKIP e WPA-PSK-AES.
	<b>Modo misto PSK*</b>	Selezionare questa voce per configurare le impostazioni wireless con il tipo di crittografia Modo misto PSK. Modo misto PSK seleziona automaticamente un tipo di crittografia fra WPA-PSK-TKIP, WPA-PSK-AES o WPA2-PSK-AES.
	<b>Frase password</b>	Specifica la frase password di lunghezza compresa tra 8 e 63 caratteri alfanumerici.
	<b>WPA-PSK-TKIP</b>	Selezionare questa voce per configurare le impostazioni wireless con il tipo di crittografia WPA-PSK-TKIP.
	<b>Frase password</b>	Specifica la frase password di lunghezza compresa tra 8 e 63 caratteri alfanumerici.
	<b>WPA2-PSK-AES</b>	Selezionare questa voce per configurare le impostazioni wireless con il tipo di crittografia WPA2-PSK-AES.
	<b>Frase password</b>	Specifica la frase password di lunghezza compresa tra 8 e 63 caratteri alfanumerici. (hex: 0-9, a-f, A-F, da 16 a 64 caratteri)
	<b>WEP</b>	Specifica la chiave WEP da utilizzare nella rete wireless. Per chiavi a 64 bit, è possibile inserire fino a 10 caratteri esadecimali. Per chiavi a 128 bit, è possibile inserire fino a 26 caratteri esadecimali.
	<b>Chiave di trasmissione</b>	Specifica la chiave di trasmissione tra <b>Auto*</b> , <b>Chiave WEP 1</b> , <b>Chiave WEP 2</b> , <b>Chiave WEP 3</b> e <b>Chiave WEP 4</b> .
	<b>Ad-hoc</b>	Selezionare per configurare le impostazioni rete wireless senza un punto di accesso come un router wireless.
	<b>Nessuna protezione*</b>	Selezionare per configurare le impostazioni wireless senza specificare il tipo di crittografia WEP.



<b>WEP</b>	Specifica la chiave WEP da utilizzare nella rete wireless. Per chiavi a 64 bit, è possibile inserire fino a 10 caratteri esadecimali. Per chiavi a 128 bit, è possibile inserire fino a 26 caratteri esadecimali.
<b>Chiave di trasmissione</b>	Specifica la chiave di trasmissione tra Chiave WEP 1 *, Chiave WEP 2, Chiave WEP 3 e Chiave WEP 4.

### **Impostazione WPS**

 **NOTA:** la voce Impostazione WPS è disponibile solo quando la stampante viene connessa tramite la rete wireless.

#### **Funzione:**

Consente di configurare la rete wireless per utilizzare WPS.

#### **Valori:**

<b>Controllo pulsanti*</b>	<b>Avvia configurazione</b>	Configura le impostazioni wireless con WPS-PBC.
<b>Codice PIN</b>	<b>Avvia configurazione</b>	Consente di configurare le impostazioni rete wireless tramite il codice PIN assegnato automaticamente dalla stampante.
	<b>Stampa codice PIN</b>	Consente di stampare il codice PIN. Stampa il codice PIN Confermarlo quando si inserisce nel computer il PIN assegnato alla stampante.

### **Modalità IP**

#### **Funzione:**

Consente di configurare la modalità IP.

#### **Valori:**

<b>Dual Stack*</b>	Utilizza sia IPv4 sia IPv6 per impostare l'indirizzo IP.
<b>Modalità IPv4</b>	Utilizza IPv4 per impostare l'indirizzo IP.
<b>Modalità IPv6</b>	Utilizza IPv6 per impostare l'indirizzo IP.

### **TCP/IP**

#### **Funzione:**

Consente di configurare le impostazioni TCP/IP.

#### **Valori:**

<b>Ottieni ind. IP</b>	<b>AutoIP*</b>	Imposta l'indirizzo IP automaticamente. Un valore casuale nell'intervallo tra 169.254.1.0 e 169.254.254.255 che non è correntemente in uso sulla rete viene impostato come indirizzo IP. La maschera di sottorete è impostata su 255.255.0.0.
	<b>BOOTP</b>	Imposta l'indirizzo IP utilizzando BOOTP.
	<b>RARP</b>	Imposta l'indirizzo IP utilizzando RARP.
	<b>DHCP</b>	Imposta l'indirizzo IP utilizzando DHCP.
	<b>Pannello</b>	Utilizzare questa opzione se si desidera impostare manualmente l'indirizzo IP sul pannello operatore.

Indirizzo IP	Quando l'indirizzo IP viene impostato manualmente, l'indirizzo viene allocato alla stampante utilizzando il formato nnn.nnn.nnn.nnn. Ciascun otetto che forma nnn.nnn.nnn.nnn è un valore compreso nell'intervallo tra 0 e 254. Nel primo otetto dell'indirizzo del gateway non è possibile specificare il valore 127 e tutti i valori compresi tra 224 e 254.
Masc. sottorete	Quando l'indirizzo IP viene impostato manualmente, la maschera di sottorete viene specificata utilizzando il formato nnn.nnn.nnn.nnn. Ciascun otetto che forma nnn.nnn.nnn.nnn è un valore compreso nell'intervallo tra 0 e 255. Come maschera di sottorete non è possibile specificare il valore 255.255.255.255.
Indirizzo Gateway	Quando l'indirizzo IP viene impostato manualmente, l'indirizzo del gateway viene specificato utilizzando il formato nnn.nnn.nnn.nnn. Ciascun otetto che forma nnn.nnn.nnn.nnn è un valore compreso nell'intervallo tra 0 e 254. Nel primo otetto dell'indirizzo del gateway non è possibile specificare il valore 127 e tutti i valori compresi tra 224 e 254.

### **IPsec**

 **NOTA:** la funzione IPsec è disponibile solo quando la voce **IPsec** è abilitata in **Dell Printer Configuration Web Tool**.

Funzione:

Disabilita il protocollo IPsec.

### **Ripris. wireless**

 **NOTA:** la funzionalità Ripris. wireless è disponibile solo quando la stampante viene connessa tramite la rete wireless.

Funzione:

Consente di inizializzare le impostazioni della rete wireless. Dopo aver eseguito questa funzione e riavviato la stampante, tutte le impostazioni della rete wireless vengono reimpostate sui valori predefiniti.

### **Velocità connessione**

 **NOTA:** la funzionalità Velocità connessione è disponibile solo quando la stampante viene connessa tramite la rete cablata.

Funzione:

Consente di specificare la velocità di comunicazione e le impostazioni duplex di Ethernet. La modifica diventa attiva dopo aver spento e riaccessato la stampante.

Valori:

Automatico*	Individua le impostazioni Ethernet automaticamente.
10BASE- T Half	Utilizza 10BASE-T Half-duplex.
10BASE- T Full	Utilizza 10BASE-T Full-duplex.
100BASE- TX Half	Utilizza 100base-TX Half-duplex.
100BASE- TX Full	Utilizza 100BASE-TX Full-duplex.
1000BASE- T Full	Utilizza 1000BASE-T Full-duplex.

### **Wi-Fi Direct**

 **NOTA:** Quando è connesso l'adattatore per rete wireless opzionale e il cavo Ethernet è disconnesso, viene visualizzato **Wi-Fi Direct**.

Funzione:

Consente di configurare le impostazioni per la rete Wi-Fi Direct.

## Valori:

Wi-Fi Direct	Disabilita*	Consente di disabilitare la rete Wi-Fi Direct.	
	Abilita	Consente di abilitare la rete Wi-Fi Direct.	
Ruolo gruppo	Auto	Risolve automaticamente il ruolo gruppo per Wi-Fi Direct.	
	Titolare gruppo*	Imposta la stampante come Titolare gruppo durante l'utilizzo di Wi-Fi Direct. Impostando la stampante come titolare gruppo, i dispositivi sono in grado di rilevare la stampante. Il SSID della stampante verrà quindi visualizzato nell'elenco delle reti wireless sul proprio dispositivo mobile Wi-Fi.	
Nome dispositivo		Consente di specificare il nome che identifica la rete Wi-Fi Direct con un massimo di 32 caratteri alfanumerici. Confermarlo quando si seleziona il nome della stampante sul proprio dispositivo certificato Wi-Fi.	
Stato connessione		Mostra lo stato della connessione Wi-Fi Direct tra la stampante e il dispositivo Wi-Fi mobile.	
	Disconnetti ora	Interrompe la connessione Wi-Fi Direct.	
	Disconnetti e ripristina passphrase	Interrompe la connessione Wi-Fi Direct e ripristina la frase password.	
SSID		Mostra il nome che identifica la rete Wi-Fi Direct. È possibile specificare il nome con un massimo di 32 caratteri alfanumerici (non è possibile modificare "DIRECTXX"). Confermarlo quando si seleziona il nome della rete Wi-Fi Direct sul proprio dispositivo Wi-Fi mobile.	
Passphrase		Mostra la frase password. Confermarla quando si immette la frase password sul proprio dispositivo Wi-Fi mobile.	
	Stampa passphrase	Consente di stampare la frase password. Confermarla quando si immette la frase password sul proprio dispositivo Wi-Fi mobile.	
	Ripristina passphrase	Consente di ripristinare la frase password.	
Impostazione WPS		Consente di configurare la rete Wi-Fi Direct mediante WPS.	
	Configurazione pulsanti*	Consente di configurare la rete Wi-Fi Direct mediante WPS-PBC.	
	Codice PIN		Consente di configurare le impostazioni della rete Wi-Fi Direct tramite il codice PIN assegnato automaticamente dalla stampante.
		Stampa codice PIN	Consente di stampare il codice PIN. Confermarlo quando si inserisce nel proprio dispositivo Wi-Fi mobile il PIN assegnato alla stampante.
	Ripristina codice	Consente di ripristinare il codice PIN.	

## Protocolli

### Funzione:

Consente di abilitare o disabilitare ciascun protocollo. La modifica diventa attiva dopo aver spento e riaccesso la stampante.

Valori:

LPD	Disabilita	Disabilita la porta LPD.
	Abilita *	Abilita la porta LPD.
Porta9100	Disabilita	Disabilita la porta Port9100.
	Abilita *	Abilita la porta Port9100.
FTP	Disabilita	Disabilita la porta FTP.
	Abilita *	Abilita la porta FTP.
IPP	Disabilita	Disabilita la porta IPP.
	Abilita *	Abilita la porta IPP.
SMB TCP/IP	Disabilita	Disabilita la porta SMB TCP/IP.
	Abilita *	Abilita la porta SMB TCP/IP.
Stampa WSD	Disabilita	Disabilita la stampa Web Services on Devices (WSD).
	Abilita *	Abilita la stampa WSD.
Scansione WSD	Disabilita	Disabilita la scansione WSD.
	Abilita *	Abilita la scansione WSD.
Rete TWAIN	Disabilita	Disabilita la rete TWAIN.
	Abilita *	Abilita la rete TWAIN.
SNMP UDP	Disabilita	Disabilita la porta SNMP UDP.
	Abilita *	Abilita la porta SNMP UDP.
Avviso e-mail	Disabilita	Disabilita la funzione Avviso e-mail.
	Abilita *	Abilita la funzione Avviso e-mail.
Dell Printer Configuration Web Tool	Disabilita	Disabilita un accesso a Dell Printer Configuration Web Tool incorporato nella stampante.
	Abilita *	Abilita un accesso a Dell Printer Configuration Web Tool incorporato nella stampante.
Bonjour (mDNS)	Disabilita	Disabilita Bonjour (mDNS).
	Abilita *	Abilita Bonjour (mDNS).
Telnet	Disabilita	Disabilita Telnet.
	Abilita *	Abilita Telnet.
Aggiorna rubrica indirizzi	Disabilita	Disabilita Aggiorna rubrica indirizzi
	Abilita *	Abilita Aggiorna rubrica indirizzi
HTTP-SSL/TLS	Disabilita *	Disabilita HTTP-SSL/TLS.
	Abilita	Abilita HTTP-SSL/TLS.
Google Cloud Print	Disabilita *	Disabilita Google Cloud Print..
	Abilita	Abilita Google Cloud Print.
Stampa da Dell Document Hub	Disabilita	Consente di disabilitare l'opzione Stampa da Dell Document Hub.
	Abilita *	Consente di abilitare l'opzione Stampa da Dell Document Hub.
Scansione su Dell Document Hub	Disabilita	Consente di disabilitare l'opzione Scansione su Dell Document Hub.
	Abilita *	Consente di abilitare l'opzione Scansione su Dell Document Hub.

## Impostazioni avanzate

### Funzione:

Consente di specificare le impostazioni di rete avanzate.

### Filtro IP



**NOTA:** la funzionalità Filtro IP è disponibile solo per LPD o Porta9100.

### Funzione:

Consente di bloccare i dati ricevuti da determinati indirizzi IP sulla rete cablata o wireless. È possibile impostare fino a cinque indirizzi IP. La modifica diventa attiva dopo aver spento e riaccesso la stampante.

### Valori:

n (n varia da 1 a 5)	Indirizzo IP		Imposta l'indirizzo IP del filtro n.	
	Masc. sottorete		Imposta la mask di indirizzo per il filtro n.	
	Modalità	No*		Disabilita la funzione Filtro IP per il filtro n.
		Accetta		Accetta un accesso dall'indirizzo IP specificato.
Rifiuta			Rifiuta un accesso dall'indirizzo IP specificato.	

### IEEE 802.1x



**NOTA:** la funzionalità IEEE 802.1x è disponibile solo quando la stampante viene connessa tramite cavo Ethernet e solo se è abilitata l'autenticazione IEEE 802.1x.

### Funzione:

Consente di disabilitare l'autenticazione IEEE 802.1x. La modifica diventa attiva dopo aver spento e riaccesso la stampante.

### Form. dati PS

### Funzione:

Per specificare il protocollo di comunicazione PostScript Level3 Compatible per un'interfaccia parallela, è possibile configurare le impostazioni del Form. dati PS per la rete cablata. La modifica diventa attiva dopo aver spento e riaccesso la stampante.

### Valori:

Automatico*	Utilizzato nella rilevazione automatica del protocollo di comunicazione PostScript Level3 Compatible.
Standard	Utilizzato quando il protocollo di comunicazione è in formato ASCII.
BCP	Utilizzato quando il protocollo di comunicazione è in formato binario.
TBCP	Utilizzato quando il protocollo di comunicazione supporta dati sia in formato ASCII che in formato binario per alternare tra i due formati in base al codice di controllo specifico.
Binario	Utilizzato quando per i dati non è richiesta alcuna elaborazione speciale.

### Ripristina LAN

### Funzione:

Consente di azzerare i dati di rete wireless immagazzinati nella memoria non volatile (NVM). Dopo aver eseguito questa funzione e riavviato la stampante, tutte le impostazioni della rete cablata vengono reimpostate sui valori predefiniti.

### **Cancella tutti i certif.**

#### **Funzione:**

Consente di cancellare tutti i certificati della stampante. Dopo aver eseguito questa funzione e aver riavviato la stampante, tutti i certificati saranno cancellati.

### **Imp. Fax**

Utilizzare il menu *Imp. Fax* per configurare le impostazioni fax di base.



**NOTA:** i valori contrassegnati da un asterisco (\*) sono le impostazioni di menu predefinite.

### **Impostazioni linea fax**

#### **Funzione:**

Consente di configurare le impostazioni di base per la linea fax.

### **Numero fax**

#### **Funzione:**

Consente di impostare il numero di fax della stampante che verrà stampato sull'intestazione di un messaggio fax.



**NOTA:** assicurarsi di specificare *Numero fax* prima di utilizzare *Config. Junk fax*.

### **Paese**

#### **Funzione:**

Consente di selezionare il paese in cui viene utilizzata la stampante.

#### **Valori:**

Algeria	Ungheria	Portogallo
Australia	Islanda	Porto Rico
Austria	Irlanda	Romania
Belgio	Italia	Russia
Bulgaria	Giamaica	Arabia Saudita
Canada	Giordania	Singapore
Colombia	Lettonia	Slovacchia
Costa Rica	Liechtenstein	Slovenia
Cipro	Lituania	Sud Africa
Repubblica Ceca	Lussemburgo	Spagna
Danimarca	Malesia	Svezia
Repubblica Domenicana	Malta	Svizzera
Egitto	Messico	Tailandia
Estonia	Olanda	Tunisia
Finlandia	Nuova Zelanda	Turchia
Francia	Nicaragua	E.A.U.
Germania	Norvegia	Regno Unito
Grecia	Panama	Stati Uniti
Guatemala	Polonia	Sconosciuto *

**Nome intest. Fax****Funzione:**

Consente di impostare il nome del mittente che deve essere stampato sull'intestazione dei fax.

**Tipo linea****Funzione:**

Consente di selezionare il tipo di linea predefinito.

**Valori:**

PSTN*	Utilizza PSTN.
PBX	Utilizza PBX.

**Monitor linea****Funzione:**

Consente di impostare il volume del monitor linea, che monitora in modo udibile una trasmissione attraverso l'altoparlante interno fino a quando non viene eseguita la connessione.

**Valori:**

No	Disattiva il volume del monitor linea.
Basso	Imposta il volume del monitor linea su Basso.
Medio*	Imposta il volume del monitor linea su Medio.
Alto	Imposta il volume del monitor linea su Alto.

### **Percorso DRPD**

#### **Funzione:**

Consente di fornire un numero a parte per inviare fax con un percorso di ring distintivo.

#### **Valori:**

---

**Modello da 1 a 7** DRPD è un servizio fornito da alcune società telefoniche. I modelli DRPD vengono specificati dalla società telefonica utilizzata. Di seguito vengono mostrati i modelli forniti per la stampante in uso:



Chiedere alla propria società telefonica il modello necessario per selezionare e utilizzare questo servizio. Ad esempio, il Modello 7 corrisponde allo schema di suoneria distintivo per la capacità fax in Nuova Zelanda: squillo di 400 ms, interruzione di 800 ms, squillo di 400 ms, interruzione di 1400 ms. Questo modello viene ripetuto continuamente. Questa stampante risponde solo alle Cadenze di avviso distintive DA4 in Nuova Zelanda.

---

### **Impostazioni predefinite di ricezione**

#### **Funzione:**

Configurare le impostazioni per i fax in arrivo.



### **Modo ricezione**

#### **Funzione:**

Consente di selezionare la modalità di ricezione fax predefinita.

#### **Valori:**

Telefono	La ricezione automatica dei fax è disattivata. È possibile ricevere un fax sollevando il ricevitore del telefono esterno e premendo il codice di ricezione remota, o toccando <b>Ricez. manuale</b> in <b>Agganciato</b> e toccando <b>Ricezione</b> . Per informazioni dettagliate su <b>Ricezione manuale</b> , vedere “Ricezione di un fax manualmente in Modalità telefono”.
Fax*	Riceve automaticamente i fax.
Tel/fax	Quando la stampante riceve un fax in arrivo, il telefono esterno squilla per il tempo specificato in <b>Ricezione automatica Tel/Fax</b> , quindi la stampante riceve automaticamente il fax. Se la chiamata in arrivo non è un fax, la stampante emette un segnale acustico dall’altoparlante interno per indicare che si tratta di una chiamata telefonica.
Segret./fax	La stampante può condividere una linea telefonica con una segreteria telefonica. In questa modalità, la stampante monitora il segnale fax e risponde se rileva segnali fax. Se la comunicazione telefonica nel proprio paese è seriale, questa modalità non è supportata.
DRPD	Prima di utilizzare la funzionalità di riconoscimento dello squillo (DRPD), la società telefonica deve aver installato sulla linea telefonica tale servizio di riconoscimento. Una volta che la società telefonica ha fornito un numero distinto per i fax con uno squillo caratteristico, configurare il fax per il monitoraggio di tale squillo.

### **Vol. tono Ring**

#### **Funzione:**

Consente di impostare il volume del tono ring, che indica che una chiamata in ingresso è una chiamata telefonica tramite l’altoparlante interno quando **Modo ricezione** è impostato su **Tel/fax**.

#### **Valori:**

No	Disattiva il volume del tono ring.
Basso	Imposta il volume del tono ring su Basso.
Medio	Imposta il volume del tono ring su Medio.
Alto*	Imposta il volume del tono ring su Alto.

### **Impostazione ricezione automatica**

#### **Funzione:**

Configurare le impostazioni per la ricezione automatica dei fax.

#### **Valori:**

Ricezione automatica Fax	0 secondi*	Imposta l’intervallo di tempo in cui la stampante entra in modalità di ricezione fax dopo avere ricevuto una chiamata. Imposta il valore per incrementi di 1 secondo.
	<b>Intervallo disponibile: 0-255 secondi</b>	

Ricezione automatica Tel/Fax	6 secondi*	Imposta l'intervallo dopo il quale la stampante entra in modalità di ricezione fax dopo che il telefono esterno riceve una chiamata in arrivo. Imposta il valore per incrementi di 1 secondo.
	Intervallo disponibile: 0-255 secondi	
Ricezione automatica Segr. tel./Fax	21 secondi*	Imposta l'intervallo dopo il quale la stampante entra in modalità di ricezione fax dopo che la segreteria telefonica esterna riceve una chiamata in arrivo. Imposta il valore per incrementi di 1 secondo.
	Intervallo disponibile: 0-255 secondi	

### **Config. Junk fax**

#### **Funzione:**

Consente di rifiutare i fax indesiderati e di accettare solo i fax da numeri di fax registrati nella Rubrica.

#### **Valori:**

No*	Non rifiuta i fax inviati da numeri indesiderati.
Sì	Rifiuta i fax inviati da numeri indesiderati.

### **Ricezione sicura**



**NOTA:** la funzionalità Ricezione sicura è disponibile solo quando la funzionalità `Contr.Blocco Pannello` è impostata su `Abilita`.

#### **Funzione:**

Consente di specificare se richiedere una password per ricevere i fax e di impostare o modificare la password.

#### **Valori:**

Imp.Ricez.Sicura	Disabilita*	Non richiede una password per ricevere i fax.
	Abilita	Richiede una password per ricevere i fax.
Cambia password <sup>*1</sup>	0000-9.999	Imposta o modifica la password richiesta per ricevere i fax.

\*1 Questa voce è disponibile solo quando la funzionalità `Imp.Ricez.Sicura` è impostata su `Abilita`.

### **Invio fax inoltrato**



**NOTA:** la funzione Stampa ed e-mail è disponibile solo quando sono registrate le informazioni di `Server e-mail` e `Inoltro indirizzo e-mail`. Per informazioni sulle impostazioni del server di posta, vedere "Server e-mail" e sull'inoltro delle informazioni di indirizzo e-mail, vedere "Imp. Fax".

#### **Funzione:**

Consente di impostare se inoltrare i fax in ingresso a una destinazione specificata.

#### **Valori:**

No*	Non inoltra i fax in ingresso.
Inoltra	Inoltra i fax in ingresso a una destinazione specificata. Stampa i fax in ingresso se si verifica un errore durante il trasferimento.

Stampa e inoltra		Stampa i fax in ingresso e li inoltra a una destinazione specificata.
	N. fax inolt.	Specifica il numero fax della destinazione a cui vengono inoltrati i fax in arrivo.
Stampa ed e-mail <sup>*1, 2</sup>		Stampa i fax in arrivo e li inoltra anche a un indirizzo e-mail specificato.
Inoltra a server		Inoltra i fax in ingresso a un indirizzo server specificato.
Stampa e inoltra a server		Stampa i fax in arrivo e li inoltra anche a un indirizzo server specificato.
*1 Questa voce è disponibile solo quando sono registrate le informazioni di Server e-mail.		
*2 Questa voce è disponibile solo quando sono registrate le informazioni di Inoltro indirizzo e-mail.		

### **Stampa fronte/retro**

Consente di impostare la stampa duplex per il fax.

Valori:

No*	Non esegue la stampa fronte/retro.
Sì	Esegue la stampa fronte/retro.

### **Ricez. Remota**

Funzione:

Consente di ricevere un fax premendo un codice di ricezione remota sul telefono esterno dopo aver sollevato il ricevitore del telefono.

Valori:

No*	Non riceve un fax premendo un codice di ricezione remota sul telefono esterno.
Sì	Riceve un fax premendo un codice di ricezione remota sul telefono esterno.
	<b>Tono ricezione remota</b> Consente di specificare il tono in due cifre per l'avvio della Ricezione remota.

### **Rifiuta dimensione**

Funzione:

Consente di impostare la stampante in modo da rifiutare qualsiasi immagine o testo sul fondo di una pagina di fax quando l'intera pagina non rientra nel foglio di uscita.

Valori:

No*	Stampa le immagini o il testo in eccesso sul fondo di una pagina di fax senza rifiutarlo.
Sì	Rifiuta le immagini o il testo in eccesso.
Riduz. Autom.	Riduce automaticamente una pagina di fax adattandola al formato carta appropriato.

### **Predef. trasmissione**

Funzione:

Configurare le impostazioni per i fax in uscita.

### **Impostazione ricomposizione automatica**

#### **Funzione:**

Configurare le impostazioni per la riconnessione automatica.

#### **Valori:**

Tent. Ricon.	3*	Consente di impostare il numero di tentativi di riconnessione da effettuare se il numero di fax di destinazione è occupato. Se si specifica 0, la stampante non effettuerà alcun tentativo di riconnessione. Imposta il valore per incrementi di 1.
Intervallo disponibile: 0-13		
Ritardo di riconnessione	1 minuto*	Imposta l'intervallo tra i tentativi di riconnessione. Imposta il valore per incrementi di 1 minuto.
Intervallo disponibile: 1-15 minuti		
Ritardo rinvio	8 secondi*	Imposta l'intervallo tra i tentativi di invio. Imposta il valore per incrementi di 1 secondo.
Intervallo disponibile: 3-255 secondi		

### **Toni/Impulsi**

#### **Funzione:**

Consente di selezionare il tipo di composizione.

#### **Valori:**

Toni*	Utilizza la composizione a toni.
Impulsi (10PPS)	Imposta "DP (10PPS)" (impulso di composizione, 10 impulsi al secondo) come tipo di composizione.
Impulsi (20PPS)	Imposta "DP (20PPS)" (impulso di composizione, 20 impulsi al secondo) come tipo di composizione.

### **Comp. Prefisso**

#### **Funzione:**

Consente di selezionare se impostare un prefisso numero connessione.

#### **Valori:**

No*	Non imposta un prefisso numero connessione.
Sì	Imposta un prefisso numero connessione.
	<b>Prefisso numero connessione</b> Imposta un numero di composizione prefisso composto da fino a cinque cifre. Questo numero viene composto prima dell'avvio di qualsiasi numero di composizione automatica. È utile per l'accesso a Private Automatic Branch Exchange (PABX).

### ***Copertina fax***

#### **Funzione:**

Consente di impostare se allegare una pagina di copertina ai fax.

#### **Valori:**

No*	Non allega una pagina di copertina ai fax.
Sì	Allega una pagina di copertina ai fax.

### ***Intest. Fax***

#### **Funzione:**

Consente di stampare le informazioni del mittente sull'intestazione dei fax.

#### **Valori:**

No	Non stampa le informazioni del mittente sull'intestazione dei fax.
Sì*	Stampa le informazioni del mittente sull'intestazione dei fax.



**NOTA:** se per Paese viene selezionato Stati Uniti, questa opzione non viene visualizzata nel menu. L'impostazione predefinita è Sì e non può essere modificata. Per informazioni sull'impostazione del paese, vedere "Impostazione del Paese".

### ***ECM***

#### **Funzione:**

Consente di impostare se abilitare oppure disabilitare la modalità ECM (Error Correction Mode). Per utilizzare ECM, anche le macchine remote devono supportare ECM.

#### **Valori:**

No	Disabilita l'ECM.
Sì*	Abilita l'ECM.

### ***Velocità modem***

#### **Funzione:**

Consente di regolare la velocità del modem fax quando si verifica un errore di trasmissione o ricezione fax.

#### **Valori:**

2,4 Kbps
4,8 Kbps
9,6 Kbps
14,4 Kbps
33,6 Kbps*

### ***Visualizza destinatari fax manuali***

#### **Funzione:**

Consente d'impostare se visualizzare il numero di fax del destinatario nella schermata **Invio fax** per l'invio manuale di un fax.

#### **Valori:**

No	Non visualizza il numero del fax quando un fax viene inviato manualmente.
Si *	Visualizza il numero del fax quando un fax viene inviato manualmente.

### ***Rapporti fax***

#### **Funzione:**

Configurare le impostazioni per i report dei fax.

### ***Attività fax***

#### **Funzione:**

Consente di impostare se stampare automaticamente un report di attività fax dopo ogni 50 comunicazioni fax in ingresso e in uscita.

#### **Valori:**

Stampa autom.*	Stampa automaticamente un report di attività fax dopo ogni 50 comunicazioni fax in ingresso e in uscita.
No stampa autom.	Non stampa automaticamente un report di attività fax dopo ogni 50 comunicazioni fax in ingresso e in uscita.

### ***Trasmetti fax***

#### **Funzione:**

Consente di impostare se stampare un risultato della trasmissione dopo una trasmissione fax.

#### **Valori:**

Stampa sempre	Stampa un report di trasmissione dopo ogni trasmissione fax.
Stampa p.errore *	Stampa un report di trasmissione solo quando si verifica un errore.
Dis. Stampa	Non stampa un report di trasmissione dopo una trasmissione fax.

### ***Trasmissione fax***

#### **Funzione:**

Consente di impostare se stampare un risultato della trasmissione dopo una trasmissione fax a più destinazioni.

#### **Valori:**

Stampa sempre *	Stampa un report di trasmissione dopo ogni trasmissione fax.
Stampa p.errore	Stampa un report di trasmissione solo quando si verifica un errore.
Dis. Stampa	Non stampa un report di trasmissione dopo una trasmissione fax a più destinazioni.

### **Prot. Fax**

#### **Funzione:**

Consente di impostare se stampare il report di monitoraggio del protocollo, che consente di identificare la causa di un problema di comunicazione.

#### **Valori:**

Stampa sempre	Stampa un report di monitoraggio del protocollo dopo ogni trasmissione fax.
Stampa p.errore	Stampa un report di monitoraggio del protocollo solo quando si verifica un errore.
Dis. Stampa*	Non stampa il report di monitoraggio del protocollo.

### **Impostazioni di sistema**

Utilizzare **Impostazioni sistema** per configurare la modalità di risparmio energetico, i toni di avviso, la durata del timeout, la lingua di visualizzazione e le impostazioni di stampa automatica del registro degli errori.



**NOTA:** i valori contrassegnati da un asterisco (\*) sono le impostazioni di menu predefinite.

#### **Generale**

##### **Funzione:**

Configurare le impostazioni generali per la stampante.

#### **Timer risparmio energetico**

##### **Funzione:**

Consente di specificare il tempo per il passaggio in modalità risparmio energetico.

##### **Valori:**

Modalità 1	10 minuti* Intervallo disponibile: 1-30 minuti	Specifica il tempo impiegato dalla stampante per attivare la Modalità 1 al termine di un processo.
Modalità 2	20 minuti* Intervallo disponibile: 1-30 minuti	Specifica il tempo impiegato dalla stampante per attivare la Modalità 2 una volta che è stata attivata la Modalità 1.

Quando viene specificato 1 minuto per **Sleep**, la stampante passa in modalità di risparmio energetico 1 minuto dopo aver completato un processo. In questo modo si consuma molta meno corrente, ma serve più tempo di riscaldamento per la stampante. Specificare 1 minuto se la stampante condivide lo stesso circuito elettrico dell'illuminazione della stanza e si nota un abbassamento dell'illuminazione.

Scegliere un valore alto se la stampante viene utilizzata costantemente. Nella maggior parte dei casi, un valore elevato comporta un tempo minimo di riscaldamento della stampante.

Selezionare un valore compreso tra 1 e 30 minuti per la modalità di risparmio energetico, per ottimizzare il rapporto tra risparmio energetico e riduzione dei tempi di riscaldamento.

La stampante torna automaticamente alla modalità standby dalla modalità di risparmio energetico quando riceve dati dal computer o dal dispositivo fax remoto. È possibile riportare la stampante in modalità standby anche premendo un qualsiasi pulsante sul pannello operatore.

### **Data e ora**

#### **Funzione:**

Consente di specificare i formati di data e ora.

#### **Valori:**

Fuso orario			Imposta il fuso orario.
Data			Imposta la data a seconda delle impostazioni di <b>Formato</b> .
	Formato		Imposta il formato della data.
Ora			Imposta l'ora.
	Formato	12 ore	Imposta l'ora nel formato 12 ore.
		24 ore	Imposta l'ora nel formato 24 ore.

### **mm/pollici**

#### **Funzione:**

Consente di specificare l'unità di misura predefinita visualizzata dopo il valore numerico sul pannello operatore.

#### **Valori:**

Millimetri (mm)*	Seleziona i millimetri come unità di misura predefinita.
Pollici (")	Seleziona i pollici come unità di misura predefinita.



**NOTA:** il valore predefinito per mm/inch varia a seconda delle altre impostazioni, ad esempio Paese e Dimensioni documento.

### **Luminosità display**

#### **Funzione:**

Regolare il livello di luminosità del pannello sensibile al contatto (touch panel).

#### **Valori:**

5*	La luminosità viene imposta in dieci livelli, con il livello dieci corrispondente alla massima luminosità.
Intervallo disponibile: 1-10	

### **Segnale acustico**

#### **Funzione:**

Consente di configurare le impostazioni per i toni emessi dalla macchina durante il funzionamento o quando appare un messaggio di avviso.

#### **Valori:**

Pannello di comando	No*	Non emette un segnale acustico di avviso quando l'immissione del pannello operatore è corretta.
	Basso	Emette un segnale acustico di avviso quando l'immissione del pannello operatore è corretta.
	Normale	
	Alto	



Chiave non valida	No*	Non emette un segnale acustico di avviso quando l'immissione del pannello operatore è sbagliata.
	Basso	Emette un segnale acustico di avviso quando l'immissione del pannello operatore è sbagliata.
	Normale*	
	Alto	
Macchina pronta	No	Non emette un segnale acustico quando la stampante è pronta per elaborare un processo.
	Basso	Emette un segnale acustico quando la stampante è pronta per elaborare un processo.
	Normale*	
	Alto	
Copia completata	No	Non emette un segnale acustico quando un processo di copia è completato.
	Basso	Emette un segnale acustico quando un processo di copia è completato.
	Normale*	
	Alto	
Lav. completo	No	Non emette un segnale acustico quando un processo diverso da un processo di copia è completato.
	Basso	Emette un segnale acustico quando un processo diverso da un processo di copia è completato.
	Normale*	
	Alto	
Segnale errore	No	Non emette un segnale acustico quando un processo termina in modo anomalo.
	Basso	Emette un segnale acustico quando un processo termina in modo anomalo.
	Normale*	
	Alto	
Segnale di avviso	No	Non emette un segnale acustico quando si verifica un problema.
	Basso	Emette un segnale acustico quando si verifica un problema.
	Normale*	
	Alto	
Carta esaurita	No	Non emette un segnale acustico quando la stampante ha esaurito la carta.
	Basso	Emette un segnale acustico quando la stampante ha esaurito la carta.
	Normale*	
	Alto	
Avviso basso livello toner	No	Non emette un segnale acustico quando il toner è insufficiente.
	Basso	Emette un tono quando il toner è insufficiente.
	Normale*	
	Alto	
Tono elim. Autom.	No*	Non emette un segnale acustico 5 secondi prima che la stampante esegua un'eliminazione automatica.
	Basso	Emette un segnale acustico 5 secondi prima che la stampante esegua un'eliminazione automatica.
	Normale	
	Alto	

Segnale autenticazione NFC	No	Non emette un segnale acustico quando una carta NFC viene collocata sul lettore NFC per l'autenticazione.
	Basso	Emette un segnale acustico quando una carta NFC viene collocata sul lettore NFC per l'autenticazione.
	Normale*	
	Alto	
Tutti i toni	No	Disabilita tutti i segnali acustici di avviso.
	Basso	Imposta il volume di tutti i segnali acustici di avviso in una sola volta.
	Normale*	
	Alto	

### **Messaggio di avviso toner basso**

#### **Funzione:**

Consente di specificare se mostrare il messaggio di avviso quando il toner è insufficiente.

#### **Valori:**

No	Non mostra il messaggio di avviso quando il toner è insufficiente.
Sì*	Mostra il messaggio di avviso quando il toner è insufficiente.

### **Riattivazione sganc.**

#### **Funzione:**

Consente di specificare se abilitare la riattivazione dalla modalità Sleep o Deep Sleep quando si solleva il ricevitore del telefono esterno.

#### **Valori:**

No*	Non effettua la riattivazione dalla modalità Sleep o Deep Sleep quando si solleva il ricevitore del telefono esterno.
Sì	Effettua la riattivazione dalla modalità Sleep o Deep Sleep quando si solleva il ricevitore del telefono esterno.

### **Stampa Auto Log**

#### **Funzione:**

Consente di stampare automaticamente un report di cronologia dei processi dopo ogni 20 processi.

#### **Valori:**

No*	Non stampa automaticamente un report di cronologia dei processi.
Sì	Stampa automaticamente un report di cronologia dei processi.

I registri di stampa possono essere stampati anche tramite il menu Rapp. /elenco.

### **Disco RAM**

#### **Funzione:**

Consente di allocare memoria nel file system del Disco RAM per le funzioni Stampa protetta, Stampa Mailbox privata, Stampa Mailbox pubblica e Campione di stampa. La modifica diventa attiva dopo aver spento e riacceso la stampante.

#### **Valori:**

No		Non alloca memoria al file system del disco RAM. I processi Stampa protetta, Stampa Mailbox privata, Stampa Mailbox pubblica e Campione di stampa verranno interrotti e registrati nel registro dei processi.
Sì *	100 MB Intervallo disponibile: 50-300 MB	Imposta l'allocazione della memoria al file system del disco RAM per incrementi di 50 MB.



**NOTA:** riavviare la stampante una volta modificata l'impostazione del menu `Disco RAM`.

### **Rubrica indirizzi server fax**

#### **Funzione:**

Consente di specificare se cercare i numeri di telefono nella Rubrica del server LDAP.

#### **Valori:**

No *	Non cerca i numeri di telefono nella Rubrica del server LDAP.
Sì	Cerca i numeri di telefono nella Rubrica del server LDAP.



**NOTA:** è possibile cercare i numeri di telefono solo nella Rubrica locale quando la funzionalità `Rubrica indirizzi server fax` è impostata su No.

### **Rubrica indirizzi server e-mail**

#### **Funzione:**

Consente di specificare se cercare gli indirizzi e-mail nella Rubrica indirizzi del server LDAP.

#### **Valori:**

No *	Non cerca gli indirizzi e-mail nella Rubrica indirizzi del server LDAP.
Sì	Cerca gli indirizzi e-mail nella Rubrica indirizzi del server LDAP.



**NOTA:** è possibile cercare gli indirizzi e-mail solo nella Rubrica indirizzi locale quando la `Rubrica indirizzi server e-mail` è impostata su No.

### **Guida rapida all'accensione**

#### **Funzione:**

Consente di eseguire la configurazione iniziale della stampante.

### ***Dim. max e-mail***

#### **Funzione:**

Consente di specificare la dimensione massima e-mail che è possibile inviare.

#### **Valori:**

---

2.048 KB*	Imposta la dimensione massima inviabile per e-mail, con incrementi di 1 KB.
Da 50 KB a 16.384 KB	

---

### **Timer**

#### **Funzione:**

Configurare le impostazioni dei timer.

### ***Ripr. Autom.***

#### **Funzione:**

Consente di ripristinare automaticamente le impostazioni predefinite per Copia, Scansione, Fax, E-mail o Stampa e di ritornare alla modalità standby se non viene specificata alcuna impostazione per il tempo specificato.

#### **Valori:**

---

45 sec\*

---

1 min

---

2 min

---

3 min

---

4 min

---

### ***Time-out per guasto***

#### **Funzione:**

Consente di specificare il tempo che la stampante attenderà prima di annullare un processo interrotto in modo anomalo. Il processo di stampa è annullato se il tempo di timeout è superato.

#### **Valori:**

---

No		Disabilita il timeout dei guasti.
Si*	60 secondi*	Imposta il tempo che la stampante aspetterà prima di annullare un lavoro di stampa interrotto in modo anomalo.
	Intervallo disponibile: da 3 a 300 sec.	

---

### **Impostazioni di uscita**

#### **Funzione:**

Configurare le impostazioni relative all'uscita dalla stampante.

### **Formato carta predefinito**

#### **Funzione:**

Consente di specificare il formato carta predefinito.

#### **Valori:**

Serie mm

---

A4 (210 x 297 mm)<sup>\*1</sup>

---

Letter (8,5 x 11 poll.)

---

<sup>\*1</sup> Denota valori predefiniti di fabbrica specifici per ciascun paese.

Serie pollici

---

A4 (210 x 297 mm)

---

Letter (8,5 x 11 poll.)<sup>\*1</sup>

---

<sup>\*1</sup> Denota valori predefiniti di fabbrica specifici per ciascun paese.

### **Stampa ID**

#### **Funzione:**

Specifica la posizione dove viene stampato l'identificativo dell'utente.

#### **Valori:**

---

No <sup>*</sup>	Non stampa l'identificativo utente.
Alto Sinistra	Stampa l'ID utente in alto a sinistra sulla pagina.
Alto Destra	Stampa l'ID utente in alto a destra sulla pagina.
Fondo Sinistra	Stampa l'ID utente in basso a sinistra sulla pagina.
Fondo Destra	Stampa l'ID utente in basso a destra sulla pagina.

---



**NOTA:** quando si stampa su un foglio di formato DL, parte dell'ID utente potrebbe non venire stampata correttamente.

### **Stampa testo**

#### **Funzione:**

Consente di specificare se i dati PDL (Page Description Language) che non sono supportati dalla stampante devono essere stampati come testo semplice quando vengono ricevuti dalla stampante. I dati di testo vengono stampati su carta di dimensioni A4 o Letter.

#### **Valori:**

---

No	Non stampa i dati ricevuti.
Si <sup>*</sup>	Stampa i dati ricevuti come dati di testo.

---

### **Foglio banner**

#### **Funzione:**

Consente di specificare la posizione del foglio banner e il cassetto il cui è caricato il foglio del banner.

#### **Valori:**

Inserire Posizione	No*	Non stampa il foglio banner.
	Anteriore	Inserito prima della prima pagina di ogni copia.
	Posteriore	Inserito dopo l'ultima pagina di ogni copia.
	Anteriore e posteriore	Inserito prima della prima pagina e dopo l'ultima pagina di ogni copia.
Specificare cassetto	MPF	Il foglio banner viene caricato nell'alimentatore MPF.
	Cassetto1*	Il foglio banner viene caricato nel cassetto 1.
	Cassetto 2* <sup>1</sup>	Il foglio del banner viene caricato nell'alimentatore da 550 fogli opzionale.

\*<sup>1</sup> Questa voce è presente solo quando è installato l'alimentatore da 550 fogli opzionale.

### **Sost. cassetto**

#### **Funzione:**

Specifica se utilizzare carta di altre dimensioni quando la carta caricata nel vassoio specificato non corrisponde alla dimensione di carta impostata per il lavoro attuale.

#### **Valori:**

No	Nessuna sostituzione dimensione cassetto accettata.
Formato più grande	Sostituisce la carta di formato immediatamente maggiore. In assenza di fogli di formato più grande, la stampante sostituisce il foglio dal formato più vicino.
Formato più vicino*	Sostituisce la carta di formato più vicino.
Usa MPF	Consente di sostituire la carta dall'alimentatore MPF.

### **Carta intes.2 lati**

#### **Funzione:**

Consente di specificare se stampare su entrambi i lati quando si utilizza la carta intestata.

#### **Valori:**

Disabilita*	Non stampa su entrambi i lati della carta intestata.
Abilita	Stampa su entrambi i lati della carta intestata.

### **Cambio A4<>Letter**

#### **Funzione:**

Stampare processi in formato A4 su formato Letter quando non sono disponibili fogli in formato A4 o viceversa stampare processi in formato Letter su formato A4 quando non sono disponibili fogli in formato Letter.

#### **Valori:**

No* <sup>1</sup>	Non stampa i processi in formato A4 su carta in formato Letter o viceversa.
Sì*	Stampa i processi in formato A4 su carta in formato Letter quando nei cassettei non è disponibile carta in formato A4 e viceversa (processi in formato Letter stampati su carta in formato A4).

- 
- \*1 A seconda dell'impostazione, la stampante continuerà a stampare sui supporti di stampa esistenti di formato diverso oppure chiederà all'utente di scegliere tra:
- Cancella lavoro
  - Fornisci supporti di stampa corretti
- 

### **Stampa fronte/retro rapporto**

#### **Funzione:**

Specificare la stampa di report su entrambi i lati di un foglio.

#### **Valori:**

---

I lato*	Stampa i report su un solo lato di un foglio di carta.
Fronte retro	Stampa i report su entrambi i lati di un foglio di carta.

---

### **Usa un altro cassetto**

#### **Funzione:**

Passare a un altro cassetto quando un formato di carta non è disponibile nel cassetto specificato.

 **NOTA:** se viene selezionato un altro cassetto con carta di formato inferiore al formato specificato nel processo, le parti che non rientrano nella dimensione non verranno stampate (la dimensione di stampa non viene regolata automaticamente).

#### **Valori:**

---

No	Non stampa su altri formati di carta in altri cassette quando il formato specificato nel processo non è disponibile.
Sì*	Visualizza un messaggio per selezionare un altro cassetto quando il formato di carta specificato non è disponibile nel cassetto della carta.

---

### **Imposta intervallo di disponibilità**

#### **Funzione:**

Imposta il tempo disponibile per le funzioni Copia, Scansione, Fax e Stampa.

#### **Valori:**

---

Copia, Scansione, Fax e Stampa	Imposta intervallo di disponibilità	No*	Non imposta il periodo di tempo in cui la funzione è disponibile.
		Sì	Imposta il periodo di tempo in cui la funzione è disponibile.
	Ora iniziale		Imposta l'ora di inizio del tempo disponibile.
	Ora finale		Imposta l'ora di fine del tempo disponibile.
	Frequenza		Specifica il giorno della settimana in cui ripetere l'impostazione.

---

 **NOTA:** la funzionalità Imposta intervallo disponibilità può essere configurata quando la funzionalità Stampa, Copia, Scansione o Fax è impostata su Sì.

### **Scadenza stampa protetta**

 **NOTA:** la funzionalità Scadenza stampa protetta è disponibile solo quando la voce Disco RAM è impostata su Sì.

#### **Funzione:**

Consente di specificare la data e ora di eliminazione dei file memorizzati come Protezione Stampa nel disco RAM.

## Valori:

Modalità scadenza	No*	Non imposta la data e ora di eliminazione dei file memorizzati come Protezione Stampa nel disco RAM.
	Sì	Imposta la data e ora di eliminazione dei file memorizzati come Protezione Stampa nel disco RAM.
Ora di scadenza		Imposta l'ora di eliminazione dei file memorizzati come Protezione Stampa nel disco RAM.
Frequenza	Giornaliera	Imposta l'eliminazione giornaliera dei file memorizzati come Stampa protetta nel disco RAM.
	Ogni settimana*	Imposta l'eliminazione settimanale dei file memorizzati come Protezione Stampa nel disco RAM.
	Ogni mese	Imposta l'eliminazione mensile dei file memorizzati come Protezione Stampa.
Impostazioni settimanali	Lunedì	Imposta il giorno della settimana per l'eliminazione dei file memorizzati come Protezione Stampa.
	Martedì	
	Mercoledì	
	Giovedì	
	Venerdì	
	Sabato	
	Domenica*	
Impostazioni mensili	Giorno 1*	Imposta il giorno del mese per l'eliminazione dei file memorizzati come Protezione Stampa nel disco RAM.
	Intervallo disponibile: 1-28 giorni	

## ColorTrack Modalità

### Funzione:

Consente di specificare gli utenti che hanno accesso alla stampa a colori.

### Valori:

No*	Non limita l'accesso alla stampa a colori.
Sì	Limita l'accesso alla stampa a colori. L'autenticazione viene effettuata utilizzando le informazioni utente registrate nella stampante.

## Utente non registrato

### Funzione:

Consente di specificare se consentire la stampa dei dati senza informazioni di autenticazione.

### Valori:

No*	Non consente all'utente senza account di stampare i dati.
Sì* <sup>1</sup>	Consente all'utente senza account di stampare i dati.

\*<sup>1</sup> Impostare la **Password utente senza account** tramite **Dell Printer Configuration Web Tool**.

## Stampa da colore a b/n automatica



**NOTA:** la funzionalità Stampa da colore a b/n automatica è disponibile quando l'opzione Dell ColorTrack è disabilitata.



**Funzione:**

Consente di specificare se è attiva la stampa di tutti i processi in bianco e nero anche quando è impostata la stampa a colori.

**Valori:**

No*	Stampa in base alla modalità di colore specificata.
Sì	Stampa tutti i processi in bianco e nero anche quando è specificata la stampa a colori.

**ColorTrack Rapporto errore****Funzione:**

Consente di specificare se stampare automaticamente le informazioni sugli errori in caso di errori durante la stampa con ColorTrack.

**Valori:**

No*	Non stampa il report degli errori in caso di errori durante la stampa con ColorTrack.
Sì	Stampa il report degli errori in caso di errori durante la stampa con ColorTrack.

**Manutenzione**

Usare il menu Manutenzione per inizializzare la memoria NV (non volatile), configurare le impostazioni di regolazione della qualità della carta semplice e configurare le impostazioni di sicurezza.



**NOTA:** i valori contrassegnati da un asterisco (\*) sono le impostazioni di menu predefinite.

**Densità carta****Funzione:**

Consente di specificare le impostazioni della densità della carta.

**Valori:**

Liscia	Leggera
	Normale*
Etichetta	Leggera
	Normale*

**Regola unità cinghia di trasferimento****Funzione:**

Regolare la polarizzazione di trasferimento quando si verifica un'immagine spuria. (L'immagine spuria può essere l'immagine della pagina precedente o una parte della pagina correntemente stampata)

**Valori:**

K Offset	0*	Se vengono visualizzate deboli immagini spurie nere, provare a ridurre il valore.
	Intervallo disponibile: da -5 a +5	
Offset YMC	0*	Se vengono visualizzate deboli immagini spurie colorate (giallo, magenta o ciano), provare a ridurre il valore.
	Intervallo disponibile: da -5 a +5	

## Regola 2° BTR

 **NOTA:** dal momento che la qualità di stampa varia in funzione dei valori di impostazione, è necessario selezionare questa voce.

### Funzione:

Consente di specificare la regolazione della tensione del rullo di trasferimento per ciascun tipo di carta.

### Valori:

Liscia	0*	Imposta la tensione del rullo di trasferimento per incrementi di 1. L'impostazione predefinita potrebbe non dare il risultato ottimale per tutti i tipi di carta. Se sono presenti delle chiazze sulle stampe, provare ad aumentare la tensione. Se sono presenti delle macchie bianche sulle stampe, provare a ridurre la tensione.
	Intervallo disponibile: da -5 a +10	
Liscia spessa	0*	
	Intervallo disponibile: da -5 a +10	
Copertine (106-163 g/m <sup>2</sup> )	0*	
	Intervallo disponibile: da -5 a +10	
Copertine spesse (164-216 g/m <sup>2</sup> )	0*	
	Intervallo disponibile: da -5 a +10	
Patinata (106-163 g/m <sup>2</sup> )	0*	
	Intervallo disponibile: da -5 a +10	
Patinata spessa (164-216 g/m <sup>2</sup> )	0*	
	Intervallo disponibile: da -5 a +10	
Etichetta	0*	
	Intervallo disponibile: da -5 a +10	
Busta	0*	
	Intervallo disponibile: da -5 a +10	
Riciclata	0*	
	Intervallo disponibile: da -5 a +10	

## Regola fusore

 **NOTA:** dal momento che la qualità di stampa varia in funzione dei valori di impostazione, è necessario selezionare questa voce.

### Funzione:

Regolare l'impostazione di temperatura del fusore per ciascun tipo di carta.

### Valori:

Liscia	0*	Imposta la temperatura del fusore con incrementi di 1. L'impostazione predefinita potrebbe non dare il risultato ottimale per tutti i tipi di carta. Se le stampe risultano arricciate, provare a ridurre la temperatura. Quando il toner non si fissa correttamente sulla carta, provare ad aumentare la temperatura.
	Intervallo disponibile: da -3 a +3	
Liscia spessa	0*	
	Intervallo disponibile: da -3 a +3	
Copertine (106-163 g/m <sup>2</sup> )	0*	
	Intervallo disponibile: da -3 a +3	
Copertine spesse (164-216 g/m <sup>2</sup> )	0*	
	Intervallo disponibile: da -3 a +3	
Patinata (106-163 g/m <sup>2</sup> )	0*	
	Intervallo disponibile: da -3 a +3	
Patinata spessa (164-216 g/m <sup>2</sup> )	0*	
	Intervallo disponibile: da -3 a +3	
Etichetta	0*	
	Intervallo disponibile: da -3 a +3	
Busta	0*	
	Intervallo disponibile: da -3 a +3	
Riciclata	0*	
	Intervallo disponibile: da -3 a +3	

## Agg.Reg.Auto

### Funzione:

Consente di specificare se effettuare o meno la regolazione automatica della registrazione del colore.

### Valori:

No	Non esegue automaticamente la registrazione del colore.
Sì*	Esegue automaticamente la regolazione della registrazione del colore.

## Reg. Reg. Col.

### Funzione:

Consente di eseguire manualmente la regolazione della registrazione del colore.

Le regolazioni manuali della registrazione del colore sono necessarie se la stampante viene installata inizialmente e successivamente viene spostata.

 **NOTA:** la funzionalità Reg. Reg. Col. può essere configurata quando Agg. Reg. Auto è impostata su No.

Valori:

Correzione Automatica	Avvia		Esegue automaticamente la correzione della registrazione del colore.	
Schema reg. colore	Stampante		Stampa la tabella di registrazione colore. La tabella di registrazione del colore stampa uno schema di linee giallo, magenta e ciano. Sul diagramma trovare i valori sul lato destro vicino alla linea perfettamente diritta per ciascuno dei tre colori. Se il valore per tale linea è uguale a 0, non è necessario effettuare la registrazione del colore. Se il valore per questa linea è diverso da 0, specificare i valori per la regolazione laterale e la regolazione di elaborazione in <b>Inserire numero</b> .	
Inserire Numero	LY	Intervallo disponibile: da -9 a +9	Imposta i valori di regolazione del colore laterali (perpendicolari alla direzione di alimentazione della carta) e di elaborazione (direzione di alimentazione della carta) individualmente per Giallo, Magenta e Ciano. Inserire un numero per la regolazione laterale (sinistra), la regolazione laterale (destra) e la regolazione di elaborazione. Selezionare OK per salvare tutte le impostazioni.	
	LM			
	LC			
	RY	Intervallo disponibile: da -9 a +9		
	RM			
	RC			
				Intervallo disponibile: da -9 a +9
	PY			
	PM			
		PC		

 **NOTA:** assicurarsi di rimuovere la carta dall'alimentatore a foglio singolo prima di eseguire la funzionalità Correzione Automatica.

### Ripristina predefiniti

Funzione:

Consente di inizializzare la memoria non volatile (NV). Dopo aver eseguito questa funzione e riavviato la stampante, tutti i parametri dei menu vengono reimpostati sui valori predefiniti.

Valori:

Sezione fax utente	Inizializza	Inizializza le voci del numero di fax della Rubrica indirizzi.
Sezione scansione utente	Inizializza	Inizializza le voci e-mail e indirizzo server della Rubrica indirizzi.
Sezione account utente	Inizializza	Consente di inizializzare le informazioni di registrazione dell'utente.
Sezione sistema	Inizializza	Inizializza i parametri di sistema.

### Inizializza contatore stampe

Funzione:

Consente di inizializzare il contatore di pagine stampate. Quando il contatore di pagine viene azzerato, il conteggio è riportato a zero.

### Azzerà fusore

#### Funzione:

Inizializzare il contatore di vita utile del fusore. Dopo la sostituzione del fusore, assicurarsi di inizializzare il contatore di vita utile.

### Azzerà cinghia di trasferimento

#### Funzione:

Inizializzare il contatore di vita utile della cinghia di trasferimento. Dopo la sostituzione della cinghia di trasferimento, assicurarsi di inizializzare il contatore di vita utile.

### Libera Memoria



**NOTA:** la funzionalità Libera Memoria è disponibile solo quando la voce `Disco RAM` è impostata su `Sì`.

#### Funzione:

Eliminare tutti i file memorizzati come Stampa protetta, Stampa Mailbox privata, Stampa Mailbox pubblica, Campione di stampa e Stampa memorizzata nel disco RAM.

#### Valori:

Tutti	Cancella	Elimina tutti i file memorizzati come Stampa protetta, Stampa Mailbox privata, Stampa Mailbox pubblica e Campione di stampa nel disco RAM.
Documenti protetti	Cancella	Elimina tutti i file memorizzati come Stampa protetta nel disco RAM.
Documenti salvati	Cancella	Elimina tutti i file memorizzati come Stampa memorizzata nel disco RAM.

### Toner non Dell

#### Funzione:

Consente di utilizzare una cartuccia toner di un altro produttore.



**ATTENZIONE:** l'utilizzo di una cartuccia toner non Dell™ può danneggiare seriamente la stampante. I danni causati dall'utilizzo di una cartuccia toner non Dell non sono coperti dalla garanzia.

#### Valori:

No*	Non utilizza la cartuccia del toner di un altro produttore.
Sì	Utilizza la cartuccia del toner di un altro produttore.

### Regola altitudine

#### Funzione:

Consente di impostare l'altitudine del luogo in cui è stata installata la stampante.

Il sistema di scaricamento/caricamento del conduttore fotografico varia in funzione della pressione barometrica. Le regolazioni vengono eseguite specificano l'altitudine della località in cui viene utilizzata la stampante.



**NOTA:** un'impostazione di regolazione dell'altezza sbagliata comporta scarsa qualità di stampa, indicazioni sbagliate del toner rimanente, ecc.

Valori:

---

0 m*	Imposta l'altitudine del luogo di installazione della stampante.
1.000 m	
2.000 m	
3.000 m	

---

### **Cancela cronologia lavori**

Funzione:

Cancellare la cronologia di tutti i lavori completati.

### **Test linea fax**



**NOTA:** la funzione Test linea fax non è disponibile quando la funzione Fax è disabilitata.

Funzione:

Verificare che la tensione di alimentazione della linea fax sia sufficiente.

### **Imp. Protezione**

Usare il menu **Imp. Protezione** per impostare una password e limitare l'accesso ai menu. Ciò impedisce che vengano accidentalmente modificate delle voci.



**NOTA:** i valori contrassegnati da un asterisco (\*) sono le impostazioni di menu predefinite.

Vedere anche:

“Protezione Pannello”

### **Protezione Pannello**

Funzione:

Consente di impostare un accesso limitato al menu **Impostazioni ammin.** con una password e di impostare o modificare la password.

Valori:

---

Imp. Blocco pan.	Disabilita*	Disabilita la protezione con password per <b>Impostazioni ammin.</b>
	Abilita	Abilita la protezione con password per <b>Impostazioni ammin.</b>
Cambia password* <sup>1</sup>	0000-9.999	Imposta o modifica la password richiesta per accedere al menu <b>Impostazioni ammin.</b>

---

\*<sup>1</sup> Questa voce è disponibile solo quando la funzionalità **Contr. Blocco Pannello** è impostata su **Abilita**.

---

## Funzione abilitata



**NOTA:** la funzionalità Funzione abilitata è disponibile solo quando la voce **Contr. Blocco Pannello** è impostata su **Abilita**.

### Funzione:

Consente di specificare se abilitare o meno ciascuna delle funzioni della stampante oppure se richiedere una password per l'utilizzo delle funzioni.

### Valori:

Copia	Si*	Abilita la funzione Copia.
	Si (Password)	Abilita la funzione Copia ma richiede una password per l'utilizzo della funzione.
	Si (password colore)	Abilita la funzione Copia con una modalità colore, ma richiede una password.
	Off	Disabilita la funzione Copia.
E-Mail	Si*	Abilita la funzione E-mail.
	Si (Password)	Abilita la funzione E-mail, ma richiede una password.
	No	Disabilita la funzione E-mail.
Fax	Si*	Abilita la funzione Fax.
	Si (Password)	Abilita la funzione Fax, ma richiede una password per l'invio di fax (non richiede una password per ricevere i fax in arrivo).
	No	Disabilita la funzione Fax (la stampante non invia né riceve fax).
Driver fax	Abilita*	Abilita la funzione Driver fax.
	Disabilita	Disabilita la funzione Driver fax (la stampante non invia fax).
Scan su rete	Si*	Abilita la funzione Scansione su rete.
	Si (Password)	Abilita la funzione Scansione su rete, ma richiede una password.
	No	Disabilita la funzione Scansione su rete.
Scan su applicaz.	Si*	Abilita le funzioni Scansione su applicazione e Scansione WSD.
	Si (Password)	Abilita la funzione Scansione su applicazione, ma richiede una password. La funzione Scansione WSD è disabilitata poiché l'opzione <b>Si (Password)</b> non è supportata dalla Scansione WSD.
	No	Disabilita le funzioni Scansione su applicazione e Scansione WSD.
Scansione PC	Si*	Abilita la funzione Scansione PC.
	Si (Password)	Abilita la funzione Scansione PC, ma richiede una password.
	No	Disabilita la funzione Scansione PC.
Scansione su USB	Si*	Abilita la funzione Scansione su USB.
	Si (Password)	Abilita la funzione Scansione su USB, ma richiede una password.
	No	Disabilita la funzione Scansione su USB.

Stampa diretta USB	Si*		Abilita la funzione Stampa diretta USB.
	Si (Password)		Abilita la funzione Stampa diretta USB, ma richiede una password.
	Si (password colore)		Abilita la funzione Stampa diretta USB con una modalità colore, ma richiede una password.
	No		Disabilita la funzione Stampa diretta USB.
Copia doc. ID	Abilita*		Abilita la funzione Copia doc. ID.
	Disabilita		Disabilita la funzione Copia doc. ID.
Servizi USB	Mostra all'inserimento	Abilita*	Visualizza la schermata <b>Unità USB rilevata</b> all'inserimento di una memoria USB nella stampante.
		Disabilita	Non visualizza la schermata <b>Unità USB rilevata</b> all'inserimento di una memoria USB nella stampante.
Cambia password* <sup>1</sup>			Modifica la password impostata nel menu <b>Funzione abilitata</b> .
* <sup>1</sup> Questa voce è disponibile solo quando è abilitata la funzionalità <b>Si (Password)</b> oppure <b>Si (password colore)</b> .			

### Modifica campi Da e-mail

#### Funzione:

Consente di specificare se abilitare la modifica dell'origine della trasmissione quando si utilizza la funzionalità Scan a e-mail.

#### Valori:

Disabilita	Disabilita la modifica dell'origine della trasmissione.
Abilita*	Abilita la modifica dell'origine della trasmissione.

### Riconferma destinatario

#### Funzione:

Consente di specificare se riconfermare o meno il destinatario prima dell'invio di un fax o di una scansione.



**NOTA:** se la voce di menu **Riconferma destinatario** è impostata su **Riconferma**, è possibile selezionare i destinatari solo dalla rubrica o dalla rubrica indirizzi. Non è possibile immettere direttamente un indirizzo o un numero di fax.

#### Valori:

Nessuna conferma*	Non visualizza una schermata di riconferma del destinatario prima dell'invio effettivo del lavoro.
Riconferma destinatario	Visualizza una schermata di riconferma del destinatario prima dell'invio effettivo del lavoro.

### Filtro domini

#### Funzione:

Indicare se inviare e-mail solo ai domini specificati.



**NOTA:** impostare i domini dal menu **Filtro domini SMTP** in **Dell Printer Configuration Web Tool**.

#### Valori:

No*	Disabilita filtro domini.
Consenti domini	Consente l'invio di e-mail solo ai domini specificati.



### Download software

#### Funzione:

Abilitare o disabilitare lo scaricamento di aggiornamenti del firmware.

#### Valori:

Disabilita	Disabilita aggiornamenti del firmware.
Abilita*	Abilita aggiornamenti del firmware.

### Visualizza informazioni di rete

#### Funzione:

Specificare se visualizzare o nascondere le informazioni di rete nel campo dei messaggi, nella schermata **Home**.

#### Valori:

Mostra indirizzo IPv4*	Visualizza l'indirizzo IPv4 della stampante nella schermata <b>Home</b> .
Mostra nome host	Mostra il nome host della stampante nella schermata <b>Home</b> .
Nascondi informazioni di rete	Non mostra le informazioni di rete nella schermata <b>Home</b> .

### Errore di login



**NOTA:** la funzionalità Errore di login è disponibile solo quando la funzionalità Contr. Blocco Pannello è impostata su Abilita.

#### Funzione:

Consente di specificare il numero di tentativi errati consentiti per l'accesso come amministratore nei menu Impostazioni ammin. e Report/elenco.

#### Valori:

No*	Non consente all'amministratore di accedere dopo un tentativo errato.
Sì	5*
Intervallo disponibile: 1-10	

### Autenticazione NFC

#### Funzione:

Consente di specificare se abilitare l'autenticazione utilizzando la carta di autenticazione NFC.

#### Valori:

Disabilita	Non consente l'autenticazione utilizzando la carta di autenticazione NFC.
Abilita*	Consente l'autenticazione utilizzando la carta di autenticazione NFC.

## Impost. USB

Utilizzare il menu **Impost. USB** per cambiare le impostazioni della stampante che influenzano una porta USB.

### Porta USB



**NOTA:** la funzione Porta USB è disponibile solo per la porta USB posta sul retro della stampante.

#### Funzione:

Consente di specificare se abilitare la porta USB. La modifica diventa attiva dopo aver spento e riacceso la stampante.

#### Valori:

Disabilita	Disabilita l'interfaccia USB.
Abilita*	Abilita l'interfaccia USB.

### Form. dati PS

#### Funzione:

Consente di specificare il protocollo di comunicazione PostScript Level3 Compatible per un'interfaccia parallela. È possibile configurare le impostazioni del Form. dati PS per una rete cablata. La modifica diventa attiva dopo aver spento e riacceso la stampante.

#### Valori:

Automatico	Utilizzato nella rilevazione automatica del protocollo di comunicazione PostScript Level3 Compatible.
Standard	Utilizzato quando il protocollo di comunicazione è in formato ASCII.
BCP	Utilizzato quando il protocollo di comunicazione è in formato binario.
TBCP*	Utilizzato quando il protocollo di comunicazione supporta dati sia in formato ASCII che in formato binario per alternare tra i due formati in base al codice di controllo specifico.
Binario	Utilizzato quando per i dati non è richiesta alcuna elaborazione speciale.

### Timeout lavoro

#### Funzione:

Consente di specificare il tempo che la stampante attenderà la ricezione di dati dal computer. Il processo di stampa è annullato se il tempo di timeout è superato.

#### Valori:

No	Disabilita il timeout dei processi.
Sì*	Imposta il tempo che la stampante attenderà per la ricezione di dati dal computer.
	Intervallo disponibile: da 5 a 300 sec.

## Impostazioni predefinite

Utilizzare **Imp. Predefinite** per modificare le impostazioni predefinite dei menu **Copia**, **Scansione** o **Fax**.

### Predef. Copia

#### Funzione:

Consente di modificare le impostazioni predefinite del menu **Copia**.

Predef. Copia consente di configurare le seguenti voci in aggiunta alle voci del menu Copia.

### **Livello esposizione automatica**

**Funzione:**

Consente di specificare il livello di soppressione sfondo predefinito.

**Valori:**

Normale*	Imposta il livello di soppressione sfondo su Normale.
Alto	Imposta il livello di soppressione sfondo su Alto.
Massimo	Imposta il livello di soppressione sfondo su Massimo.

### **Bilanciamento colore**

**Funzione:**

Consente di specificare il livello di bilanciamento colore predefinito in un intervallo da -3 a +3.

**Valori:**

Giallo	Bassa densità	0*	Imposta il livello di bilanciamento del colore per il giallo a densità bassa. Intervallo disponibile: da -3 a +3	
	Media densità	0*		Imposta il livello di bilanciamento del colore per il giallo a densità media. Intervallo disponibile: da -3 a +3
	Alta densità	0*		Imposta il livello di bilanciamento del colore per il giallo a densità alta. Intervallo disponibile: da -3 a +3
Magenta	Bassa densità	0*	Imposta il livello di bilanciamento del colore per il magenta a densità bassa. Intervallo disponibile: da -3 a +3	
	Media densità	0*		Imposta il livello di bilanciamento del colore per il magenta a densità media. Intervallo disponibile: da -3 a +3
	Alta densità	0*		Imposta il livello di bilanciamento del colore per il magenta a densità alta. Intervallo disponibile: da -3 a +3
Ciano	Bassa densità	0*	Imposta il livello di bilanciamento del colore per il ciano a densità bassa. Intervallo disponibile: da -3 a +3	
	Media densità	0*		Imposta il livello di bilanciamento del colore per il ciano a densità media. Intervallo disponibile: da -3 a +3
	Alta densità	0*		Imposta il livello di bilanciamento del colore per il ciano a densità alta. Intervallo disponibile: da -3 a +3

Nero	Bassa densità	0 <sup>*</sup> Intervallo disponibile: da -3 a +3	Imposta il livello di bilanciamento del colore per il nero a densità bassa.
	Media densità	0 <sup>*</sup> Intervallo disponibile: da -3 a +3	Imposta il livello di bilanciamento del colore per il nero a densità media.
	Alta densità	0 <sup>*</sup> Intervallo disponibile: da -3 a +3	Imposta il livello di bilanciamento del colore per il nero a densità alta.

### Predef. Fax

#### Funzione:

Consente di modificare le impostazioni predefinite del menu Fax. Per ulteriori informazioni, vedere "Fax".

### Predef. Scan

#### Funzione:

Consente di modificare le impostazioni predefinite del menu Scansione.

Predef. Scan consente di configurare le seguenti voci in aggiunta alle voci del menu Scansione.

### Livello esposizione automatica

#### Funzione:

Consente di specificare il livello di soppressione sfondo predefinito.

#### Valori:

Normale <sup>*</sup>	Imposta il livello di soppressione sfondo su Normale.
Alto	Imposta il livello di soppressione sfondo su Alto.
Massimo	Imposta il livello di soppressione sfondo su Massimo.

### Formato file TIFF

#### Funzione:

Consente di specificare il formato file TFF predefinito.

#### Valori:

TIFF V6 <sup>*</sup>	Imposta il formato file TIFF predefinito su TIFF V6.
TTN2	Imposta il formato file TIFF predefinito su TTN2.

### Compres. Immagine

#### Funzione:

Consente di specificare il livello di compressione dell'immagine.

#### Valori:

Alto	Imposta il livello di compressione dell'immagine su Alto.
Normale <sup>*</sup>	Imposta il livello di compressione dell'immagine su Normale.
Basso	Imposta il livello di compressione dell'immagine su Basso.

## Predef. stampa diretta USB

### Funzione:

Consente di modificare le impostazioni predefinite per il menu **Predef. stampa diretta USB**. Per ulteriori informazioni, vedere “Stampa PDF/TIFF”.

## Gestione cassette

Utilizzare il menu **Impostazioni cassetto** per definire il supporto di stampa caricato nel cassetto 1 e nell'alimentatore da 550 fogli opzionale.



**NOTA:** i valori contrassegnati da un asterisco (\*) sono le impostazioni di menu predefinite.

## Impostazioni Cassetto

Per configurare le impostazioni dei cassette.

### MPF

#### Funzione:

Specificare il formato della carta caricata nell'alimentatore MPF.

#### Valori:

Visualizza prompt cassetto	Immettere un segno di spunta per visualizzare un messaggio popup che richiede di impostare Tipo carta e Formato carta quando la carta viene caricata nell'alimentatore MPF. L'impostazione predefinita del fabbricante è On (selezione).
Usa impost. driver per lavoro di stampa	Immettere un segno di spunta per utilizzare il tipo carta e il formato carta impostati nel driver della stampante. L'impostazione predefinita del fabbricante è Off (vuoto).

Dimensioni	A4 (210 x 297 mm) <sup>*1</sup>	
Serie mm	A5 (148 x 210 mm)	
	B5 (182 x 257 mm)	
	Letter (8,5 x 11 poll.)	
	Folio (8,5 x 13 poll.)	
	Legal (8,5 x 14 poll.)	
	Executive (7,3 x 10,5 poll.)	
	Busta n. 10 (4,1 x 9,5 poll.)	
	Busta Monarch (3,9 x 7,5 poll.)	
	Busta DL (110 x 220 mm)	
	Busta C5 (162 x 229 mm)	
	Personalizza	
	Serie pollici	Letter (8,5 x 11 poll.) <sup>*1</sup>
		Folio (8,5 x 13 poll.)
Legal (8,5 x 14 poll.)		
A4 (210 x 297 mm)		
A5 (148 x 210 mm)		
B5 (182 x 257 mm)		
Executive (7,3 x 10,5 poll.)		
Busta n. 10 (4,1 x 9,5 poll.)		
Busta Monarch (3,9 x 7,5 poll.)		

	Busta DL (110 x 220 mm)
	Busta C5 (162 x 229 mm)
	Personalizza
Tipo	Liscio*
	Liscia spessa
	Copertine (106-163 g/m <sup>2</sup> )
	Copertine spesse (164-216 g/m <sup>2</sup> )
	Rivestita (106-163 g/m <sup>2</sup> )
	Patinata spessa (164-216 g/m <sup>2</sup> )
	Etichetta
	Busta
	Riciclata
	Carta intestata
	Prestampata
	Preforata
	Colorata
	Liscia S2
	Colore S2
	Liscia spessa S2
Riciclata S2	

\*1 Denota valori predefiniti di fabbrica specifici per ciascun paese.

### Cassetto 1

#### Funzione:

Specificare il formato della carta caricata nel cassetto 1.

#### Valori:

Visualizza prompt cassetto		Immettere un segno di spunta per visualizzare un messaggio popup che richiede di impostare Tipo carta e Formato carta quando la carta viene caricata nel cassetto 1. L'impostazione predefinita del fabbricante è On (selezione).
Dimensioni	A4 (210 x 297 mm)*1	
Serie mm	A5 (148 x 210 mm)	

	B5 (182 x 257 mm)
	Letter (8,5 x 11 poll.)
	Folio (8,5 x 13 poll.)
	Legal (8,5 x 14 poll.)
	Executive (7,3 x 10,5 poll.)
	Personalizza
Serie pollici	Letter (8,5 x 11 poll.) <sup>*1</sup>
	Folio (8,5 x 13 poll.)
	Legal (8,5 x 14 poll.)
	A4 (210 x 297 mm)
	A5 (148 x 210 mm)
	B5 (182 x 257 mm)
	Executive (7,3 x 10,5 poll.)
	Personalizza
Tipo	Liscia
	Liscia spessa
	Copertine (106-163 g/m <sup>2</sup> )
	Copertine spesse (164-216 g/m <sup>2</sup> )
	Rivestita (106-163 g/m <sup>2</sup> )
	Patinata spessa (164-216 g/m <sup>2</sup> )
	Riciclata
	Carta intestata
	Prestampata
	Preforata
	Colorata



Liscia S2
Colore S2
Liscia spessa S2
Riciclata S2

\*1 Denota valori predefiniti di fabbrica specifici per ciascun paese.

 **NOTA:** per ulteriori informazioni sui formati di carta supportati, vedere “Dimensioni carta supportate”.

## Cassetto 2

 **NOTA:** la funzione Cassetto 2 è disponibile solo quando è installato l'alimentatore da 550 fogli opzionale.

### Funzione:

Consente di specificare la carta caricata nell'alimentatore da 550 fogli opzionale.

### Valori:

Visualizza prompt cassetto	Immettere un segno di spunta per visualizzare un messaggio popup che richiede di impostare Tipo carta e Formato carta quando la carta viene caricata nell'alimentatore da 550 fogli opzionale. L'impostazione predefinita del fabbricante è On (selezione).
----------------------------	---

Dimensioni	Rilevato automaticamente *
	Personalizza
Tipo	Liscia
	Liscia spessa
	Copertine (106-163 g/m <sup>2</sup> )
	Copertine spesse (164-216 g/m <sup>2</sup> )
	Rivestita (106-163 g/m <sup>2</sup> )
	Patinata spessa (164-216 g/m <sup>2</sup> )
	Riciclata
	Carta intestata
	Prestampata
	Preforata
	Colorata
	Liscia S2
	Colore S2
	Liscia spessa S2
	Riciclata S2

## Priorità cassetto

### Funzione:

Consente d'impostare l'ordine di priorità dei cassettei per la funzione di selezione automatica del cassetto. Se esistono cassettei caricati con carta della stessa dimensione e dello stesso tipo, il cassetto viene selezionato in base all'ordine di priorità.

### Valori:

Prima	MPF <sup>*1</sup>	Imposta l'alimentatore MPF sulla prima priorità.
	Cassetto1 <sup>*</sup>	Imposta il cassetto 1 sulla prima priorità.
	Cassetto 2	Imposta l'alimentatore da 550 fogli opzionale sulla prima priorità.
Seconda	MPF <sup>*</sup>	Imposta l'alimentatore MPF sulla seconda priorità.
	Cassetto 1 <sup>*1</sup>	Imposta il cassetto 1 sulla seconda priorità.
	Cassetto 2	Imposta l'alimentatore da 550 fogli opzionale sulla seconda priorità.
Terza	MPF	Imposta l'alimentatore MPF sulla terza priorità.
	Cassetto 1	Imposta il cassetto 1 sulla terza priorità.
	Cassetto 2 <sup>*1</sup>	Imposta l'alimentatore da 550 fogli opzionale sulla terza priorità.

\*1 Impostazione predefinita di fabbrica quando è installato l'alimentatore da 550 fogli opzionale.

## Impostazioni lingua

Utilizzare il menu Impostazioni lingua per configurare le opzioni Lingua Pannello o Layout tastiera.

### Lingua Pannello

#### Funzione:

Consente di determinare la lingua del testo sul touch panel.

#### Valori:

English <sup>*</sup>
Français
Italiano
Deutsch
Español
Dansk
Nederlands
Norsk
Svenska

## Layout tastiera

Funzione:

Consente di selezionare il layout della tastiera sul touch panel.

Valori:

---

QWERTY

---

AZERTY

---

QWERTZ

---

## Stampante

Utilizzare il menu **Stampa** per stampare un processo utilizzando le funzionalità **Stampa protetta**, **Stampa Mail Box privata**, **Stampa Mail Box pubblica** e **Campione di stampa**.

 **NOTA:** i valori contrassegnati da un asterisco (\*) sono le impostazioni di menu predefinite.

### Mailbox privata

 **NOTA:** la funzionalità **Mailbox privata** è disponibile solo quando la voce **Disco RAM** è impostata su **Sì**.

Funzione:

Consente di specificare se e come stampare il processo memorizzato nella **Mailbox privata**.

Valori:

Selez. ID Ut.		Inserire la password specificata nel driver stampante.
Selezionare un lavoro.		Selezionare un lavoro di stampa.
Seleziona tutti		Seleziona tutti i documenti memorizzati per questo ID utente.
Numero di copie	1*	Specifica il numero di copie da stampare in incrementi di 1.
	Intervallo disponibile: 1-999	
	Utilizza impostazioni driver	Imposta il numero di copie da stampare specificato nel driver della stampante.
Stampante		Stampa il lavoro selezionato.
	Elimina dopo la stampa*	Elimina i documenti dopo aver completato la stampa.
Elimina		Cancella il documento specificato dalla memoria della stampante.

### Mailbox pubblica

 **NOTA:** la funzionalità **Mailbox pubblica** è disponibile solo quando la voce **Disco RAM** è impostata su **Sì**.

Funzione:

Consente di specificare se e come stampare il processo memorizzato nella **Mailbox pubblica**.

Valori:

Selez. ID Ut.	Selezionare un lavoro.	Selezionare un lavoro di stampa.
	Seleziona tutti	Seleziona tutti i documenti memorizzati per questo ID utente.

Numero di copie	1*	Specifica il numero di copie da stampare in incrementi di 1.
	Intervallo disponibile: 1-999	
	Utilizza impostazioni driver	Imposta il numero di copie da stampare specificato nel driver della stampante.
Stampante		Stampa il lavoro selezionato.
	Elimina dopo la stampa	Elimina i documenti dopo aver completato la stampa.
Elimina		Cancella il documento specificato dalla memoria della stampante.

## Stampa di prova

 **NOTA:** la funzionalità Campione di stampa è disponibile solo quando la voce `Disco RAM` è impostata su `Sì`.

### Funzione:

Consente di specificare se e come stampare il processo memorizzato nel Campione di stampa. Quando il processo di stampa viene inviato dal driver della stampante installato sul computer, ne viene stampata una sola copia per verificare la qualità della stampa. Se il risultato di stampa è quello desiderato, è possibile scegliere di stampare più copie. Questo impedisce che venga stampato un gran numero di copie sbagliate in una volta sola.

### Valori:

Selez. ID Ut.	Selezionare un lavoro.	Selezionare un lavoro di stampa.
	Seleziona tutti	Seleziona tutti i documenti memorizzati per questo ID utente.
Numero di copie	1*	Specifica il numero di copie da stampare in incrementi di 1.
	Intervallo disponibile: 1-999	
	Utilizza impostazioni driver	Imposta il numero di copie da stampare specificato nel driver della stampante.
Stampante		Stampa il lavoro selezionato.
	Elimina dopo la stampa	Elimina i documenti dopo aver completato la stampa.
Elimina		Cancella il documento specificato dalla memoria della stampante.

## Protezione Stampa

 **NOTA:** la funzionalità Protezione Stampa è disponibile solo quando la voce `Disco RAM` è impostata su `Sì`.

### Funzione:

Consente di stampare processi riservati. La stampante può trattenere il lavoro di stampa in memoria finché non ci si reca presso la stampante e si immette la password sul pannello operatore.

### Valori:

Selez. ID Ut.		Inserire la password specificata nel driver stampante.
	Selezionare un lavoro.	Selezionare un lavoro di stampa.
	Seleziona tutti	Seleziona tutti i documenti memorizzati per questo ID utente.
Stampante		Stampa il lavoro selezionato.

	<b>Elimina dopo la stampa*</b>	Elimina i documenti dopo aver completato la stampa.
<b>Elimina</b>		Cancella il documento specificato dalla memoria della stampante.

### Ricezione fax sicura

Funzione:

Consente di specificare la password per la ricezione di fax.

Valori:

<i>Immetti password</i>	Immettere la password specificata in Ricezione sicura.
-------------------------	--

### Impostazioni riquadri

Utilizzare le impostazioni dei riquadri per creare e modificare riquadri personalizzati per i menu Stampa.

## Copia

Utilizzare il menu Copia per configurare una serie di funzioni di copia.

 **NOTA:** i valori contrassegnati da un asterisco (\*) sono le impostazioni di menu predefinite.

### Quantità

Funzione:

Consente di specificare il numero di copie tra 1 e 99.

### Più Chiaro/Più Scuro

Funzione:

Consente di rendere la copia più scura o più chiara rispetto all'originale.

Valori:

Più scuro 3	È ideale per documenti chiari oppure per le sottolineature a matita.
Più scuro 2	
Più scuro 1	
Normale*	Funziona bene con i documenti digitati normalmente o stampati.
Più chiaro 1	È ideale per documenti scuri.
Più chiaro 2	
Più chiaro 3	

### Colore uscita

Funzione:

Consente di selezionare la copia a colori oppure in bianco e nero.

Valori:

A colori*	Stampa in modalità a colori.
Bianco & Nero	Stampa in modalità bianco e nero.

## Selezione Cassetto

### Funzione:

Consente di specificare il cassetto di ingresso.

### Valori:

MPF	La carta viene prelevata dall'alimentatore MPF. Quando l'opzione Usa impost. driver per lavoro di stampa è impostata per MPF in Impostazioni Cassetto, viene visualizzato <i>Qualsiasi</i> come valore per Dimensione e Tipo. Se il lavoro di copia viene avviato con <i>Qualsiasi</i> impostato come valore per dimensione e tipo carta, verranno selezionati i valori A4 o Letter come dimensione della carta e <i>Liscia</i> come tipo. Se si desidera specificare la dimensione e il tipo della carta nell'alimentatore MPF, selezionare MPF e specificare i valori per dimensione e tipo carta.
Formato carta	A4
Serie mm	(210 x 297 mm) *1
	A5
	(148 x 210 mm)
	B5
	(182 x 257 mm)
	Letter
	(8,5 x 11 poll.)
	Folio
	(8,5 x 13 poll.)
	Legal
	(8,5 x 14 poll.)
	Executive
	(7,3 x 10,5 poll.)
	Busta n. 10
	(4,1 x 9,5 poll.)
	Busta Monarch
	(3,9 x 7,5 poll.)
	Busta DL
	(110 x 220 mm)
	Busta C5
	(162 x 229 mm)
	Personalizza
Serie pollici	Letter
	(8,5 x 11 poll.) *1
	Folio
	(8,5 x 13 poll.)
	Legal
	(8,5 x 14 poll.)

	A4 (210 x 297 mm)
	A5 (148 x 210 mm)
	B5 (182 x 257 mm)
	Executive (7,3 x 10,5 poll.)
	Busta n. 10 (4,1 x 9,5 poll.)
	Busta Monarch (3,9 x 7,5 poll.)
	Busta DL (110 x 220 mm)
	Busta C5 (162 x 229 mm)
	Personalizza
Tipo carta	Liscia
	Liscia spessa
	Copertine (106-163 g/m <sup>2</sup> )
	Copertine spesse (164-216 g/m <sup>2</sup> )
	Rivestita (106-163 g/m <sup>2</sup> )
	Patinata spessa (164-216 g/m <sup>2</sup> )
	Etichetta
	Busta
	Riciclata
	Carta intestata
	Prestampata
	Preforata
	Colorata
	Liscia S2
	Colore S2
	Liscia spessa S2
	Riciclata S2
Cassetto 1 <sup>*</sup>	La carta viene prelevata dal cassetto 1.
Cassetto 2 <sup>*2</sup>	La carta viene prelevata dall'alimentatore da 550 fogli opzionale.

\*1 Denota valori predefiniti di fabbrica specifici per ciascun paese.

\*2 Questa voce è presente solo quando è installato l'alimentatore da 550 fogli opzionale.

## Copia fronte retro

### Funzione:

Consente di specificare se eseguire la copia fronte retro e selezionare la posizione della rilegatura.

### Valori:

1 → Fronte*	Stampa su un solo lato di un foglio di carta.
1 → Fronte/retro	Stampa gli originali stampati su un lato su entrambi i lati di un foglio di carta.
Rilegatura su lato lungo*	Stampa su entrambi i lati di un foglio di carta da rilegare mediante il bordo lungo.
Rilegatura lato corto	Stampa su entrambi i lati di un foglio di carta da rilegare mediante il bordo corto.
2 → Fronte	Stampa gli originali fronte/retro su un solo lato di un foglio di carta.
Rilegatura su lato lungo*	Scansiona entrambi i lati di un documento rilegato per il bordo lungo.
Rilegatura lato corto	Scansiona entrambi i lati di un documento rilegato per il bordo breve.
2 → Fronte/retro	Stampa gli originali fronte/retro su entrambi i lati di un foglio di carta.
Rilegatura su lato lungo*	Scansiona entrambi i lati di un documento rilegato per il bordo lungo.
Rilegatura lato corto	Scansiona entrambi i lati di un documento rilegato per il bordo breve.

## Nitidezza

### Funzione:

Consente di regolare la nitidezza in modo da eseguire la copia più intensa o più tenue rispetto all'originale.

### Valori:

Più intensa	Rende la stampa più nitida rispetto all'originale.
Normale*	Non esegue la copia più nitida o più tenue rispetto all'originale.
Più tenue	Rende la copia più tenue rispetto all'originale.

## Riduci/Allarga

### Funzione:

Consente di ridurre o allargare le dimensioni di un'immagine copiata.

### Valori:

Scala personalizzata	100*	Immettere un valore di scala personalizzata in incrementi di 1%.
	25-400 %	
Serie mm	100%*	
	50%	
	70%	
	A4→A5	
	81%	
	B5→A5	
	122%	
	A5→B5	



	141%
	A5→A4
	200%
Serie pollici	100%*
	50%
	64%
	Ledger→Letter
	78%
	Legal→Letter
	129%
	Statement→Letter
	154%
	Statement→Legal
	200%

## Formato originale

### Funzione:

Consente di specificare le dimensioni predefinite del documento.

### Valori:

Serie mm

Automatico <sup>*1</sup>
A4 (210 x 297 mm)
A5 (148 x 210 mm)
B5 (182 x 257 mm)
Letter (8,5 x 11 poll.)
Folio (8,5 x 13 poll.)
Legal (8,5 x 14 poll.)
Executive (7,3 x 10,5 poll.)

Serie pollici

Automatico <sup>*1</sup>
Letter (8,5 x 11 poll.)
Folio (8,5 x 13 poll.)
Legal (8,5 x 14 poll.)
A4 (210 x 297 mm)
A5 (148 x 210 mm)
B5 (182 x 257 mm)
Executive (7,3 x 10,5 poll.)

\*1 Denota valori predefiniti di fabbrica specifici per ciascun paese.

 **NOTA:** quando l'opzione `Auto` è selezionata, la stampante presume che la dimensione del documento corrisponda alla dimensione del supporto di stampa caricato nel cassetto 1 o nell'alimentatore MPF.

## Tipo originale

### Funzione:

Consente di migliorare la qualità dell'immagine selezionando il tipo di documento originale.

### Valori:

Testo e Foto*	Utilizzata per documenti con testo e foto.
Testo	Utilizzata per documenti con testo.
Foto	Utilizzata per documenti con foto.

## Fascicolazione

### Funzione:

Consente di ordinare i processi di copia: Se, ad esempio, si eseguono due copie di documenti di tre pagine, viene stampata una serie completa di documenti di tre pagine per volta.

### Valori:

Automatico*	Ordina automaticamente un processo di copia solo quando si utilizza il DADF.
Fascicolato	Ordina un processo di copia.
Non fascicolato	Non ordina un processo di copia.

## 2 in 1

### Funzione:

Consente di stampare due immagini originali su un unico foglio di carta.

### Valori:

No*	Non esegue la stampa di 2 immagini originali su un unico foglio.
Automatico	Riduce automaticamente le pagine originali per stamparle in un solo foglio.
Manuale	Stampa le pagine originali su un solo foglio di carta nella dimensione specificata in <code>Riduci/Allarga</code> .

## Saturazione colore

### Funzione:

Consente di regolare la quantità di colori per rendere i colori più scuri o più chiari rispetto all'originale.

### Valori:

Alto	Aumenta la saturazione del colore per ravvivare il colore della copia.
Normale*	La saturazione del colore è identica all'originale.
Basso	Riduce la saturazione del colore per schiarire il colore della copia.

## Margine

### Funzione:

Consente di specificare i margini superiore, inferiore, destro, sinistro e centrale della copia.

### Valori:

Superiore/inferiore	0,2 poll.* (4 mm*) Da 0,0 a 2,0 poll. (da 0 a 50 mm)	Imposta i valori per incrementi di 0,1 poll. (1 mm).
Sinistro/destro	0,2 poll.* (4 mm*) Da 0,0 a 2,0 poll. (da 0 a 50 mm)	Imposta i valori per incrementi di 0,1 poll. (1 mm).
Centrale	0 poll.* (0,0 mm*) Da 0,0 a 2,0 poll. (da 0 a 50 mm)	Imposta i valori per incrementi di 0,1 poll. (1 mm).

## Esposizione autom.

### Funzione:

Consente di eliminare lo sfondo dell'originale e migliorare il testo sulla copia.

### Valori:

No	Non elimina lo sfondo.
Sì*	Elimina lo sfondo per migliorare il testo.

## Salva impostazioni

Utilizzare Salva impostazioni per salvare una serie di funzioni di copia e, inoltre, per creare e modificare riquadri personalizzati per la copia.

## Copia ID

Utilizzare il menu Copia ID per configurare una serie di funzioni di copia ID.

### Valori:

Quantità	Per informazioni dettagliate su ciascun menu, vedere "Copia".
Più Chiaro/Più Scuro	
Colore uscita	
Seleziona Cassetto	
Nitidezza	
Saturazione colore	
Esposizione autom.	

## Salva impostazioni

Utilizzare Salva impostazioni per salvare una serie di funzioni di copia ID e, inoltre, per creare e modificare riquadri personalizzati per la copia ID.

## Scansione

### Scansione a e-mail

#### Funzione:

Consente di utilizzare l'e-mail per configurare una serie di funzioni e-mail. Vedere "Impostazioni di scansione" per ulteriori informazioni sulle varie opzioni che possono essere impostate per la scansione.

#### Valori:

Immetti indirizzo destinatario		Immettere l'indirizzo e-mail del destinatario utilizzando la tastiera.
Rubrica indirizzi	Singoli	Seleziona un indirizzo e-mail nella rubrica indirizzi locale.
	Gruppi	Seleziona un gruppo e-mail nella rubrica indirizzi locale.
	Rubrica indirizzi di rete	Cerca un indirizzo e-mail nella rubrica indirizzi server.
Mittente	Tastiera	Immettere l'indirizzo e-mail del mittente utilizzando la tastiera.
	Rubrica indirizzi	Seleziona un indirizzo e-mail del mittente nella rubrica indirizzi locale.
	Rubrica indirizzi di rete	Cerca un indirizzo e-mail del mittente nella rubrica indirizzi server.

### Scansione in rete

#### Funzione:

Consente di memorizzare l'immagine digitalizzata su un server di rete o su un computer. Vedere "Impostazioni di scansione" per ulteriori informazioni sulle varie opzioni che possono essere impostate per la scansione.

#### Valori:

Rubrica indirizzi	Selezionare un indirizzo FTP o un indirizzo di protocollo SMB (Server Message Block) dalla rubrica indirizzi locale.
-------------------	--

### Scansione su PC

#### Funzione:

Consente di salvare su un computer i dati digitalizzati. La funzionalità **Scansione su PC** consente di importare i dati digitalizzati dalla stampante a un computer collegato tramite cavo USB. Per ricevere i dati, sul computer dovrà essere installato **Manager pulsante scansione**. Vedere "Impostazioni di scansione" per ulteriori informazioni sulle varie opzioni che possono essere impostate per la scansione.

### Scansione su USB

#### Funzione:

Consente di salvare le immagine digitalizzate su una memoria USB collegata alla stampante. Vedere "Impostazioni di scansione" per ulteriori informazioni sulle varie opzioni che possono essere impostate per la scansione.

#### Valori:

<i>Nome cartella</i>	Seleziona la cartella in cui vengono salvate le immagini digitalizzate.
----------------------	---

## Impostazioni di scansione

Utilizzare le impostazioni di scansione per configurare varie funzioni dello scanner per la Scansione su Rete, PC o USB.

 **NOTA:** i valori contrassegnati da un asterisco (\*) sono le impostazioni di menu predefinite.

### Uscita Colore

#### Funzione:

Consente di selezionare la scansione a colori oppure in bianco e nero.

#### Valori:

Colore*	Esegue la scansione in modalità a colori. Funziona bene con i testi e le foto.
Bianco & Nero	Esegue la scansione in modalità bianco e nero. Funziona bene con i testi.
Scala di grigi	Esegue la scansione in modalità scala di grigi. Funziona bene con i testi e le foto.

### Risoluzione

#### Funzione:

Consente di specificare la risoluzione dell'immagine digitalizzata.

#### Valori:

200 dpi*
300 dpi
400 dpi
600 dpi

### Formato file

#### Funzione:

Consente di specificare il formato file per salvare l'immagine digitalizzata.

#### Valori:

PDF*
TIFF multipagina
TIFF (1 file per pagina)
JPEG (1 file per pagina)

### Scansione fronte/retro

#### Funzione:

Specificare se la scansione fronte/retro di un documento è abilitata.

#### Valori:

I lato*		Scansiona 1 lato di un documento.
Fronte retro	Rilegatura su lato lungo*	Scansiona entrambi i lati di un documento rilegato per il bordo lungo.
	Rilegatura lato corto	Scansiona entrambi i lati di un documento rilegato per il bordo breve.

### **Più Chiaro/Più Scuro**

#### **Funzione:**

Consente di regolare la densità in modo da rendere l'immagine digitalizzata più scura o più chiara rispetto all'originale.

#### **Valori:**

Più scuro 3	È ideale per documenti chiari oppure per le sottolineature a matita.
Più scuro 2	
Più scuro 1	
Normale*	Funziona bene con i documenti digitati normalmente o stampati.
Più chiaro 1	È ideale per documenti scuri.
Più chiaro 2	
Più chiaro 3	

### **Contrasto**

#### **Funzione:**

Consente di regolare la quantità di colori per rendere il contrasto dei colori più scuro o più chiaro rispetto all'originale.

#### **Valori:**

Alto	Regola la quantità di colori per rendere il contrasto dei colori più scuro rispetto all'originale.
Medio*	Non regola la quantità di colori per rendere il contrasto dei colori più scuro o più chiaro rispetto all'originale.
Basso	Regola la quantità di colori per rendere il contrasto dei colori più chiaro rispetto all'originale.

### **Nitidezza**

#### **Funzione:**

Consente di regolare la nitidezza in modo da rendere l'immagine digitalizzata più intensa o più tenue rispetto all'originale.

#### **Valori:**

Più intensa	Rende l'immagine digitalizzata più nitida rispetto all'originale.
Normale*	Non rende l'immagine digitalizzata più nitida o più tenue rispetto all'originale.
Più tenue	Rende l'immagine digitalizzata più tenue rispetto all'originale.

### **Esposizione autom.**

#### **Funzione:**

Consente di eliminare lo sfondo dell'originale e migliorare il testo sulla copia.

#### **Valori:**

No	Non elimina lo sfondo.
Sì*	Elimina lo sfondo per migliorare il testo.

## Formato Originale

### Funzione:

Consente di specificare il formato carta predefinito.

### Valori:

Serie mm

A4 (210 x 297 mm) <sup>*1</sup>
A5 (148 x 210 mm)
B5 (182 x 257 mm)
Letter (8,5 x 11 poll.)
Folio (8,5 x 13 poll.)
Legal (8,5 x 14 poll.)
Executive (7,3 x 10,5 poll.)
<sup>*1</sup> Denota valori predefiniti di fabbrica specifici per ciascun paese.

Serie pollici

Letter (8,5 x 11 poll.) <sup>*1</sup>
Folio (8,5 x 13 poll.)
Legal (8,5 x 14 poll.)
A4 (210 x 297 mm)
A5 (148 x 210 mm)
B5 (182 x 257 mm)
Executive (7,3 x 10,5 poll.)
<sup>*1</sup> Denota valori predefiniti di fabbrica specifici per ciascun paese.

## Margine

### Funzione:

Consente di specificare i margini superiore, inferiore, destro, sinistro e centrale dell'immagine digitalizzata.

### Valori:

Superiore/inferiore	0,1 poll. <sup>*</sup> (2 mm <sup>*</sup> ) Da 0,0 a 2,0 poll. (da 0 a 50 mm)	Imposta i valori per incrementi di 0,1 poll. (1 mm).
Sinistro/destro	0,1 poll. <sup>*</sup> (2 mm <sup>*</sup> ) Da 0,0 a 2,0 poll. (da 0 a 50 mm)	Imposta i valori per incrementi di 0,1 poll. (1 mm).
Centrale	0 poll. <sup>*</sup> (0,0 mm <sup>*</sup> ) Da 0,0 a 2,0 poll. (da 0 a 50 mm)	Imposta i valori per incrementi di 0,1 poll. (1 mm).

## Crea cartella



**NOTA:** la funzione Crea cartella è disponibile solo per Scansione su USB o Scansione in rete.

### Funzione:

Specificare se creare una cartella durante il salvataggio delle immagini digitalizzate.

Valori:

No	Non crea una cartella durante il salvataggio di un'immagine digitalizzata.
Si*	Crea una cartella durante il salvataggio di un'immagine digitalizzata.

### Modalità di denominazione file

Funzione:

Per specificare l'impostazione dettagliata di **Modalità di denominazione file**.

Valori:

Auto*	Imposta il nome del file predefinito.
Aggiungi prefisso	Aggiunge del testo prima del nome file.
Stringa prefisso/suffisso	Specifica il testo che viene aggiunto quando si seleziona <b>Aggiungi prefisso</b> .
Aggiungi suffisso	Aggiunge testo dopo il nome del file.
Stringa prefisso/suffisso	Specifica il testo che viene aggiunto quando si seleziona <b>Aggiungi suffisso</b> .

### Salva impostazioni

Utilizzare Salva impostazioni per salvare varie funzioni dello scanner per la Scansione a e-mail, su USB, su Rete o su PC e, inoltre, per creare e modificare riquadri personalizzati per la scansione.

### Scansione su WSD

Funzione:

Consente di salvare i dati digitalizzati su un computer mediante WSD.



**NOTA:** l'opzione Scansione su WSD è disponibile quando il sistema operativo (OS) del computer client è Windows Vista SP2 (o versione successiva), Windows 7 e Windows 8.

Valori:

<i>Nome computer</i>	Seleziona il computer in cui vengono salvate le immagini digitalizzate. L'elenco può comprendere fino a 20 computer.
Scansione	Invia l'immagine digitalizzata sul computer in base all'evento selezionato.
ScanToPrint	L'applicazione a cui è associato ciascun evento dipende dalle impostazioni del computer.
ScanToEmail	
ScanToFax	
ScanToOCR	

### Impostazioni riquadri

Utilizzare le impostazioni dei riquadri per creare e modificare riquadri personalizzati per la Scansione su WSD.



## Fax

Usare i menu Fax per configurare una serie di funzioni fax.

 **NOTA:** la funzione Fax non può essere utilizzata se non si configura un codice paese in Paese. Se Paese non è stato configurato, sullo schermo verrà visualizzato il messaggio Impostare il codice paese.

 **NOTA:** i valori contrassegnati da un asterisco (\*) sono le impostazioni di menu predefinite.

Valori:

Inserire Numero		Immettere il numero di fax utilizzando la tastiera.
Velocità di connessione		Inserisce il numero a composizione rapida memorizzato nella stampante.
Rubrica	Singoli	Seleziona un numero di fax dalla rubrica indirizzi locale.
	Gruppi	Seleziona un numero di gruppo connessione dalla rubrica indirizzi locale.
	Rubrica di rete	Cerca il numero di fax nella rubrica indirizzi del server.
Agganciato	Invia*	Consente di inviare i fax manualmente.
	Ricezione	Riceve i fax manualmente.
	Polling	Recupera manualmente le informazioni da un computer remoto.

## Imp. Fax

Usare le Impostazioni Fax per configurare una serie di funzioni fax.

### Più Chiaro/Più Scuro

Funzione:

Consente di regolare la densità in modo da eseguire la copia più chiara o più scura rispetto all'originale.

Valori:

Più scuro 3	È ideale per documenti chiari oppure per le sottolineature a matita.
Più scuro 2	
Più scuro 1	
Normale*	Funziona bene con i documenti digitati normalmente o stampati.
Più chiaro 1	È ideale per documenti scuri.
Più chiaro 2	
Più chiaro 3	

### Scansione fronte/retro

Funzione:

Specificare se la scansione fronte/retro di un documento è abilitata.

Valori:

I lato*		Scansiona I lato di un documento.
Fronte retro	Rilegatura su lato lungo*	Scansiona entrambi i lati di un documento rilegato per il bordo lungo.
	Rilegatura lato corto	Scansiona entrambi i lati di un documento rilegato per il bordo breve.

### Polling ricezione

#### Funzione:

Consente di ricevere fax da un dispositivo fax remoto quando si desidera riceverlo.

#### Valori:

No*	Non riceve i fax mediante Polling ricezione.
Sì	Riceve i fax mediante Polling ricezione.

### Risoluzione

#### Funzione:

Consente di specificare la risoluzione della scansione per migliorare la qualità del risultato.

#### Valori:

Standard*	Adatta per i documenti con caratteri di dimensioni normali.
Fine	Adatta per i documenti che contengono caratteri di piccole dimensioni o linee sottili oppure per i documenti stampati tramite una stampante ad aghi.
Superfine	Adatta per i documenti che contengono numerosi dettagli. La modalità Superfine è abilitata solo se anche il dispositivo remoto supporta la modalità Superfine. Vedere le seguenti note.
Foto	Adatta per i documenti che contengono immagini fotografiche.



**NOTA:** i fax digitalizzati in modalità Superfine vengono trasmessi alla risoluzione più elevata supportata dal dispositivo di ricezione.

### Pag. cop. Fax

#### Funzione:

Consente di impostare se allegare una pagina di copertina ai fax.

#### Valori:

No*	Non allega una pagina di copertina ai fax.
Sì	Allega una pagina di copertina ai fax.

### Invio ritardato

#### Funzione:

Consente di inviare fax in un momento successivo.

#### Valori:

No*	Non invia fax in un momento successivo.
Sì	Imposta l'ora di avvio della trasmissione fax quando è necessario inviare un fax a un orario specificato.



**NOTA:** nella stampante Dell C2665dnf Color Laser Multifunction Printer è possibile memorizzare un massimo di 19 processi fax ritardati.

## Salva impostazioni

Utilizzare Salva impostazioni per salvare una serie di funzioni del fax e, inoltre, per creare e modificare riquadri personalizzati per l'invio di fax.

 **NOTA:** sulla stampante è possibile salvare un massimo di 30 indirizzi. Se gli indirizzi sono superiori a questo numero, non è possibile salvare le impostazioni delle funzioni fax. In quel caso, è necessario ridurre gli indirizzi a 30.

## Stampa PDF/TIFF

 **NOTA:** la funzionalità Stampa PDF/TIFF è disponibile solo se nella porta USB anteriore è inserita una memoria USB.

Funzione:

Consente di specificare il documento memorizzato nella cartella principale, nel file o nella cartella in una memoria USB. Vedere “Impostazioni Stampante” per ulteriori informazioni sulle varie opzioni che possono essere impostate per la stampa.

## Stampa JPEG

 **NOTA:** la funzionalità Stampa JPEG è disponibile solo se nella porta USB anteriore è inserita una memoria USB.

Funzione:

Consente di specificare le foto memorizzate nella cartella principale, nel file o nella cartella in una memoria USB. Vedere “Impostazioni Stampante” per ulteriori informazioni sulle varie opzioni che possono essere impostate per la stampa.

## Impostazioni Stampante

Usare le Impostazioni Stampante per configurare una serie di funzioni per stampante.

### Quantità

Funzione:

Consente di specificare il numero di copie tra 1 e 99.

### Colore uscita

Funzione:

Consente di selezionare la stampa a colori o in bianco e nero.

Valori:

A colori*	Stampa in modalità a colori.
Bianco & Nero	Stampa in modalità bianco e nero.

### Seleziona Cassetto

Funzione:

Consente di specificare il cassetto di ingresso.

Valori:

MPF	La carta viene prelevata dall'alimentatore MPF. Quando l'opzione Usa impost. driver per lavoro di stampa è impostata per MPF in Impostazioni Cassetto, viene visualizzato Qualsiasi come valore per Dimensione e Tipo. Se il lavoro di stampa viene avviato con Qualsiasi impostato come valore per dimensione e tipo carta, verranno selezionati i valori A4 o Letter come dimensione della carta e Liscia come tipo. Se si desidera specificare la dimensione e il tipo della carta nell'alimentatore MPF, selezionare MPF e specificare i valori per dimensione e tipo carta.
<b>Dimensioni</b>	A4
<b>Serie mm</b>	(210 x 297 mm) <sup>*1</sup>
	A5
	(148 x 210 mm)
	B5
	(182 x 257 mm)
	Letter
	(8,5 x 11 poll.)
	Folio
	(8,5 x 13 poll.)
	Legal
	(8,5 x 14 poll.)
<b>Serie pollici</b>	Letter
	(8,5 x 11 poll.) <sup>*1</sup>
	Folio
	(8,5 x 13 poll.)
	Legal
	(8,5 x 14 poll.)
	A4
	(210 x 297 mm)
	A5
	(148 x 210 mm)
	B5
	(182 x 257 mm)
<b>Tipo</b>	Liscia
	Liscia spessa
	Copertine
	(106-163 g/m <sup>2</sup> )
	Copertine spesse
	(164-216 g/m <sup>2</sup> )
	Rivestita
	(106-163 g/m <sup>2</sup> )

	Patinata spessa (164-216 g/m <sup>2</sup> )
	Busta
	Riciclata
	Carta intestata
	Preforata
	Colorata
	Liscia S2
	Colore S2
	Liscia spessa S2
	Riciclata S2
Cassetto1*	La carta viene prelevata dal cassetto 1.
Cassetto 2	La carta viene prelevata dall'alimentatore da 550 fogli opzionale.

\*1 Denota valori predefiniti di fabbrica specifici per ciascun paese.

### Stampa fronte/retro

Funzione:

Consente di stampare su entrambi i lati di un foglio di carta.

Valori:

I lato*		Non stampa su entrambi i lati di un foglio di carta.
Fronte retro	Rilegatura su lato lungo*	Stampa su entrambi i lati di un foglio di carta da rilegare mediante il bordo lungo.
	Rilegatura lato corto	Stampa su entrambi i lati di un foglio di carta da rilegare sul bordo breve.

### Layout

Funzione:

Consente di specificare il layout di uscita.

Valori:

1 in 1*	Stampa una pagina su un solo lato di un foglio di carta.
2 in 1	Stampa due pagine su un solo lato di un foglio di carta.
4 in 1	Stampa quattro pagine su un solo lato di un foglio di carta.
No (senza scala)	Consente di stampare senza scala.

### Tipi di immagine

Funzione:

Consente di impostare la qualità di stampa delle immagini.

Valori:

Auto*	Consente di stampare i file PDF/TIFF nella modalità <b>Testo</b> e nella modalità <b>Foto (Qualità standard)</b> .
-------	--

Foto (Qualità standard)	Consente di stampare immagini fotografiche in qualità standard.
Foto (Alta qualità)	Consente di stampare immagini fotografiche in alta qualità.
Testo	Consente di stampare documenti di testo in qualità standard.

### Fascicolazione

#### Funzione:

Consente di specificare se ordinare il processo.

#### Valori:

Fascicolato	Ordina un processo di stampa.
Non fascicolato*	L'ordinamento del lavoro di stampa non viene eseguito.

### Password PDF

#### Funzione:

Consente di specificare la password per la stampa di un file PDF protetto mediante una password di apertura documento (password richiesta per aprire il file PDF).

#### Valori:

Inserisci password PDF	Immettere la password di apertura documento per la stampa del file PDF protetto.
------------------------	--

### Salva impostazioni

Utilizzare Salva impostazioni per salvare una serie di funzioni di copia per la stampa diretta USB e, inoltre, per creare e modificare riquadri personalizzati per la stampa diretta USB.

## Dell Document Hub



Utilizzare il menu Dell Document Hub per configurare una serie di impostazioni per Dell Document Hub.

### Cerca file

#### Funzione:

Consente di cercare i file salvati nei servizi cloud e di stamparli utilizzando la stampante.

#### Valori:





<i>Casella di testo</i>	Consente di inserire le parole chiave, come ad esempio le parole che includono il nome del file.
	Consente di ordinare i risultati selezionando la modalità di ordinamento.
	Consente di selezionare le Impostazioni stampante.
	Mostra i file selezionati. Le prime tre pagine di ciascun file sono mostrate nelle anteprime.

## Sfoggia file

### Funzione:

Consente di sfogliare e stampare i file salvati nei servizi cloud selezionati.

### Valori:





<i>Casella di testo</i>	Consente di inserire le parole chiave, come ad esempio le parole che includono il nome del file.
	Consente di cercare i file nella posizione corrente o nei servizi cloud selezionati.
	Consente di selezionare le Impostazioni stampante.
	Mostra i file selezionati. Le prime tre pagine di ciascun file sono mostrate nelle anteprime.
	Consente di ordinare i risultati selezionando la modalità di ordinamento.
	Consente di salvare le Impostazioni stampante come Preferite.

## Scansione

### Funzione:

Consente di scansionare il documento e di salvarlo nel servizio cloud.

### Valori:

Nome file	Consente di immettere il nome del file che si desidera utilizzare.
Formato file	Consente di selezionare il formato del file da un elenco per salvare l'immagine scansionata.
Contrassegno	Consente di inserire il contrassegno che si desidera utilizzare.
	Consente di cercare una posizione in cui salvare il file digitalizzato. È possibile cercare una posizione nei servizi cloud.
	Consente di selezionare le Impostazioni di scansione.
	Consente di ordinare i risultati selezionando la modalità di ordinamento.
	Consente di salvare le Impostazioni di scansione come Preferite.

## Password PDF

### Funzione:

Consente di specificare la password per la stampa di un file PDF protetto mediante una password di apertura documento (password richiesta per aprire il file PDF).

### Valori:

Inserisci password PDF	Consente di immettere la password di apertura documento per la stampa del file PDF protetto.
------------------------	--

## Opzione nome file

### Funzione:

Consente di specificare il modo per assegnare un nome al documento scansionato.

### Valori:

No	Consente di non aggiungere testo davanti o dopo il nome del file.
Aggiungi prefisso	Aggiunge del testo prima del nome file.

	Stringa prefisso/suffisso	Consente di specificare il testo che viene aggiunto quando si seleziona <b>Aggiungi prefisso</b> .
Aggiungi suffisso		Aggiunge testo dopo il nome del file.
	Stringa prefisso/suffisso	Consente di specificare il testo che viene aggiunto quando si seleziona <b>Aggiungi suffisso</b> .



Per ulteriori informazioni su altre impostazioni, vedere “Impostazioni di scansione”.

## Scansione Smart OCR

### Funzione:

Consente di scansionare il documento utilizzando il software OCR e di salvarlo nel servizio cloud.

### Valori:

Nome file	Consente di immettere il nome del file che si desidera utilizzare.
Formato file	Consente di selezionare il formato del file da un elenco per salvare l'immagine scansionata.
Contrassegno	Consente di inserire il contrassegno che si desidera utilizzare.
	Consente di cercare una posizione in cui salvare il file digitalizzato. È possibile cercare una posizione nei servizi cloud.
	Consente di selezionare le Impostazioni di scansione.
	Consente di salvare le Impostazioni di scansione come Preferite.

### Formato file

#### Funzione:

Consente di specificare il formato file per salvare l'immagine digitalizzata.

#### Valori:

PDF (ricerca consentita)
TXT
RTF
DOC
DOCX
XLS
XLSX
PPTX
HTML

### Lingua OCR

#### Funzione:

Consente di specificare la lingua per l'OCR.

#### Valori:

Automatico
English
Français



Italiano
Deutsch
Español
Dansk
Nederlands
Norsk
Svenska

### Password PDF

#### Funzione:

Consente di specificare la password per la stampa di un file PDF protetto mediante una password di apertura documento (password richiesta per aprire il file PDF).

#### Valori:

Inserisci password PDF	Consente di immettere la password di apertura documento per la stampa del file PDF protetto.
------------------------	--

### Rimuovi pagine bianche

#### Funzione:

Consente di specificare se rimuovere le pagine bianche.

#### Valori:

No	Disabilita la funzionalità Rimuovi pagine bianche.
Sì	Abilita la funzionalità Rimuovi pagine bianche.

### Opzione nome file

#### Funzione:

Consente di specificare il modo per assegnare un nome al documento scansionato.

#### Valori:

No	Consente di non aggiungere testo davanti o dopo il nome del file.
Aggiungi prefisso	Aggiunge del testo prima del nome file.
	Stringa prefisso/suffisso
Aggiungi suffisso	Aggiunge testo dopo il nome del file.
	Stringa prefisso/suffisso



Per ulteriori informazioni su altre impostazioni, vedere “Impostazioni di scansione”.

## Inviarmi e-mail

### Funzione:

Consente di scansionare il documento e di inviarlo a se stessi come allegato di un'e-mail.

### Valori:

Formato file	Consente di selezionare il formato del file da un elenco per salvare l'immagine scansionata.
Oggetto	Consente di immettere il soggetto che si desidera utilizzare.
	Consente di selezionare le Impostazioni di scansione.
	Consente di salvare le Impostazioni di scansione come Preferite.

## Formato file

### Funzione:

Consente di specificare il formato file per salvare l'immagine digitalizzata.

### Valori:

PDF
PDF (ricerca consentita)
TXT
RTF
DOC
DOCX
XLS
XLSX
PPTX
HTML
TIFF multipagina
TIFF
JPEG

## Lingua OCR

### Funzione:

Consente di specificare la lingua per l'OCR.

### Valori:

Automatico
English
Français
Italiano
Deutsch
Español
Dansk
Nederlands
Norsk

---

Svenska

---

### Password PDF

#### Funzione:

Consente di specificare la password per la stampa di un file PDF protetto mediante una password di apertura documento (password richiesta per aprire il file PDF).

#### Valori:

---

Inserisci password PDF	Immettere la password di apertura documento per la stampa del file PDF protetto.
------------------------	--

---

### Rimuovi pagine bianche

#### Funzione:

Consente di specificare se rimuovere le pagine bianche.

#### Valori:

---

No	Disabilita la funzionalità Rimuovi pagine bianche.
Sì	Abilita la funzionalità Rimuovi pagine bianche.

---

Per ulteriori informazioni su altre impostazioni, vedere “Impostazioni di scansione”.



### Letto di biglietti da visita

#### Funzione:

Consente di scansionare il biglietto da visita e di inviarlo a se stessi come allegato (in formato vCard) di un’e-mail.

#### Valori:

---

Oggetto	Consente di immettere il soggetto che si desidera utilizzare.
	Consente di selezionare le Impostazioni di scansione.
	Consente di salvare le Impostazioni di scansione come Preferite.

---

## Aggiungi app



Utilizzare il menu **Aggiungi app** per aggiungere riquadri diversi sulla schermata **Home**.

## Blocco pannello

Questa funzione impedisce che il personale non autorizzato modifichi le impostazioni fatte dall’amministratore della stampante. Per la stampa normale, si possono selezionare voci di menu e le impostazioni della stampante rimarranno intatte. Tuttavia, le impostazioni della stampante possono essere modificate usando il driver della stampante su ciascun computer.

 **NOTA:** la disattivazione dei menu del pannello operatore non impedisce l’accesso ai menu Stampa memoriz. e Impostazioni Cassetto.

### Attivazione di Blocco pannello

- 1 Premere il pulsante  (**Informazioni**).
- 2 Toccare la scheda **Strumenti**, quindi toccare **Impostazioni ammin.**
- 3 Toccare  fino a visualizzare **Imp. di protezione**, quindi toccare **Imp. di protezione**.



- 4 Toccare Blocco pannello.
- 5 Toccare Contr. blocco pann.
- 6 Toccare abilita, quindi toccare OK.
- 7 Immettere la nuova password e toccare OK.

 **ATTENZIONE: accertarsi di ricordare la password. La procedura descritta di seguito consente di ripristinare la password, tuttavia le impostazioni per Rubrica indirizzi e Rubrica vengono cancellate.**

- Spegnere la stampante. Tenendo quindi premuto il pulsante  (Informazioni), accendere la stampante. Eseguire i passaggi 7 e 8.
- 8 Inserire di nuovo la password per confermare la password immessa, quindi toccare OK.  
La password è stata modificata.

Per modificare la password con l'opzione Blocco pannello impostata su Abilita, eseguire i passaggi da 1 a 4 di cui sopra, quindi toccare Modifica password. Eseguire i passaggi 7 e 8 per modificare la password.

### Disabilitazione di Blocco pannello

- 1 Premere il pulsante  (Informazioni).
- 2 Toccare la scheda Strumenti, quindi toccare Impostazioni ammin.
- 3 Toccare  fino a visualizzare Imp. di protezione, quindi toccare Imp. di protezione.
- 4 Toccare Blocco pannello.
- 5 Toccare Contr. blocco pann.
- 6 Toccare Disabilita.
- 7 Immettere la password corrente e toccare OK.  
L'impostazione è stata modificata.



### Ripristina predefiniti

Dopo aver eseguito questa funzione e riavviato la stampante, la rubrica telefonica, la rubrica indirizzi o tutti i parametri dei menu, ad eccezione di quelli relativi alla rete, vengono reimpostati sui valori predefiniti.

I parametri riportati di seguito rappresentano un'eccezione e non vengono reimpostati.

- Impostazioni di rete
- Impostazioni e password del blocco pannello
- Impostazioni e password di Funzione abilitata (Copia, Scansione a e-mail, Fax, Scansione in rete, Scansione su PC, Scansione PC, Scansione su USB, Stampa diretta USB).
- Impostazioni e password di Ricezione sicura
- Impostazioni di Errore di login
- Impostazioni di Imposta intervallo di disponibilità
- Impostazioni di Scadenza stampa protetta
- Impostazioni di Porta USB
- ColorTrack Impostazioni di Modalità
- ColorTrack Impostazioni di Rapporto errore
- Impostazioni di Utente non registrato

## Quando si utilizza il pannello operatore

- 1 Premere il pulsante  (Informazioni).
- 2 Toccare la scheda Strumenti, quindi toccare Impostazioni ammin.
- 3 Toccare Manutenzione.
- 4 Toccare  fino a visualizzare Ripristina predef., quindi toccare Ripristina predef.
- 5 Toccare l'impostazione desiderata, quindi selezionare Inizializza.

Sezione fax utente	Azzera i dati nella rubrica telefonica.
Sezione scansione utente	Azzera i dati nella rubrica indirizzi.
Sezione account utente	Consente di ripristinare le informazioni di registrazione dell'utente.
Sezione sistema	Ripristina i parametri di sistema.

- 6 Toccare Sì, Avvia.  
La stampante viene riavviata automaticamente.



## Istruzioni sull'uso dei supporti di stampa

Per supporti di stampa si intende il materiale che viene stampato, tra cui carta, etichette, buste e carta patinata. La stampante consente di ottenere stampe di alta qualità con numerosi supporti di stampa. La selezione dei supporti di stampa appropriati alla stampante consente di evitare problemi di stampa. Questa sezione descrive la modalità di scelta e di gestione dei supporti di stampa.

 **NOTA:** utilizzare supporti di stampa solo per stampa laser. Non utilizzare carta per stampa a getto di inchiostro con questa stampante.

### Carta

Per ottenere la migliore qualità di stampa a colori, utilizzare carta xerografica da 75 g/m<sup>2</sup> a grana lunga. Per ottenere la migliore qualità di stampa in bianco e nero, utilizzare carta xerografica da 90 g/m<sup>2</sup> a grana lunga. Prima di acquistare grandi quantità del tipo di carta che si intende utilizzare con la stampante, si consiglia di provarne un campione.

Caricare la carta utilizzando il lato di stampa consigliato sulla confezione. Per informazioni dettagliate sul caricamento, vedere “Caricamento dei supporti di stampa nel cassetto 1 e nell'alimentatore da 550 fogli opzionale” e “Caricamento dei supporti di stampa nell'alimentatore MPF”.

### Caratteristiche della carta

Le caratteristiche della carta descritte in questa sezione influiscono sulla qualità e la riuscita della stampa. È consigliabile attenersi a tali linee guida prima di acquistare nuove risme.

#### Grammatura

Il cassetto alimenta automaticamente la carta con grammatura compresa tra 60 g/m<sup>2</sup> e 216 g/m<sup>2</sup> a grana lunga. L'alimentatore multifunzione (MPF) alimenta automaticamente la carta con grammatura compresa tra 60 g/m<sup>2</sup> e 216 g/m<sup>2</sup> a grana lunga. La carta con grammatura inferiore a 60 g/m<sup>2</sup> potrebbe non essere alimentata correttamente e può causare inceppamenti. Per ottenere prestazioni ottimali, utilizzare carta a grana lunga da 75 g/m<sup>2</sup>.

#### Arricciamento

L'arricciamento è la tendenza della carta a curvarsi sui bordi. Un arricciamento eccessivo può causare problemi di alimentazione. La carta di solito si arriccia dopo il passaggio nella stampante, dove è esposta ad alte temperature. Conservare la carta priva di involucro, anche se nel cassetto della stampante, può contribuire a provocarne l'arricciamento prima della stampa e a causare problemi di alimentazione indipendentemente dal grado di umidità. In caso di stampa su carta piegata, stendere i fogli, quindi inserirli all'interno dell'alimentatore MPF.

#### Levigatezza

Il grado di levigatezza della carta incide direttamente sulla qualità di stampa. Se la carta è troppo ruvida, il toner non si fonde correttamente sulla carta e si ottiene una scarsa qualità di stampa. Se la carta è troppo levigata, è possibile che si verifichino problemi di alimentazione. Un valore di levigatezza compreso tra 150 e 250 punti Sheffield produce la qualità di stampa migliore.

#### Contenuto di umidità

La quantità di umidità presente nella carta influisce sia sulla qualità di stampa che sulla corretta alimentazione della stampante. Lasciare la carta nella confezione originale finché non deve essere utilizzata. In questo modo, se ne limita l'esposizione a sbalzi di umidità che possono alterarne le prestazioni.

### **Direzione della grana**

Per grana si intende l'allineamento delle fibre di carta in un foglio. La grana può essere lunga, ovvero seguire la lunghezza del foglio o corta, seguirne la larghezza. Per la carta con grammatura compresa tra 60 g/m<sup>2</sup> e 135 g/m<sup>2</sup>, sono consigliate le fibre a grana lunga. Per la carta con grammatura superiore a 135 g/m<sup>2</sup>, è preferibile la grana corta.

### **Contenuto di fibre**

Gran parte della carta xerografica di alta qualità è composta dal 100% di legno ridotto in polpa tramite meccanismi chimici. La carta contenente fibre come il cotone possiede caratteristiche che possono causare problemi di gestione della carta.

### **Carta consigliata**

Per garantire la migliore qualità di stampa e affidabilità di alimentazione utilizzare carta di tipo xerografico da 75 g/m<sup>2</sup>. La carta di tipo commerciale ideata per uso commerciale generico è in grado di fornire una qualità di stampa accettabile. Utilizzare soltanto carta in grado di resistere a temperature elevate, che non scolorisca, non trasudi e non rilasci emissioni pericolose. La procedura di stampa laser surriscalda la carta a temperature elevate. Controllare con il produttore o il rivenditore l'idoneità della carta scelta per l'uso con stampanti laser.

Prima di acquistare grandi quantità del tipo di carta che si intende utilizzare con la stampante, si consiglia di provarne un campione. Quando si sceglie un supporto di stampa, considerare la grammatura, il contenuto di fibra e il colore.

### **Carta non idonea**

Di seguito sono elencati i tipi di carta che non è consigliabile utilizzare con la stampante.

- Carta sottoposta a trattamenti chimici utilizzata per eseguire copie senza carta carbone, detta anche carta autocopiante, carta CCP (carbonless copy paper), o carta NCR (no carbon required).
- Carta prestampata con sostanze chimiche che potrebbero contaminare la stampante.
- Carta prestampata che può alterarsi a causa della temperatura del fusore.
- Carta prestampata che richiede una registrazione (l'esatta indicazione dell'area di stampa sulla pagina) superiore a ±0,09 pollici, ad esempio i moduli OCR (riconoscimento caratteri ottici).

In alcuni casi, è possibile regolare la registrazione tramite l'applicazione software per stampare correttamente su questi moduli.

- Carta patinata (di qualità cancellabile), carta sintetica, carta termica.
- Carta con bordi irregolari, ruvida, arricciata o con superficie lavorata.
- Carta riciclata con un contenuto di sostanze riciclate superiore al 25%, quindi non conforme alla specifica DIN 19 309.
- Moduli o documenti composti da più parti.
- La qualità di stampa potrebbe risultare compromessa (spazi bianchi o macchie presenti nel testo) in caso di stampa su carta contenente talco o acido.

### **Selezione della carta**

Una selezione corretta della carta consente di prevenire inceppamenti e di eseguire stampa senza problemi.

Per evitare inceppamenti o una scarsa qualità di stampa.

- Utilizzare sempre carta nuova, senza difetti.
- Prima di caricare la carta, è necessario identificare il lato di stampa consigliato. In genere, questa informazione è riportata sulla confezione della carta.
- Non utilizzare carta tagliata o ritagliata a mano.
- Non mischiare supporti di dimensioni, grammatura o tipo diverso nella stessa origine. Ciò potrebbe causare inceppamenti.
- Non rimuovere il cassetto durante un processo di stampa.



- Accertarsi che la carta sia caricata nel cassetto nel modo corretto.
- Flettere la carta avanti e indietro e aprirla a ventaglio. Allineare i bordi della risma su una superficie piana.

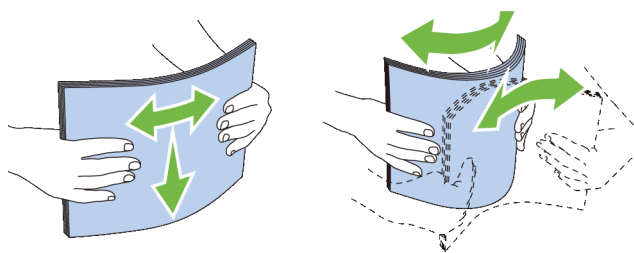

### Selezione di supporti prestampati e carta intestata

Per selezionare carta prestampata e carta intestata per la stampante.

- Utilizzare carta a grana lunga per ottenere risultati ottimali.
- Utilizzare solo moduli e carta intestata ottenuti con un processo di fotolitografia o di stampa a rilievo.
- Scegliere tipi di carta che assorbano l'inchiostro, ma che non sbavino.
- Evitare tipi di carta con superfici ruvide o lavorate.
- Utilizzare carta stampata con inchiostri resistenti alle alte temperature per l'uso con fotocopiatrici xerografiche. L'inchiostro deve resistere alla temperatura di 225°C senza sciogliersi o emettere sostanze nocive.
- Utilizzare inchiostri che non risentono dell'eventuale presenza di resina nel toner o di silicone nel fusore. Gli inchiostri stabilizzati per ossidazione od oleosi dovrebbero soddisfare questi requisiti; gli inchiostri al lattice sono sconsigliati. In caso di dubbi, contattare il fornitore della carta.

### Selezione della carta perforata

Per selezionare carta perforata per la stampante.

- Effettuare prove con carta perforata di diversi produttori prima di ordinarne grandi quantità.
- È preferibile utilizzare carta già perforata alla fabbrica e non carta perforata a mano risma per risma. La carta perforata può causare inceppamenti quando entrano più fogli nella stampante. Ciò potrebbe causare inceppamenti.
- La carta perforata contiene generalmente più residui di polvere rispetto a quella standard. La stampante potrebbe richiedere una pulizia più frequente e l'alimentazione potrebbe non risultare altrettanto corretta.
- Le caratteristiche di grammatura della carta perforata sono le stesse della carta standard.

## Buste

A seconda del tipo di busta, è possibile che si presentino dei livelli variabili di grinze. Prima di acquistare grandi quantità del tipo di carta che si intende utilizzare con la stampante, si consiglia di provarne un campione. Per istruzioni sul caricamento delle buste, vedere "Caricamento delle buste nell'alimentatore MPF".

Quando si esegue la stampa su buste.

- Per ottenere la migliore qualità di stampa, utilizzare solo buste di alta qualità, destinate all'uso con le stampanti laser.
- Impostare l'origine dei supporti di stampa sull'alimentatore MPF. Impostare il tipo di carta su **Busta**, quindi selezionare le dimensioni corrette delle buste dal driver della stampante.
- Utilizzare buste da 75 g/m<sup>2</sup>. È possibile utilizzare supporti con grammatura fino a 105 g/m<sup>2</sup> per l'alimentatore delle buste purché il contenuto di cotone non superi il 25%. Buste di cotone 100% non devono superare la grammatura di 90 g/m<sup>2</sup>.
- Utilizzare solo buste appena tolte dalla confezione, senza difetti.

- Utilizzare buste in grado di resistere a temperature di 205°C senza incollarsi, piegarsi eccessivamente, incresparsi o emettere sostanze nocive. In caso di dubbi, rivolgersi al fornitore delle buste.
- Regolare la guida adattandola alla larghezza delle buste.
- Per caricare una busta nell'alimentatore MPF, inserirla con le alette chiuse o aperte e con il bordo corto della busta rivolto verso la stampante. Il lato di stampa deve essere rivolto verso l'alto.
- Per istruzioni sul caricamento delle buste, vedere "Caricamento delle buste nell'alimentatore MPF".
- Usare una sola dimensione di busta in un lavoro di stampa.
- Verificare che il livello di umidità sia bassa, in quanto un alto tasso di umidità (oltre il 60%) in combinazione con le alte temperature raggiunte in fase di stampa potrebbe sigillare le buste.
- Se si desidera ottimizzare le prestazioni della stampante, non utilizzare buste:
  - eccessivamente curvate
  - incollate o difettose
  - con finestre, fori, perforazioni, ritagli o stampa in rilievo
  - con graffette, spago o barrette pieghevoli di metallo
  - ripiegate in modo complesso
  - con francobolli applicati
  - con parti adesive esposte quando l'aletta è chiusa
  - con bordi rovinati o angoli ripiegati
  - con rifiniture ruvide o ondulazioni

## Etichette

È possibile stampare su diverse etichette destinate all'uso con stampanti laser.

Quando si scelgono le etichette.

- Le etichette adesive, i cartoncini stampabili e le protezioni devono essere in grado di resistere a temperature di 205°C e a una pressione di 25 libbre per pollice quadrato (psi).
- Utilizzare etichette stampabili senza incollarsi, arricciarsi eccessivamente, incresparsi o emettere sostanze nocive.
- Non utilizzare fogli di etichette contenenti protezioni lucide.

**⚠ ATTENZIONE:** prima di acquistare una grande quantità di un qualsiasi supporto di stampa, si raccomanda di effettuare una prova su un campione.

Quando si esegue la stampa su etichette.

- Utilizzare etichette in grado di resistere a temperature di 205°C senza incollarsi, piegarsi eccessivamente, incresparsi o emettere sostanze nocive.
- Impostare il tipo di carta su **Etichetta** dal driver della stampante.
- Caricare le etichette nell'alimentatore MPF. Il cassetto 1 e l'alimentatore da 550 fogli opzionale non supportano le etichette.
- Non caricare le etichette insieme alla carta nell'alimentatore MPF.
- Non stampare a meno di 1 mm (0,04 poll.) dal bordo.
- Non stampare a meno di 1 mm (0,04 poll.) dal bordo delle etichette, dalle perforazioni o tra i bordi delle etichette.
- Non stampare un'etichetta più di una volta.
- È preferibile utilizzare l'orientamento verticale, in particolare per la stampa di codici a barre.
- Non utilizzare etichette con l'adesivo esposto.

- Utilizzare fogli di etichette integri. Se si utilizzano fogli non completi, le etichette restanti potrebbero sollevarsi e provocare inceppamenti.
- Non utilizzare fogli di etichette contenenti materiale adesivo sui bordi. Si consiglia la patinatura della zona dell'adesivo ad almeno 1 mm (0,04 poll.) di distanza dai bordi. Il materiale adesivo potrebbe contaminare la stampante e invalidare la garanzia.

**⚠ AVVERTENZA: l'adesivo può causare un inceppamento e contaminare la stampante e le cartucce. In tal caso si potrebbero invalidare le garanzie della stampante e delle cartucce.**

## Conservazione dei supporti di stampa

Per una conservazione adeguata dei supporti di stampa, attenersi alle indicazioni fornite di seguito per evitare i problemi relativi all'alimentazione della carta e alla qualità di stampa.

- Conservare i supporti di stampa in un ambiente con temperatura di circa 21°C e umidità relativa del 40%.
- Conservare le confezioni dei supporti su un ripiano o uno scaffale anziché sul pavimento.
- Se si conservano le singole confezioni fuori dalle scatole originali, accertarsi che si trovino su una superficie piana per evitare che i bordi si flettano o si arriccino.
- Non collocare oggetti sulle confezioni.

## Identificazione dei supporti di stampa e delle specifiche

Le seguenti tabelle mostrano informazioni relative ai supporti di stampa.

### Dimensioni carta supportate

Formato carta	MPF	Cassetto 1	Alimentatore da 550 fogli opzionale	Unità duplex
A4 (210 x 297 mm)	S	S	S	S
B5 (182 x 257 mm)	S	S	S	S
A5 (148 x 210 mm)	S	S	S	S
Letter (8,5 x 11 poll.)	S	S	S	S
Folio (8,5 x 13 poll.)	S	S	S	S
Legal (8,5 x 14 poll.)	S	S	S	S
Executive (7,25 x 10,5 poll.)	S	S	S	S
Busta N.10 (4,125 x 9,5 poll.)	S	N	N	N
Monarch (3,875 x 7,5 poll.)	S	N	N	N
DL (110 x 220 mm)	S	N	N	N
C5 (162 x 229 mm)	S	N	N	N
Personalizzato <sup>*1, 2</sup>	S	S	S	S

<sup>\*1</sup> Personalizzato: larghezza: da 76,2 mm (3,0 poll.) a 215,9 mm (8,5 poll.) per l'alimentatore MPF; da 148 mm (5,83 poll.) a 215,9 mm (8,5 poll.) per il cassetto 1 e l'alimentatore da 550 fogli opzionale  
 lunghezza: da 127,0 mm (5,0 poll.) a 355,6 mm (14,00 poll.) per l'alimentatore MPF; da 210 mm (8,27 poll.) a 355,6 mm (14,00 poll.) per il cassetto 1 e l'alimentatore da 550 fogli opzionale

<sup>\*2</sup> Il driver XPS non supporta la carta in formato personalizzato.

## Tipi di carta supportati

Tipo di carta (Tipo di Foglio)		MPF		Cassetto 1		Alimentatore da 550 fogli opzionale		Unità duplex	
		Lato 1	Lato 2	Lato 1	Lato 2	Lato 1	Lato 2	Lato 1	Lato 2
Liscia	Leggera	S	S	S	S	S	S	S	N
	Normale	S	S	S	S	S	S	S	N
	Spessa	S	S	S	S	S	S	S	N
Copertine	Normale	S	N	S	N	S	N	S	N
	Spessa	S	N	S	N	S	N	N	N
Rivestita	Normale	S	N	S	N	S	N	S	N
	Spessa	S	N	S	N	S	N	N	N
Etichetta	Normale	S	N	N	N	N	N	N	N
	Leggera	S	N	N	N	N	N	N	N
Busta		S	N	N	N	N	N	N	N
Riciclata		S	S	S	S	S	S	S	N
Carta intestata		S	N	S	N	S	N	S	N
Prestampata		S	N	S	N	S	N	S	N
Preforata		S	N	S	N	S	N	S	N
Colorata		S	S	S	S	S	S	S	N

 **NOTA:** per carta normale (liscia) ed etichette, è possibile impostare la densità della carta selezionando Densità carta (Leggera o Normale) in Manutenzione sul pannello operatore, **Strumenti** o tramite **Dell™ Printer Configuration Web Tool**. Dopo avere impostato la densità della carta, la stampante utilizza le impostazioni per carta Normale (Liscia) e Etichette.

 **NOTA:** la carta patinata può essere inserita nell'alimentatore solamente un foglio per volta.

## Specifiche per tipo di carta

Tipo di carta (Tipo di Foglio)	Grammatura (g/m <sup>2</sup> )	Note
Liscia	60-90	-
Liscia spessa	80/90-105	-
Riciclata	60-105	-
Etichette	-	Non è possibile utilizzare la carta per stampanti a getto di inchiostro.
Copertine	106-163	-
Copertine spesse	164-216	-
Busta	-	-
Rivestita	106-163	Non è possibile utilizzare la carta per stampanti a getto di inchiostro.
Patinata spessa	164-216	Non è possibile utilizzare la carta per stampanti a getto di inchiostro.
Carta intestata	60-90	-
Prestampata	60-90	-
Preforata	60-90	-
Colorata	60-90	-

## Caricamento dei supporti di stampa

Un corretto caricamento della carta consente di prevenire inceppamenti e di eseguire stampa senza problemi.

Prima di caricare qualsiasi supporti di stampa, è necessario identificare il lato di stampa consigliato. In genere, questa informazione è indicata sulla confezione del supporto di stampa.

### Capacità

Il cassetto 1 può contenere:

- 250 fogli di carta standard.

L'alimentatore da 550 fogli opzionale (cassetto 2) può contenere:

- 550 fogli di carta standard.

L'alimentatore multifunzione (MPF) può contenere:

- 150 fogli di carta standard.

### Dimensioni dei supporti di stampa

Le dimensioni massime dei supporti di stampa caricabili nel cassetto 1 e nell'alimentatore da 550 fogli opzionale sono:

- larghezza: da 148 mm (5,83 poll.) a 215,9 mm (8,5 poll.)
- lunghezza: da 210 mm (8,27 poll.) a 355,6 mm (14,00 poll.)

Le dimensioni massime dei supporti di stampa caricabili nell'alimentatore MPF sono:

- larghezza: da 76,2 mm (3,00 poll.) a 215,9 mm (8,5 poll.)
- lunghezza: da 127 mm (5,00 poll.) a 355,6 mm (14,00 poll.)

## Caricamento dei supporti di stampa nel cassetto 1 e nell'alimentatore da 550 fogli opzionale

In questa sezione viene descritto il caricamento della carta intestata. Per informazioni dettagliate sul caricamento di supporti di stampa diversi dalla carta intestata, vedere "Caricamento della carta".

 **NOTA:** per evitare inceppamenti della carta, non rimuovere il cassetto durante la stampa.

 **NOTA:** utilizzare supporti di stampa solo per stampa laser. Non utilizzare carta per stampa a getto di inchiostro nella stampante.

### Caricamento della carta intestata (carta prestampata e preforata)

La carta prestampata, come ad esempio carta intestata e carta preforata, deve essere inserita prima per il bordo inferiore con il lato stampato rivolto verso il basso come indicato sotto.

 **NOTA:** impostare Carta intest. F/R o Modalità duplex carta intestata su Abilita e Tipo di carta su Carta intestata, Prestampata, o Preforata dal pannello operatore o dal driver della stampante quando si stampa su un solo lato di carta intestata, prestampata o preforata.

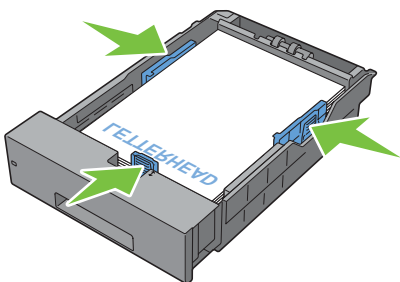
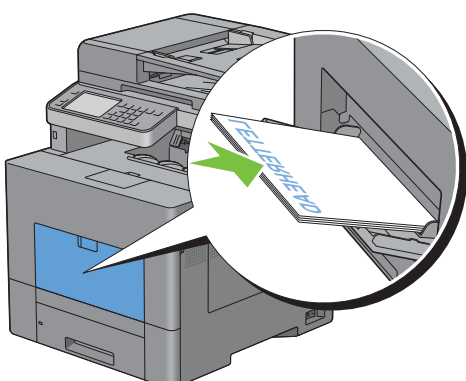
Origine dei supporti di stampa	Lato di stampa	Orientamento pagina
Cassetto 1 e alimentatore da 550 fogli opzionale	Rivolto verso il basso 	L'intestazione entra per ultima nella stampante
MPF	Rivolto verso il basso 	L'intestazione entra per ultima nella stampante

## Caricamento dei supporti di stampa nell'alimentatore MPF

- 1 Aprire il coperchio dell'alimentatore MPF tirandolo delicatamente.

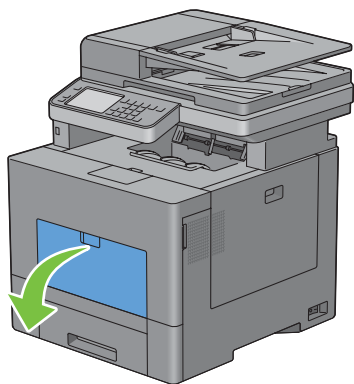

- 2 Estendere la prolunga del cassetto quanto necessario.

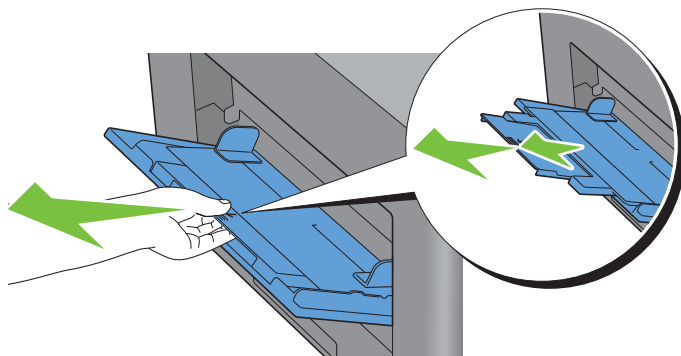

- 3 Far scorrere le guide della larghezza sul bordo del cassetto. Le guide della larghezza devono essere completamente estese.

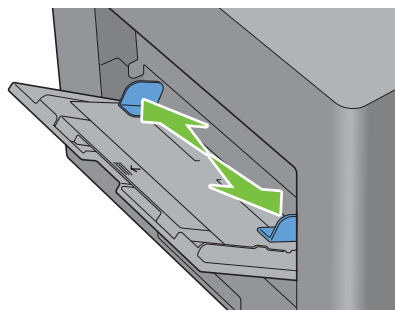

- 4 Inserire tutti i supporti rivolti verso l'alto collocando prima il bordo superiore nell'alimentatore MPF.

 **NOTA:** non forzare i supporti di stampa nell'alimentatore MPF.

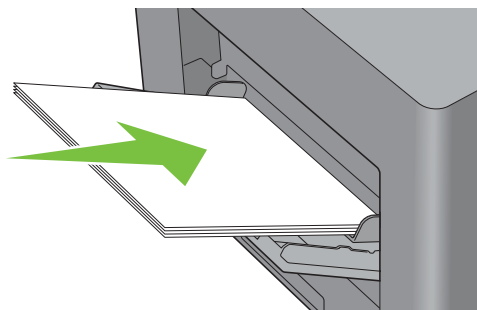

- 5 Far scorrere le guide della larghezza fino a quando non si trovano leggermente a contatto con il bordo della risma di supporti di stampa.

 **NOTA:** non forzare i supporti di stampa nell'alimentatore MPF.

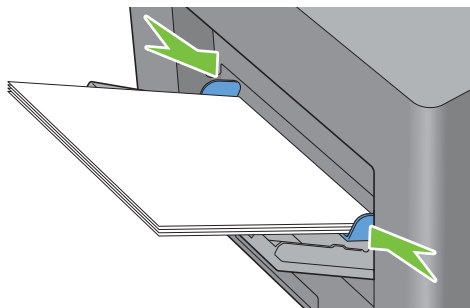

- 6 Sul touch panel, toccare **Formato**.
- 7 Toccare  o  fino a visualizzare il formato di carta desiderato, quindi selezionarlo.
- 8 Toccare **Tipo**.
- 9 Toccare  o  fino a visualizzare il tipo di carta desiderato, quindi selezionarlo.
- 10 Toccare **OK**.

### Caricamento delle buste nell'alimentatore MPF

Per il caricamento delle buste nell'alimentatore MPF utilizzare le seguenti linee guida.

 **ATTENZIONE:** mai usare buste con finestrelle, bordi decorati, o autoadesivi. In questo caso si verificherebbero inceppamenti carta e danni alla stampante.

 **NOTA:** se le buste non vengono caricate nell'alimentatore MPF subito dopo la rimozione dalla confezione possono incurvarsi in fuori. Per evitare inceppamenti, prima di caricare le buste nell'alimentatore multifunzione (MPF) appiattirle premendo con forza lungo l'intera lunghezza come illustrato di seguito.

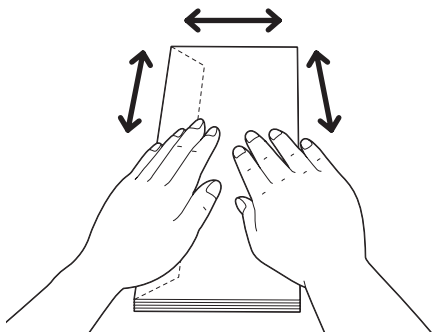

 **NOTA:** l'altezza massima (quantità) di buste caricabile nell'alimentatore multifunzione (MPF) è di circa 15 mm (0,59 pollici) (15 buste).



### Busta n. 10, Monarch o DL

Caricare le buste per il lato corto con le alette chiuse e il lato di stampa rivolto verso l'alto. Accertarsi che le alette siano rivolte verso sinistra guardando la stampante dal davanti.

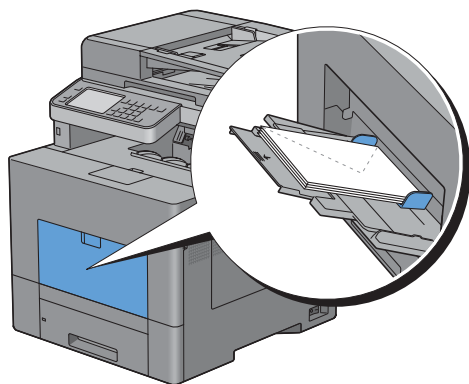

### C5

Caricare le buste per il lato corto con le alette aperte o chiuse e il lato di stampa rivolto verso l'alto.

Verificare che le alette siano rivolte verso il basso con le alette aperte o verso l'alto con le alette chiuse trovandosi di fronte alla stampante.

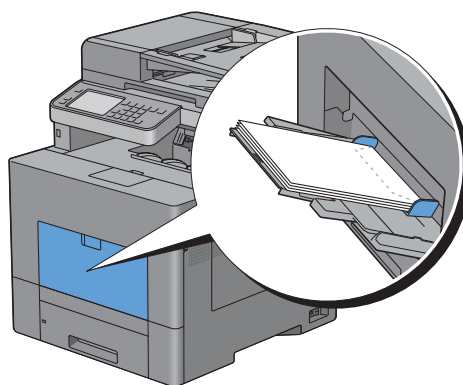
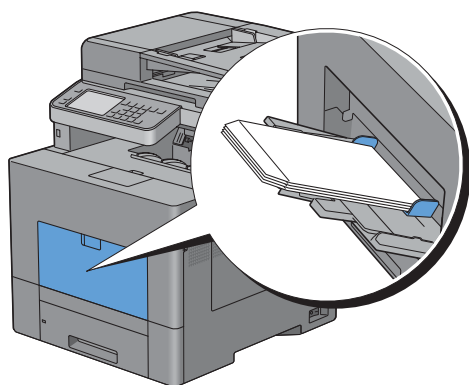

## Utilizzo dell'alimentatore MPF

- Caricare un tipo e un formato di supporti in un singolo lavoro di stampa.
- Per ottenere la migliore qualità di stampa, utilizzare solo supporti di stampa di alta qualità destinati all'uso con le stampanti laser. Per maggiori informazioni sui supporti di stampa vedere "Istruzioni sull'uso dei supporti di stampa".
- Non aggiungere o rimuovere supporti di stampa quando nell'alimentatore MPF sono ancora presenti supporti o quando la stampante è in fase di stampa da tale alimentatore. Ciò potrebbe causare inceppamenti.
- I supporti di stampa devono essere caricati con il lato di stampa indicato rivolto verso l'alto e inserendo il bordo superiore per primo nell'alimentatore MPF.
- Non appoggiare oggetti sull'alimentatore MPF. Non applicare una forza o una pressione eccessiva sull'alimentatore.
- Le icone sull'alimentatore MPF mostrano come caricare carta nell'alimentatore e come orientare le buste per la stampa.

## Scambio dei cassettei carta

La stampante scambia automaticamente i cassettei quando vengono caricati con supporti di stampa delle stesse dimensioni e dello stesso tipo. Il primo cassetto viene utilizzato fino a quando non finiscono i supporti di stampa quindi viene utilizzato il cassetto successivo.

 **NOTA:** i supporti di stampa devono avere le stesse dimensioni ed essere dello stesso tipo in ogni cassetto. L'alimentatore MPF non può essere scambiato con altri cassettei.

Dopo avere caricato nei cassettei lo stesso tipo e formato di carta, selezionare l'impostazione Tipo di Foglio in Impostazioni Cassetto per ogni cassetto.

Per disattivare lo scambio dei cassettei, cambiare il tipo di carta in uno dei cassettei di origine in un valore univoco.

 **NOTA:** se in ogni cassetto è caricato un tipo diverso di supporto ma con lo stesso formato, la stampante scambia automaticamente i cassettei se il tipo di carta non è stato specificato nelle proprietà/preferenze del driver della stampante.

# Stampa, Copia, Scansione, Invio di fax e Dell Document Hub

19 Stampa .....	323
20 Copia .....	343
21 Scansione.....	355
22 Invio di fax .....	385
23 Dell™ Document Hub .....	413



# Stampa

Il presente capitolo fornisce suggerimenti utili sulla stampa, sulla modalità di stampa di determinate informazioni dalla stampante e sulla modalità di annullamento di un lavoro.

## Suggerimenti per stampare correttamente

### Suggerimenti sulla conservazione dei supporti di stampa

Conservare correttamente i supporti di stampa. Per maggiori informazioni, vedere “Conservazione dei supporti di stampa”.

### Evitare inceppamenti della carta

 **ATTENZIONE:** prima di acquistare una grande quantità di un qualsiasi supporto di stampa, si raccomanda di effettuare una prova su un campione.

Selezionando il supporto di stampa appropriato e caricandolo correttamente, è possibile evitare inceppamenti della carta. Vedere le istruzioni riportate di seguito sul caricamento dei supporti di stampa.

- “Caricamento della carta”
- “Caricamento dei supporti di stampa nell'alimentatore MPF”
- “Come evitare gli inceppamenti”

In presenza di un inceppamento carta, vedere “Rimozione degli inceppamenti”.

## Invio di un lavoro da stampare

Per supportare tutte le funzionalità di stampa, utilizzare il driver della stampante. Scegliendo **Stampa** da un'applicazione, compare una finestra che rappresenta il driver della stampante. Selezionare le impostazioni appropriate per il lavoro specifico da inviare in stampa. Le impostazioni di stampa selezionate dal driver hanno la priorità sulle impostazioni predefinite del menu selezionate dal pannello operatore o da **Strumenti**.

È necessario fare clic su **Preferenze** nella casella iniziale **Stampa** per vedere tutte le impostazioni di sistema disponibili che è possibile modificare. Se non si ha sufficiente familiarità con una delle funzionalità presenti nella finestra del driver della stampante, aprire la Guida online per ottenere ulteriori informazioni.

Per stampare un lavoro da una tipica applicazione Microsoft® Windows® procedere come descritto di seguito.

- 1 Aprire il file che si desidera stampare.
- 2 Dal menu **File**, selezionare **Stampa**.
- 3 Verificare che nella finestra di dialogo sia selezionata la stampante corretta. Modificare le impostazioni di stampa in base alle necessità (come ad esempio le pagine che si desidera stampare o il numero di copie).
- 4 Fare clic su **Preferenze** per regolare le impostazioni di sistema che non sono disponibili nella prima schermata, quindi fare clic su **OK**.
- 5 Fare clic su **OK** o su **Stampa** per inviare il lavoro alla stampante selezionata.

 **NOTA:** quando la stampa viene effettuata su un supporto di piccolo formato come una busta, sollevare il pannello operatore in modo da poter facilmente rimuovere il supporto stampato dal cassetto di uscita dei documenti.

## Annullamento di un lavoro di stampa

Per annullare un lavoro esistono svariati modi.

- Annullamento di un lavoro dal pannello operatore
- Annullamento di un lavoro da una delle finestre di esecuzione del computer

### Annullamento di un lavoro dal pannello operatore

Per annullare un lavoro dopo che è stato avviato il processo di stampa procedere come descritto di seguito.

- 1 Toccare **Cancella**.

La stampa viene annullata esclusivamente per il lavoro corrente. Tutti i lavori seguenti proseguiranno il processo di stampa.

Per annullare un lavoro prima che sia stato avviato il processo di stampa procedere come descritto di seguito.

- 1 Premere il pulsante .

Viene visualizzato un elenco dei lavori di stampa.

- 2 Toccare il lavoro che si desidera annullare.
- 3 Toccare **Cancella**.
- 4 Toccare **Cancella lavoro**.

### Annullamento di un lavoro da una delle finestre di esecuzione del computer

#### Annullamento di un lavoro dalla barra delle applicazioni

Quando si invia un lavoro alla stampante, compare una piccola icona a forma di stampante nell'angolo in basso a destra della barra delle applicazioni.

- 1 Fare doppio clic sull'icona a forma di stampante.  
Nella finestra della stampante viene visualizzato un elenco di lavori di stampa.
- 2 Selezionare il lavoro che si desidera annullare.
- 3 Premere il tasto <Cancella>.

#### Annullamento di un lavoro dal desktop

- 1 Fare clic su **Start** → **Dispositivi e stampanti**.

Per Windows XP Fare clic su **Start** → **Stampanti e fax**.

Per Windows Vista®: Fare clic su **Start** → **Pannello di controllo** → **Hardware e suoni** → **Stampanti**.

Per Windows Server® 2008: Fare clic su **Start** → **Pannello di controllo** → **Stampanti**.

Per Windows Server 2008 R2 Fare clic su **Start** → **Dispositivi e stampanti**.

Per Windows 8: Nel modo Desktop, fare clic con il tasto destro del mouse sull'angolo in basso a sinistra della schermata, quindi fare clic su **Pannello di controllo** → **Hardware e suoni** → **Dispositivi e stampanti**.

Per Windows Server 2012: Nel modo Desktop, fare clic con il tasto destro del mouse sull'angolo in basso a sinistra della schermata, quindi fare clic su **Pannello di controllo** → **Hardware** → **Dispositivi e stampanti**.

Viene visualizzato un elenco delle stampanti disponibili.

- 2 Fare clic con il pulsante destro del mouse sulla stampante selezionata al momento dell'invio del lavoro alla stampante, quindi selezionare **Processi in fase di stampa**.
- 3 Selezionare il driver della stampante.  
Nella finestra della stampante viene visualizzato un elenco di lavori di stampa.

- 4 Selezionare il lavoro che si desidera annullare.
- 5 Premere il tasto <Cancella>.

## Stampa duplex

La stampa duplex (o stampa fronte/retro) consente di stampare su entrambi i lati di un foglio di carta. Per i formati adatti alla stampa duplex, vedere “Dimensioni carta supportate”.

### Stampa duplex con l'unità duplex

- 1 Fare clic su **Start**→ **Dispositivi e stampanti**.  
Per Windows XP Fare clic su **Start**→ **Stampanti e fax**.  
Per Windows Vista Fare clic su **Start**→ **Pannello di controllo**→ **Hardware e suoni**→ **Stampanti**.  
Per Windows Server 2008 Fare clic su **Start**→ **Pannello di controllo**→ **Stampanti**.  
Per Windows Server 2008 R2 Fare clic su **Start**→ **Dispositivi e stampanti**.  
Per Windows 8: Nel modo Desktop, fare clic con il tasto destro del mouse sull'angolo in basso a sinistra della schermata, quindi fare clic su **Pannello di controllo**→ **Hardware e suoni**→ **Dispositivi e stampanti**.  
Per Windows Server 2012: Nel modo Desktop, fare clic con il tasto destro del mouse sull'angolo in basso a sinistra della schermata, quindi fare clic su **Pannello di controllo**→ **Hardware**→ **Dispositivi e stampanti**.
- 2 Fare clic con il pulsante destro del mouse e selezionare **Preferenze stampa**.  
Viene visualizzata la scheda **Generale**.
- 3 Da **Alimentazione fogli**, selezionare il cassetto.  
Per il driver PCL:  
Selezionare **Automatico**, **Cassetto 1**, **Cassetto 2** o **MPE**.  
Per il driver PS:  
Selezionare **Selezione automatica**, **Cassetto 1**, **Cassetto 2** o **MPE**.
- 4 Da **Duplex (Fronte retro)**, selezionare **Lato corto** o **Lato lungo**.  
 **NOTA:** per dettagli sulle opzioni **Lato corto** e **Lato lungo**, vedere “Lato corto” e “Lato lungo”.
- 5 Fare clic su **OK**.

### Utilizzo di Stampa libretto

Per utilizzare la funzione di stampa libretti, selezionare la casella di controllo **Abilita di Stampa libretto** nella scheda **Layout**.

 **NOTA:** quando è in uso il driver XPS o PS, la stampa a libretto non è disponibile.

 **NOTA:** quando si utilizza la funzione Stampa libretto, è necessario selezionare **Lato lungo** in **Duplex**.

---

Lato lungo

Prevede la rilegatura sul bordo lungo della pagina (il bordo sinistro per l'orientamento verticale e il bordo superiore per l'orientamento orizzontale). L'illustrazione seguente mostra la rilegatura sul bordo lungo per l'orientamento verticale e orizzontale delle pagine.

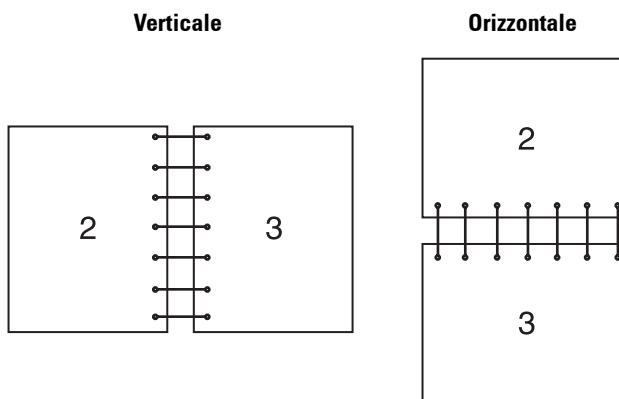

---

Lato corto

Prevede la rilegatura sul bordo breve della pagina (il bordo superiore per l'orientamento verticale e il bordo sinistro per l'orientamento orizzontale). L'illustrazione seguente mostra la rilegatura sul bordo breve per l'orientamento verticale e orizzontale delle pagine.

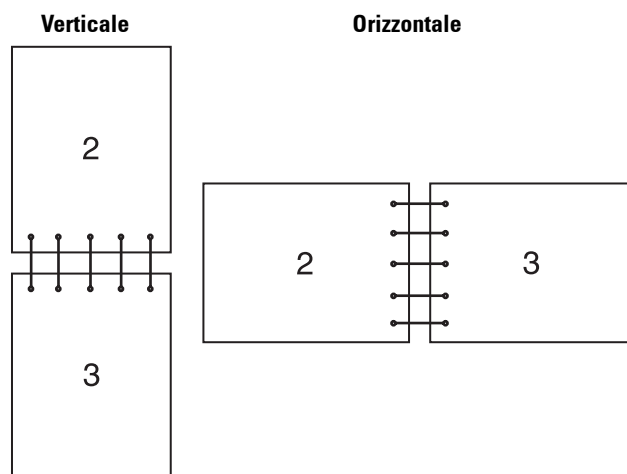

---

## Utilizzo della funzione di stampa memorizzata

Quando un lavoro viene inviato alla stampante, è possibile specificare nel driver se si desidera archiviare il lavoro nella memoria. Quando si intende stampare un lavoro, accedere alla stampante e utilizzare i menu del pannello operatore per individuare il lavoro da stampare nella memoria.

 **NOTA:** i dati in memoria vengono cancellati una volta spenta la stampante.

 **NOTA:** la funzione Stampa memorizzata è disponibile quando:

- il disco RAM è attivato nel menu della stampante;
- il **disco RAM** è impostato su **Disponibile** nel driver della stampante.

### Panoramica

La funzione di stampa memorizzata comprende i seguenti tipi di lavoro.



### Protezione Stampa

È possibile memorizzare temporaneamente i lavori di stampa in memoria protetti da una password. Gli utenti in possesso della password possono stamparli dal pannello operatore. Questa funzione può essere utilizzata per stampare documenti riservati. Un lavoro di stampa memorizzato verrà eliminato dopo averlo stampato oppure al momento stabilito.

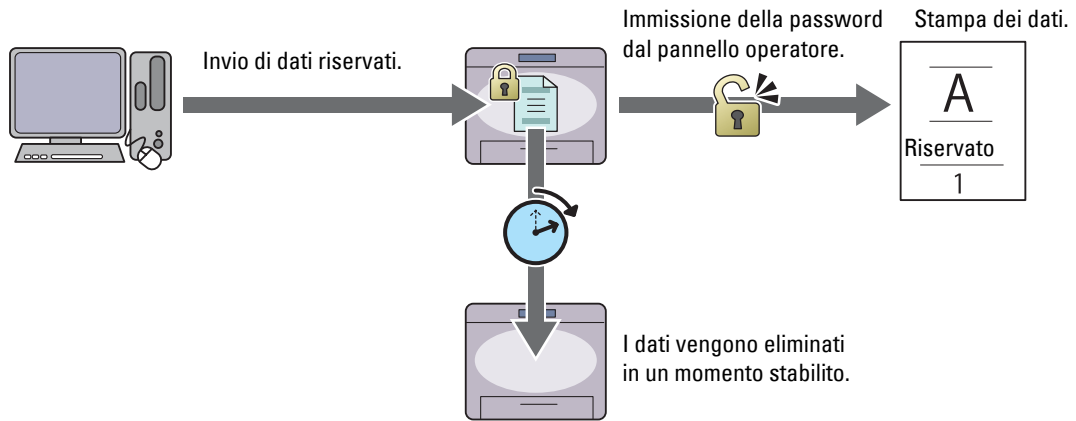

### Stampa MailBox privata

È possibile memorizzare i lavori di stampa in memoria protetti da una password. Gli utenti in possesso della password possono stamparli dal pannello operatore quando lo desiderano. Questa funzione può essere utilizzata per stampare documenti riservati. I lavori rimangono memorizzati nella memoria fino alla loro eliminazione dal pannello operatore.

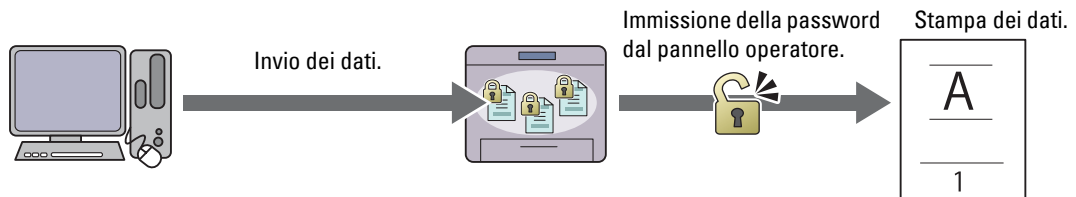

### Stampa MailBox pubblica

È possibile memorizzare i lavori di stampa in memoria senza una password. Tutti gli utenti possono stamparli dal pannello operatore quando lo desiderano. I lavori rimangono memorizzati nella memoria fino alla loro eliminazione dal pannello operatore.

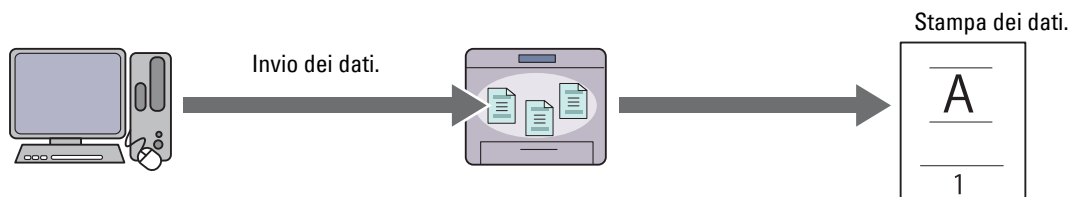

## Stampa di prova

Il lavoro di stampa fascicolato viene archiviato in memoria, ma viene stampata automaticamente una singola copia in modo da poter controllare il risultato di stampa. Se il risultato di stampa è quello desiderato, è possibile scegliere di stampare più copie. Questo impedisce che venga stampato un gran numero di copie sbagliate in una volta sola.

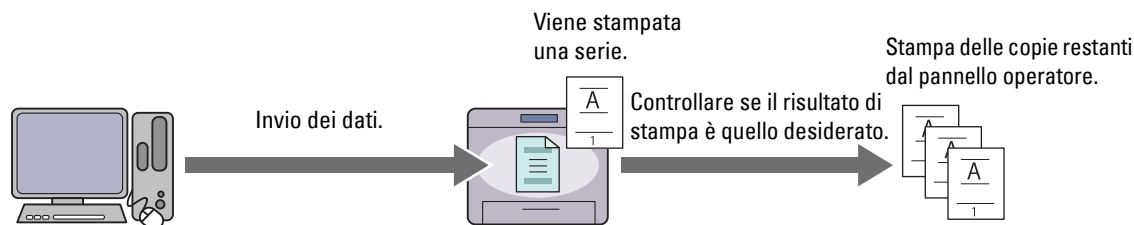

Di seguito sono elencate le differenze tra ogni tipo di stampa. Se si desidera impostare la password per riservatezza, memorizzare i lavori in Protezione stampa o Stampa MailBox privata.

Tipi di stampa	Password	Differenze
Protezione Stampa	S	<ul style="list-style-type: none"><li>I lavori memorizzati verranno eliminati al momento specificato.</li><li>Non è possibile specificare la quantità di copie dal pannello operatore. La quantità di copie dipende dal numero specificato nel driver della stampante.</li></ul>
Stampa Mailbox privata	S	<ul style="list-style-type: none"><li>I lavori memorizzati rimangono finché non vengono eliminati dal pannello operatore.</li></ul>
Stampa Mailbox pubblica	N	<ul style="list-style-type: none"><li>È possibile specificare la quantità di copie dal pannello operatore.</li></ul>
Campione di stampa	N	<ul style="list-style-type: none"><li>Il lavoro di stampa è impostato sulla fascicolazione.</li><li>Viene stampata automaticamente una singola copia.</li><li>I lavori memorizzati rimangono finché non vengono eliminati dal pannello operatore.</li><li>È possibile specificare la quantità di copie dal pannello operatore.</li></ul>

 **NOTA:** se un lavoro di stampa è troppo grande per la memoria disponibile, la stampante può visualizzare un messaggio di errore.

## Procedure per stampare stampe memorizzate

 **NOTA:** la funzione di stampa memorizzata è disponibile quando viene utilizzato il driver PCL o PS.

Quando viene selezionato un tipo di stampa nel driver della stampante, questo verrà archiviato nella memoria fino alla richiesta di stampa dal pannello operatore. Di seguito sono riportate le procedure per la memorizzazione e la stampa dei lavori.

### Memorizzazione dei lavori di stampa



Per utilizzare la funzione di stampa memorizzata, è necessario selezionare un tipo di stampa diverso da **Stampa normale** nella scheda **Generale** del driver della stampante. Il lavoro verrà archiviato nella memoria fino a quando non viene avviata la stampa dal pannello operatore.

 **NOTA:** protezione Stampa e Stampa MailBox privata richiedono di specificare una password per motivi di riservatezza.

 **NOTA:** se al lavoro di stampa non viene assegnato un nome di documento nel driver della stampante, il nome del lavoro verrà identificato utilizzando ora e data d'invio alla stampante per distinguerlo da altri lavori memorizzati sotto il proprio nome.

### Stampa dei lavori memorizzati

- 1 Premere il pulsante  (Home).

- 2 Toccare **Stampa**.
- 3 Selezionare un tipo di stampa come ad esempio **Protezione stampa**, **Mailbox privata**, **Mailbox pubblica** o **Campione di stampa**.  
Viene visualizzato un elenco di ID utente.
- 4 Toccare  fino a visualizzare l'ID utente desiderato, quindi toccarlo.  
 **NOTA:** protezione **Stampa** e **Stampa MailBox privata** richiedono di specificare una password per motivi di riservatezza. Se viene selezionato il tipo **Stampa Mail Box pubblica** o **Campione di stampa**, passare al punto 6.
- 5 Immettere la password tramite il tastierino numerico e toccare **OK**.  
Per informazioni dettagliate su come specificare la password, vedere “Specificare la password nel pannello operatore (**Protezione Stampa/Stampa MailBox privata**)”.
- 6 Toccare  fino a visualizzare il documento desiderato, quindi toccarlo.  
 **NOTA:** è possibile selezionare **Quantità** per specificare il numero di copie. Per la stampa protetta, **Quantità** non è disponibile.
- 7 Toccare **Stampa**.  
 **NOTA:** se per il momento si desidera conservare i dati in memoria, deselezionare la casella di controllo **Stampa e cancella**.
- 8 Toccare **OK**.  
Il lavoro archiviato viene stampato.

#### **Specificare la password nel pannello operatore (Protezione Stampa/Stampa MailBox privata)**

Quando viene toccata l'opzione **Protezione stampa** o **Mailbox privata** dal Menu di stampa, dopo aver selezionato il proprio ID utente viene visualizzata una schermata per l'inserimento della password.

Utilizzare il tastierino numerico per immettere la password numerica specificata nel driver della stampante. La password immessa verrà visualizzata sotto forma di asterischi (\*\*\*\*\*) per garantire la riservatezza.

Se si inserisce una password errata, appare il messaggio **Password errata riprovare**. Attendere 3 secondi o toccare **Chiudi** per tornare alla schermata di immissione della password.

Quando la password immessa è valida, è possibile accedere a tutti i lavori di stampa corrispondenti all'ID utente e alla password inseriti. Sullo schermo vengono visualizzati i lavori di stampa corrispondenti alla password immessa. A questo punto è possibile scegliere di stampare o eliminare i lavori corrispondenti alla password immessa (per ulteriori informazioni, vedere “Stampa dei lavori memorizzati”).

#### **Eliminazione di lavori memorizzati**

Con **Protezione Stampa**, un lavoro memorizzato viene eliminato dopo la stampa o dopo un periodo di tempo specifico inserito nel pannello operatore.

Gli altri lavori rimangono memorizzati finché non vengono eliminati dal pannello operatore.

## **Stampa dalla memoria USB**

La funzione **Stampa diretta USB** consente di stampare file archiviati nella memoria USB dal pannello operatore.

 **ATTENZIONE:** per evitare di danneggiare la stampante, non collegare alla porta USB anteriore della stampante alcun dispositivo diverso dalla memoria USB.

 **ATTENZIONE:** non rimuovere la memoria USB dalla porta USB anteriore della stampante finché questa non ha terminato il processo di stampa.

**NOTA:** se l'impostazione Funzione abilitata per Stampa diretta USB è impostata su On (Password), per utilizzare le funzioni di stampa è necessario inserire la password di quattro cifre. Se l'impostazione Funzione abilitata per Stampa diretta USB è impostata su Off, la funzione di stampa è disabilitata e anche il menu viene disabilitato sullo schermo. Per informazioni dettagliate vedere "Funzione abilitata".

La porta USB anteriore della stampante è progettata per dispositivi USB 2.0. È possibile utilizzare solo una memoria USB autorizzata con un connettore di tipo A. Utilizzare solo una memoria USB schermata in metallo.

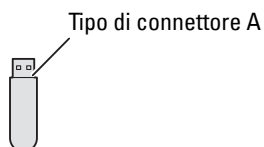

### Formati file supportati

I file nei formati riportati di seguito possono essere stampati direttamente da una memoria USB.

- PDF
- TIFF
- JPEG

### Inserimento e rimozione di una memoria USB

È possibile inserire la memoria USB prima di stampare o scansionare le immagini.

Prima di rimuovere la memoria USB, verificare che la stampante non stia accedendo alla memoria USB.

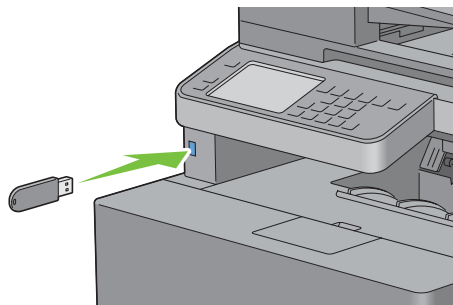

**ATTENZIONE:** rimuovendo la memoria USB durante l'accesso della stampante, i dati presenti nella memoria USB o il dispositivo stesso di memoria USB possono essere danneggiati irrimediabilmente.

### Stampa di un file PDF/TIFF in una memoria USB

- 1 Premere il pulsante  (Home).
- 2 Inserire una memoria USB nella porta USB anteriore della stampante.  
Per dettagli sull'inserimento di una memoria USB, vedere "Inserimento e rimozione di una memoria USB".
- 3 Toccare **Stampa PDF/TIFF**.
- 4 Scorrere lungo la pagina o toccare una cartella fino a visualizzare i file desiderati, quindi toccarli.

**NOTA:** sul pannello operatore vengono visualizzati esclusivamente i seguenti caratteri:  
A B C D E F G H I J K L M N O P Q R S T U V W X Y Z 0 1 2 3 4 5 6 7 8 9 \$ % ' ' - @ { } ~ ! # ( ) & \_ ^

- NOTA:** è possibile selezionare e stampare fino a 10 file nell'ordine di visualizzazione.
- 5 Toccare .

6 Specificare le opzioni di stampa quali Colore di uscita, Seleziona vassoio, Stampa F/R, Layout, Tipi di immagine, Fascicolazione e Password PDF sulla schermata **Impostazioni di stampa**. Per informazioni dettagliate vedere “Stampa PDF/TIFF”.

7 Toccare **Stampa** per avviare la stampa.

 **NOTA:** la stampa a colori è protetta da una password quando l'impostazione Funzione abilitata per Stampa diretta USB è su On (Password colore). Se l'opzione Colore uscita è impostata su A colori e l'impostazione Funzione abilitata per Stampa diretta USB è su On (Password colore), sarà necessario inserire la password di quattro cifre.

 **NOTA:** Solamente i file PDF/TIFF creati utilizzando le funzioni di scansione della propria stampante possono essere stampati tramite Stampa PDF/TIFF.

### Stampa di un file JPEG in una memoria USB

1 Premere il pulsante  (Home).

2 Inserire una memoria USB nella porta USB anteriore della stampante.

Per dettagli sull'inserimento di una memoria USB, vedere “Inserimento e rimozione di una memoria USB”.

3 Toccare **Stampa JPEG**.

4 Scorrere lungo la pagina o selezionare una cartella fino a visualizzare i file desiderati, quindi toccarli.

 **NOTA:** sul pannello operatore vengono visualizzati esclusivamente i seguenti caratteri:  
A B C D E F G H I J K L M N O P Q R S T U V W X Y Z 0 1 2 3 4 5 6 7 8 9 \$ % ' ' - @ { } ~ ! # ( ) & \_ ^

 **NOTA:** è possibile selezionare e stampare fino a 100 file nell'ordine di visualizzazione.

5 Toccare .

6 Specificare le opzioni di stampa quali Colore uscita, Seleziona cassetto, Stampa fronte/retro, Layout, Tipi di immagine e Fascicolazione nella schermata **Impostazioni di stampa**. Per informazioni dettagliate vedere “Stampa JPEG”.

7 Toccare **Stampa** per avviare la stampa.

 **NOTA:** la stampa a colori è protetta da una password quando l'impostazione Funzione abilitata per Stampa diretta USB è su On (Password colore). Se l'opzione Colore uscita è impostata su A colori e l'impostazione Funzione abilitata per Stampa diretta USB è su On (Password colore), sarà necessario inserire la password di quattro cifre.

 **NOTA:** Solamente i file JPEG creati utilizzando le funzioni di scansione della propria stampante possono essere stampati tramite Stampa JPEG.

## Stampa con il protocollo Web Services on Devices (WSD)

Questa sezione fornisce informazioni sulla stampa di rete con WSD, il protocollo di Microsoft per Windows Vista, Windows 7, Windows 8, Windows Server 2008, Windows Server 2008 R2 e Windows Server 2012.

### Aggiunta di regole dei servizi di stampa

Quando si utilizza Windows Server 2008, Windows Server 2008 R2 o Windows Server 2012, è necessario aggiungere regole dei servizi di stampa al client Windows Server 2008, Windows Server 2008 R2 o Windows Server 2012.

### Per Windows Server 2008

- 1 Fare clic su **Start**→ **Strumenti amministrativi**→ **Server Manager**.
- 2 Selezionare **Aggiungi regole** dal menu **Azione**.
- 3 Selezionare la casella di controllo **Servizi di stampa** nella finestra **Regole del server di Aggiunta guidata regole** e scegliere **Avanti**.
- 4 Selezionare la casella di controllo **Server di stampa** e scegliere **Avanti**.
- 5 Fare clic su **Installa**.

### Per Windows Server 2008 R2

- 1 Fare clic su **Start**→ **Strumenti amministrativi**→ **Server Manager**.
- 2 Selezionare **Aggiungi regole** dal menu **Azione**.
- 3 Selezionare la casella di controllo **Servizi di stampa e digitalizzazione** nella finestra **Regole del server di Aggiunta guidata regole**, quindi fare clic su **Avanti**.
- 4 Fare clic su **Avanti**.
- 5 Selezionare la casella di controllo **Server di stampa** e scegliere **Avanti**.
- 6 Fare clic su **Installa**.

### Per Windows Server 2012:

- 1 Fare clic su **Server Manager** nella schermata **Start**.
- 2 Selezionare **Aggiungi ruoli e funzionalità** dal menu **Gestire**.
- 3 Fare clic su **Avanti** nella finestra **Prima di iniziare** → Selezionare il tipo di installazione nella finestra **Tipo di installazione** → Selezionare il server di destinazione nella finestra **Selezione server in Aggiunta guidata ruoli e funzionalità**.
- 4 Selezionare la casella di controllo **Servizi di stampa e digitalizzazione** nella finestra **Ruoli del server**, quindi fare clic su **Avanti**.
- 5 Selezionare le funzionalità della finestra **Funzionalità** → Confermare le selezioni di installazione nella finestra **Conferma**.
- 6 Fare clic su **Installa**.

## Configurazione della stampante

La nuova stampante può essere installata in rete utilizzando il disco *Software and Documentation* fornito con la stampante oppure mediante la procedura guidata di Microsoft Windows' **Aggiungi stampante**.



### Installazione del driver della stampante mediante la procedura guidata **Aggiungi stampante**

- 1 Fare clic su **Start**→ **Dispositivi e stampanti** (**Start**→ **Pannello di controllo**→ **Hardware e suoni**→ **Stampanti per Windows Vista e Windows Server 2008**).

Per Windows 8 e Windows Server 2012:







Nel modo Desktop, fare clic con il tasto destro del mouse sull'angolo in basso a sinistra della schermata, quindi fare clic su **Pannello di controllo** → **Hardware e suoni** (**Hardware** per Windows Server 2012) → **Dispositivi e stampanti**.

- 2 Fare clic su **Aggiungi stampante** per avviare la procedura guidata **Aggiungi stampante**.
- 3 Selezionare **Aggiungi stampante, di rete, wireless o Bluetooth**.
- 4 Nell'elenco di stampanti visualizzato, selezionare quella da utilizzare, quindi scegliere **Avanti**.

-  **NOTA:** nell'elenco di stampanti disponibili, la stampante WSD viene mostrata nella forma <http://indirizzo IP/ws/>.
  -  **NOTA:** se nell'elenco non è visualizzata alcuna stampante WSD, inserire manualmente l'indirizzo IP della stampante per creare una stampante WSD. Per inserire manualmente l'indirizzo IP della stampante, attenersi alle istruzioni di seguito. Per Windows Server 2008 R2, per creare una stampante WSD, è necessario essere membro del gruppo Administrators.
    1. Fare clic su **La stampante desiderata non è nell'elenco**.
    2. Selezionare **Aggiungi stampante usando un indirizzo TCP/IP o nome host** e scegliere **Avanti**.
    3. Selezionare **Web Services Device** da **Tipo dispositivo**.
    4. Inserire l'indirizzo IP della stampante nella casella di testo **Nome host o indirizzo IP** e scegliere **Avanti**.
  -  **NOTA:** prima di installare il driver mediante la procedura guidata Aggiungi stampante in Windows Server 2008 R2 o Windows 7, effettuare una delle operazioni indicate di seguito:
    - Stabilire la connessione Internet in modo da consentire l'analisi del computer da parte di Windows Update.
    - Aggiungere il driver della stampante al computer.
- 5 Se richiesto, installare il driver della stampante sul computer. Inserire la password di amministrazione o confermare l'operazione, se richiesto.
  - 6 Completare i passi successivi della procedura guidata e fare clic su **Fine**.
  - 7 Stampare una pagina di prova per verificare la corretta installazione.
    - a Fare clic su **Start** → **Dispositivi e stampanti** (**Start** → **Pannello di controllo** → **Hardware e suoni** → **Stampanti** per Windows Vista e Windows Server 2008).  
  
Per Windows 8 e Windows Server 2012:  
  
Nel modo Desktop, fare clic con il tasto destro del mouse sull'angolo in basso a sinistra della schermata, quindi fare clic su **Pannello di controllo** → **Hardware e suoni** (**Hardware** per Windows Server 2012) → **Dispositivi e stampanti**.
    - b Fare clic con il pulsante destro del mouse sulla stampante appena creata, quindi scegliere **Proprietà stampante** (**Proprietà** per Windows Vista e Windows Server 2008).
    - c Nella scheda **Generale**, fare clic su **Stampa pagina di prova**. Quando la pagina di prova viene stampata correttamente, l'installazione è terminata.

## Stampa con Wi-Fi Direct™





Questa sezione fornisce informazioni per la stampa con Wi-Fi Direct. Wi-Fi Direct consente la connessione diretta di dispositivi Wi-Fi mobili come computer, smartphone e tablet alla stampante tramite una rete Wi-Fi. Wi-Fi Direct consente di stampare direttamente documenti, foto o e-mail sui propri dispositivi Wi-Fi mobili senza un punto di accesso wireless.

-  **NOTA:** Wi-Fi Direct è disponibile quando è installato l'adattatore per rete wireless opzionale.
-  **NOTA:** Wi-Fi Direct è disponibile anche se la stampante è collegata alla propria connessione di rete wireless utilizzando l'adattatore per rete wireless opzionale.
-  **NOTA:** Solo la funzionalità di stampa è disponibile tramite la rete Wi-Fi Direct.
-  **NOTA:** Il numero massimo di dispositivi che è possibile collegare tramite la rete Wi-Fi Direct è 1.
-  **NOTA:** Non è possibile collegare il proprio dispositivo mobile a Internet tramite la rete Wi-Fi Direct della stampante.
-  **NOTA:** A seconda del dispositivo, il canale utilizzato per connettere tale dispositivo alla stampante tramite Wi-Fi Direct potrebbe differire dal canale utilizzato dalla stampante per connettersi a una rete tramite la modalità Infrastruttura Wi-Fi. In tal caso, la connessione simultanea con Wi-Fi Direct e con la modalità Infrastruttura Wi-Fi potrebbe non funzionare correttamente.
-  **NOTA:** La stampante connessa con Wi-Fi Direct supporta i seguenti protocolli: LPD, Port9100, WSD (stampante), Bonjour (mDNS), SNMPv1/v2c, Dell Printer Configuration Web Tool.

## Configurazione di Wi-Fi Direct

Per utilizzare Wi-Fi Direct, è necessario innanzitutto configurare le impostazioni Wi-Fi Direct nel pannello operatore della stampante. Per collegare il dispositivo portatile alla stampante tramite Wi-Fi Direct, selezionare il SSID della stampante nell'elenco delle reti wireless presente sul dispositivo portatile, quindi immettere la frase password necessaria per la connessione.

### Configurazione della stampante

- 1 Premere il pulsante  (**Informazioni**).
- 2 Toccare la scheda **Strumenti**, quindi toccare **Impostazioni ammin.**
- 3 Toccare **Rete**.
- 4 Toccare **Wi-Fi Direct**.
- 5 Toccare **Wi-Fi Direct**.
- 6 Toccare **abilita**, quindi toccare **OK**.  
Quando viene visualizzato un messaggio popup sui dispositivi, toccare **Chiudi**.
- 7 Toccare **Ruolo gruppo**.
- 8 Toccare **Titolare gruppo**, quindi toccare **OK**.
- 9 Toccare **Stato connessione**.
- 10 Assicurarsi che nessun dispositivo sia collegato tramite Wi-Fi Direct.  
 **NOTA:** Se un altro dispositivo è collegato (viene visualizzato 1 su **Stato connessione**), non è possibile utilizzare la connessione Wi-Fi Direct. Disconnettere l'altro dispositivo dalla rete Wi-Fi Direct. Vedere "Disconnessione della rete Wi-Fi Direct."
- 11 La stampante deve essere riavviata dopo che è stato impostato **Wi-Fi Direct**. Dopo il riavvio, ripetere i passaggi da 1 a 4.
- 12 Toccare  finché non appaiono **SSID** e **Passphrase** e toccare ogni menu per verificare il SSID e la passphrase.  
 **NOTA:** per confermare il SSID e la passphrase della stampante è possibile anche stampare l'elenco toccando **Stampa passphrase** nel menu **Passphrase**.

### Connessione del dispositivo portatile

- 1 Collegare il dispositivo mobile alla rete Wi-Fi Direct.  
Per Windows 8, Windows RT
  - a Toccare **Impostazioni** nel menu **Impostazioni PC**.
  - b Toccare l'icona **Wi-Fi**.
  - c Toccare l'**SSID** della stampante, quindi toccare **Connetti**.
  - d Immettere la frase password e toccare **Avanti**.  
Il dispositivo mobile si conatterà alla stampante.  
Per Windows 7
  - a Fare clic sull'icona della rete sulla barra delle applicazioni.
  - b Fare clic sull'**SSID** della stampante, quindi fare clic su **Connetti**.
  - c Immettere la frase password e fare clic su **OK**.
  - d Fare clic su **Annulla** per uscire dalla finestra **Impostazioni rete**.  
Il dispositivo mobile si conatterà alla stampante.



Per Windows Vista

- a** Fare clic su **Start** → **Connetti a**.
- b** Fare clic sull'SSID della stampante.
- c** Immettere la frase password e fare clic su **Connetti**.  
Il dispositivo mobile si conatterà alla stampante.

Per Windows XP

- a** Fare clic su **Start** → **Pannello di controllo** → **Connessioni di rete**.
- b** Fare clic con il pulsante destro del mouse sull'icona Connessione di rete wireless e selezionare **Visualizza reti wireless disponibili**.
- c** Fare clic sull'SSID della stampante, quindi fare clic su **Connetti**.
- d** Immettere la frase password e fare clic su **Connetti**.  
Il dispositivo mobile si conatterà alla stampante.

Per iOS

- a** Toccare **Impostazioni** → **Wi-Fi**.
- b** Toccare l'SSID della stampante.
- c** Immettere la frase password e toccare **Unisci**.  
Il dispositivo mobile si conatterà alla stampante.

Per Android™

La procedura varia a seconda del dispositivo mobile che si sta utilizzando. Consultare il manuale fornito con il proprio dispositivo mobile.

## **2** Installa la stampante sul dispositivo mobile.

Per Windows 8, Windows RT

- a** Fare clic su **Dispositivi** nel menu **Impostazioni PC**.
- b** Fare clic su **Aggiungi un dispositivo** nel sottomenu **Dispositivi**.
- c** Fare clic su **Dell\_XXXXXX**.  
La stampante è pronta per essere utilizzata.

Per Windows XP, Windows Vista, Windows 7

È necessario installare il driver della stampante nel dispositivo mobile. Vedere “Installazione di driver di stampanti su computer Windows®”.

Per iOS

È necessario installare l'applicazione di stampa, ad esempio Mobile Print App for Dell, dopodiché la stampante sarà pronta per essere utilizzata.

Per Android

È necessario installare l'applicazione di stampa, ad esempio Dell Mobile Print, dopodiché la stampante sarà pronta per essere utilizzata.

### **Stampa tramite Wi-Fi Direct**

La procedura di stampa varia a seconda del dispositivo mobile in uso. Consultare il manuale fornito con il dispositivo mobile per stampare normalmente dal dispositivo.

## Disconnessione della rete Wi-Fi Direct

1 Premere il pulsante  (Informazioni).

2 Toccare Stato connessione.

 **NOTA:** Il menu Stato connessione viene visualizzato solamente quando la stampante è connessa attraverso Wi-Fi Direct.

3 Toccare il nome del dispositivo da disconnettere.

4 Toccare Disconnetti ora o Disconnetti e ripristina passphrase.

5 Toccare Sì.

Il dispositivo selezionato è stato disconnesso correttamente.

Il dispositivo può essere disconnesso tramite i seguenti passaggi.

1 Premere il pulsante  (Informazioni).

2 Toccare la scheda Strumenti, quindi toccare Impostazioni ammin.

3 Toccare Rete.

4 Toccare Wi-Fi Direct.

5 Toccare Stato connessione.

6 Toccare il nome del dispositivo da disconnettere.

7 Toccare Disconnetti ora.

8 Toccare Sì.

## Ripristino della frase password

1 Premere il pulsante  (Informazioni).

2 Toccare la scheda Strumenti, quindi toccare Impostazioni ammin.

3 Toccare Rete.

4 Toccare Wi-Fi Direct.

5 Toccare  fino a visualizzare Passphrase, quindi toccare Passphrase.

6 Toccare Ripristina passphrase.

7 Toccare Sì.

La rete Wi-Fi Direct viene disconnessa e la frase password viene ripristinata.

## Ripristino del PIN

1 Premere il pulsante  (Informazioni).

2 Toccare la scheda Strumenti, quindi toccare Impostazioni ammin.

3 Toccare Rete.

4 Toccare Wi-Fi Direct.

5 Toccare  fino a visualizzare Impostazione WPS, quindi toccare Impostazione WPS.

6 Toccare Codice PIN.

7 Toccare Ripristina codice.

8 Toccare Sì.

La rete Wi-Fi Direct viene disconnessa e il PIN viene ripristinato.

## Stampa da dispositivi mobili

Dell™ C2665dnf Color Laser Multifunction Printer supporta la stampa da una vasta gamma di dispositivi mobili.

### Sistema operativo Android

Scaricare l'app gratuita Dell Mobile Print da Google Play™. Semplice da utilizzare e da navigare, l'app Dell Mobile Print consente la stampa diretta di foto, documenti, contenuti Web e molto altro con stampanti Dell su rete Wi-Fi o Ethernet.

Scannerizzare il QR Code® per ottenere un rapido accesso allo store in cui scaricare l'applicazione.



Per sistema operativo Android

### Apple iOS

Questa stampante è compatibile con AirPrint. Per ulteriori informazioni su AirPrint, consultare “Stampa con AirPrint”. La stampante è inoltre compatibile con l'app gratuita Mobile Print App for Dell di Thinxstream™, disponibile su App Store.

Scansionare il QR Code per ottenere un rapido accesso allo store in cui scaricare l'applicazione.



Per Apple iOS

## Stampa con AirPrint



Questa sezione fornisce informazioni per la stampa con AirPrint. AirPrint consente di stampare tramite rete con iPad (tutti i modelli), iPhone (3GS o versioni successive) e iPod touch (3° generazione o versioni successive) che eseguono l'ultima versione di iOS. AirPrint consente inoltre di eseguire una stampa di base in rete utilizzando Macintosh (Mac OS X 10.7 o versioni successive) senza installare altri driver.

### Configurazione di AirPrint sulla stampante

Per utilizzare AirPrint, sono necessari i protocolli Bonjour (mDNS) e IPP sulla stampante. Assicurarsi che Bonjour (mDNS) e IPP siano impostati su **Abilita** nel menu del pannello operatore. Per ulteriori informazioni, vedere “Protocolli”. Bonjour (mDNS) e IPP possono essere abilitati anche selezionando **Attiva AirPrint in Dell™ Printer Configuration Web Tool**. Attenersi alle procedure seguenti per configurare le impostazioni di ambiente per AirPrint in **Dell Printer Configuration Web Tool**.

- 1 Assicurarsi che la stampante sia collegata alla rete.
- 2 Avviare **Dell Printer Configuration Web Tool** inserendo l'indirizzo IP della stampante nel browser Web. Per ulteriori informazioni, vedere “Come impostare Dell Printer Configuration Web Tool” e “Avvio di Dell Printer Configuration Web Tool”.



- 3 Quando si apre **Dell Printer Configuration Web Tool**, andare alle pagine della scheda **Impostazioni server di stampa**. Fare clic su **Attiva AirPrint** in **Abilita AirPrint**. La stampante è pronta per AirPrint.

 **NOTA:** se il pulsante **Attiva AirPrint** non è attivo, significa che Bonjour (mDNS) e IPP sono già impostati su **Abilita** nel menu del pannello operatore e la stampante è pronta per AirPrint.

## Stampa tramite AirPrint

La procedura seguente utilizza l'iPhone che esegue iOS5 come esempio.

- 1 Aprire l'e-mail, la foto, la pagina Web o il documento che si desidera stampare.
- 2 Toccare l'icona di azione .
- 3 Toccare **Stampa**.
- 4 Selezionare la stampante e impostare le opzioni di stampa.
- 5 Toccare **Stampa**.



 **NOTA:** per annullare il lavoro di stampa, fare doppio clic sul pulsante **Home**, toccare l'icona **Stampa centro** . Se vi sono più lavori in coda, selezionare quello che si desidera annullare, quindi toccare **Annulla stampa**.

## Stampa con Google Cloud Print™



Questa sezione fornisce informazioni sul servizio di Google Cloud Print con smart phone, tablet o qualsiasi altro dispositivo. Con la registrazione della stampante sul proprio account di Google™, è possibile utilizzare il servizio di Google Cloud Print per stampare da diversi dispositivi connessi a Internet. È possibile stampare documenti, foto o e-mail utilizzando il browser di Google Chrome™ o applicazioni come Google Drive™ sul proprio dispositivo portatile. Per ulteriori informazioni su Google Cloud Print, visitare il sito Web di Google.

### Preparazione all'uso della stampante con Google Cloud Print

Per utilizzare Google Cloud Print, è necessario preparare in anticipo quanto segue:

- Connettere la stampante a una rete con accesso a Internet.
  -  **NOTA:** Google Cloud Print supporta solo la connessione IPv4.
  -  **NOTA:** Se la stampante è connessa a una rete che utilizza un server proxy, è necessario specificare le impostazioni in **Proxy Server** nel **Dell Printer Configuration Web Tool**. Per maggiori informazioni, vedere "Proxy Server".
- Acquisire un account Google e un indirizzo Gmail™.
- Impostare Google Cloud Print su **Abilita** nel menu del pannello operatore oppure impostare **Google Cloud Print** su **Sì** nel **Dell Printer Configuration Web Tool**.

### Quando si utilizza il pannello operatore

- 1 Premere il pulsante  (**Informazioni**).
- 2 Toccare la scheda **Strumenti**, quindi toccare **Impostazioni ammin.**
- 3 Toccare **Rete**.
- 4 Toccare **Protocolli**.
- 5 Toccare  fino a visualizzare **Google Cloud Print**, quindi toccare **Google Cloud Print**.
- 6 Toccare **Abilita**.
- 7 Spegner e riaccendere la stampante per rendere effettive le impostazioni.

### Quando si utilizza Dell Printer Configuration Web Tool

- 1 Avviare **Dell Printer Configuration Web Tool** inserendo l'indirizzo IP della stampante nel browser Web. Per ulteriori informazioni, vedere “Come impostare Dell Printer Configuration Web Tool” e “Avvio di Dell Printer Configuration Web Tool”.
- 2 Quando si apre **Dell Printer Configuration Web Tool**, andare alle pagine della scheda **Impostazioni server di stampa**. Fare clic su **Impostazioni porta**. In **Stato porta**, selezionare la casella di controllo **On** per **Google Cloud Print**.

### Registrazione della stampante su Google Account

Per registrare la stampante sul proprio account Google, attenersi la procedura seguenti.



- 1 Avviare **Dell Printer Configuration Web Tool** inserendo l'indirizzo IP della stampante nel browser Web. Per ulteriori informazioni, vedere “Come impostare Dell Printer Configuration Web Tool” e “Avvio di Dell Printer Configuration Web Tool”.
- 2 Quando si apre **Dell Printer Configuration Web Tool**, andare alle pagine della scheda **Impostazioni server di stampa**. Fare clic su **Registra questo dispositivo su Google Cloud Print in Google Cloud Print**. Viene stampato un foglio contenente un URL per il sito Web della registrazione della stampante su Google Cloud Print.
- 3 Dal browser Web del computer, visitare il sito di Google e registrarsi con l'account di Google. Visitare il sito Web per la registrazione di Google Cloud Print inserendo l'URL sulla copia stampata nel browser Web. È possibile inoltre visitare il sito facendo la scansione del codice QR con il dispositivo portatile.
- 4 Nel sito Web per la registrazione su Google Cloud Print, fare clic su **Termina registrazione stampante**.
- 5 Fare clic su **Gestisci stampanti**. La stampante dell'utente sarà nell'elenco **Stampanti** e sarà pronta per essere utilizzata con il servizio di Google Cloud Print.

### Stampa tramite Google Cloud Print

La procedura di stampa varia a seconda dell'applicazione o del dispositivo in uso. È possibile visualizzare l'elenco delle applicazioni che supporta il servizio di Google Cloud Print sul sito Web di Google.



### Stampa da un'applicazione su un dispositivo portatile

La seguente procedura utilizza l'applicazione Google Drive su un dispositivo portatile Android come esempio.

- 1 Installare l'applicazione Google Drive sul dispositivo portatile.  
 **NOTA:** è possibile scaricare l'applicazione da Google Play.
- 2 Accedere all'applicazione Google Drive dal dispositivo mobile e toccare  per selezionare il documento.
- 3 Toccare , quindi toccare **Stampa**.
- 4 Selezionare la stampante nell'elenco.
- 5 Selezionare le opzioni di stampa, quindi toccare **Stampa**.

### Stampa da Google Chrome

La procedura seguente utilizza il browser Google Chrome su un PC Windows come esempio.

- 1 Aprire il browser di Google Chrome.
- 2 Aprire la pagina Web o l'e-mail che si desidera stampare.
- 3 Fare clic su  o  (varia a seconda delle versioni del browser di Google Chrome) nell'angolo in alto a destra, quindi fare clic su **Stampa**.
- 4 Fare clic su **Modifica** nell'area **Destinazione**.
- 5 Scegliere la stampante nell'area di Google Cloud Print.

## Stampa di una pagina di rapporto

È possibile stampare svariate impostazioni della stampante tra cui Impostazioni di sistema, Impostazioni pannello e l'elenco di caratteri. Per informazioni dettagliate sulla modalità di stampa dei rapporti, vedere “Rapp./elenco”.

## Impostazioni stampante

È possibile modificare la maggior parte delle impostazioni di stampa dall'applicazione da cui viene effettuata la stampa. Se la stampante è collegata alla rete, è possibile modificare le impostazioni da **Dell Printer Configuration Web Tool**. Per avviare **Dell Printer Configuration Web Tool**, digitare l'indirizzo IP della stampante nel browser Web. Per trovare l'indirizzo IP della stampante, vedere “Verifica delle impostazioni IP”.

Le impostazioni dall'applicazione aggiornano le impostazioni di sistema predefinite per la stampante. Le impostazioni derivanti dal driver della stampante vengono applicate esclusivamente al lavoro che si sta attualmente inviando alla stampante.

Se non è possibile modificare un'impostazione dall'applicazione, utilizzare il pannello operatore, **Strumenti** o **Dell Printer Configuration Web Tool**. La modifica di un'impostazione di sistema dal pannello operatore, da **Strumenti** o da **Dell Printer Configuration Web Tool** rende tale impostazione predefinita per l'utente.

Se si stampa un report delle impostazioni di sistema è possibile controllare le impostazioni del sistema in dettaglio. Per informazioni sulla modalità di stampa del report delle impostazioni del sistema, vedere “Rapp./elenco”.

È possibile ripristinare le impostazioni ai loro valori predefiniti da **Strumenti** o dal pannello operatore. Per informazioni dettagliate, vedere “Utilizzando il programma Strumenti” o “Quando si utilizza il pannello operatore”.

### Utilizzo del pannello operatore per modificare le impostazioni della stampante

È possibile selezionare le voci di menu e i corrispondenti valori dal pannello operatore.

Sfogliando per la prima volta i menu dal pannello operatore, si può osservare la presenza di alcune voci evidenziate.

Queste voci evidenziate corrispondono alle impostazioni predefinite in fabbrica e alle impostazioni di sistema originali.



**NOTA:** le impostazioni predefinite possono variare da paese a paese.

Selezionando una nuova impostazione dal pannello operatore, la voce selezionata viene evidenziata per identificarla come impostazione di menu predefinita per l'utente corrente.

Tali impostazioni sono attive finché non ne vengono selezionate di nuove o finché non vengono ripristinate le impostazioni predefinite.

Le impostazioni del driver possono sovrascrivere le modifiche apportate e possono richiedere la modifica delle impostazioni predefinite del pannello operatore.

### Utilizzo di Dell Printer Configuration Web Tool per cambiare le impostazioni della stampante

Se la stampante è collegata alla rete, è possibile modificare le impostazioni della stampante dal browser Web. Se si è amministratori di rete, è possibile clonare le impostazioni di sistema di una stampante per una o per tutte le stampanti collegate in rete.

Digitare l'indirizzo IP della stampante nel browser Web. Scegliere **Impostazioni stampante** dall'elenco degli argomenti. Dalla scheda **Impostazioni stampante**, selezionare le **Impostazioni di sistema** per la modifica delle impostazioni della stampante.

Per modificare il tipo e il formato della carta, scegliere **Gestione cassette** dall'elenco di argomenti. Per modificare le impostazioni ColorTrack, selezionare **Stampa volume** nell'elenco degli argomenti, quindi selezionare la scheda **Dell ColorTrack**.

Per copiare le impostazioni di sistema in un'altra stampante collegata in rete, scegliere **Copia impostazioni stampante** dall'elenco di argomenti, quindi digitare l'indirizzo IP dell'altra stampante.

Se l'indirizzo IP della stampante non è noto, vedere il rapporto delle impostazioni di sistema o visualizzare le impostazioni TCP/IP. Per informazioni dettagliate su come identificare l'indirizzo IP della stampante, vedere "Verifica delle impostazioni IP".





## Copia

 **NOTA:** se l'impostazione Funzione abilitata per Copia è impostata su On (Password), per utilizzare le funzione di copia è necessario inserire la password di quattro cifre. Se l'impostazione Funzione abilitata per Copia è impostata su No, la funzione di copia è disabilitata e anche il menu sarà disabilitato sullo schermo. Per informazioni dettagliate vedere "Funzione abilitata".

### Caricamento della carta per la copia

Le istruzioni per caricare la carta nel cassetto sono identiche a prescindere dall'operazione da eseguire (stampa, invio di fax o copia). Per informazioni dettagliate sul caricamento della carta, vedere "Caricamento dei supporti di stampa". Per informazioni dettagliate sull'impostazione del tipo di carta e del formato nel cassetto, vedere "Istruzioni sull'uso dei supporti di stampa".

### Selezione del cassetto della carta

Dopo aver caricato i supporti di stampa per la copia, selezionare il cassetto della carta che si desidera utilizzare per il processo di copia.

Per selezionare il cassetto:

- 1 Premere il pulsante  (Home).
  - 2 Toccare Copia.
  - 3 Toccare Seleziona Cassetto.
  - 4 Toccare il cassetto desiderato, quindi toccare OK.
- È possibile selezionare MPE, Cassetto 1 o Cassetto 2\*.

\* Cassetto 2 è disponibile solo quando è installato l'alimentatore da 550 fogli opzionale (cassetto 2).

### Preparazione di un documento

Per caricare il documento originale per la copia, la scansione e l'invio di un fax, è possibile utilizzare il vetro documenti oppure l'alimentatore automatico di documenti fronte/retro (Duplex Automatic Document Feeder, DADF). È possibile caricare fino a 50 fogli di documenti da 75 g/m<sup>2</sup> per un processo se si utilizza il DADF oppure un foglio per volta se si utilizza il vetro documenti.

 **AVVERTENZA:** evitare di caricare nel DADF documenti più piccoli di 139,7 mm per 139,7 mm (5,5 per 5,5 poll.) o più grandi di 215,9 mm per 355,6 mm (8,5 per 14 poll.), documenti di formato o peso diverso insieme oppure libretti, opuscoli, lucidi o documenti con caratteristiche insolite.

 **AVVERTENZA:** non è possibile utilizzare nel DADF carta carbone oppure carta con un lato in carta carbone, carta patinata, a buccia di cipolla o carta sottile, piegata o sgualcita, arrotolata o strappata, fotografie o lucidi.

 **AVVERTENZA:** non utilizzare nel DADF documenti con spillette, graffette o trattati con materiali a base di adesivi o solventi quali colla, inchiostro e bianchetto.

 **NOTA:** per una qualità di scansione ottimale, specialmente per le immagini a colori o in scala di grigi, utilizzare il vetro documenti invece del DADF.

## Esecuzione di copie dal vetro documenti

- ✎ **NOTA:** per la copia non è necessaria la connessione a un computer.
- ✎ **NOTA:** prima di eseguire la copia dal vetro documenti, rimuovere eventuali documenti dal DADF.
- ✎ **NOTA:** la presenza di agenti contaminanti sul vetro documenti potrebbe causare delle macchie nere sulla copia stampata. Per risultati ottimali, pulire il vetro documenti prima dell'uso. Per maggiori informazioni, vedere "Pulizia dello scanner".

Per eseguire una copia dal vetro documenti:

- 1 Sollevare e aprire il coperchio dei documenti.

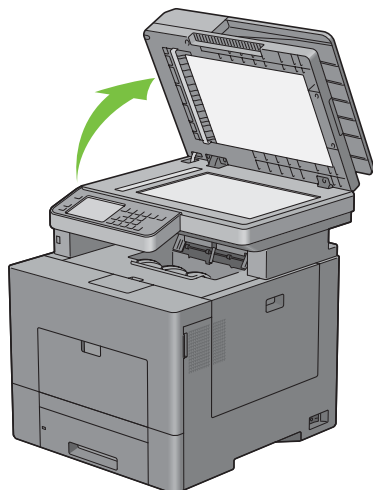

- 2 Posizionare il documento rivolto verso il basso sul vetro documenti e allinearlo con la guida di registrazione nell'angolo in alto a sinistra del vetro.

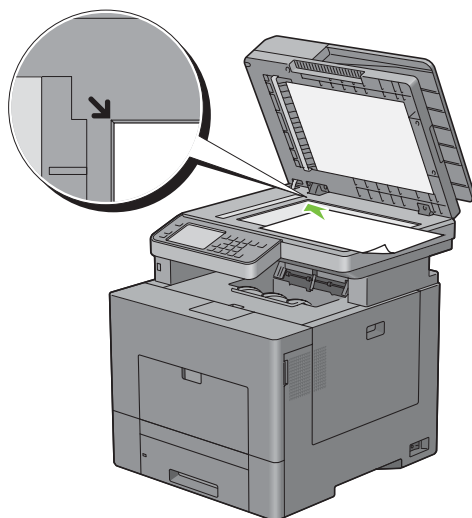

- 3 Chiudere il coperchio dei documenti.

- ✎ **NOTA:** se il coperchio dei documenti viene lasciato aperto durante la copia, la qualità della copia potrebbe essere compromessa e il consumo del toner aumenta.
- ✎ **NOTA:** se si esegue la copia di una pagina di un libro o di una rivista, sollevare il coperchio fino a che i relativi perni non vengono a contatto con i meccanismi di arresto, quindi chiuderlo. Se lo spessore del libro o della rivista supera i 30 mm, avviare la copia tenendo aperto il coperchio dei documenti.

- 4 Premere il pulsante  (Home).  
Per effettuare semplicemente una copia senza modificare le impostazioni predefinite per la copia, passare al punto 7.

- 5 Toccare Copia.  
Per personalizzare impostazioni di copia quali Colore uscita, Seleziona cassetto e Più chiaro/Più scuro, vedere “Impostazione delle opzioni di copia”.

 **NOTA:** per copiare automaticamente le opzioni tornare al relativo stato predefinito alla scadenza del timer di eliminazione automatica.

- 6 Toccare - o + per specificare un numero di copie compreso tra 1 e 99 nel riquadro Quantità.
- 7 Toccare Copia per iniziare la copia.

 **NOTA:** È possibile annullare un processo di copia in qualsiasi momento, durante la stampa di un documento, toccando Elimina.

## Esecuzione di copie dal DADF

 **ATTENZIONE:** non caricare più di 50 fogli nel DADF oppure non consentire che vengano inseriti più di 50 fogli nel cassetto di uscita dei documenti. È necessario svuotare il cassetto di uscita prima che il numero di fogli in esso contenuti superi i 50 altrimenti i documenti originali potrebbero essere danneggiati.

 **NOTA:** per la copia non è necessaria la connessione a un computer.

- 1 Mettere i documenti con il lato stampato rivolto verso l'alto nel DADF con il bordo superiore alimentato per primo. Quindi adattare le guide documento alla dimensione dei documenti.

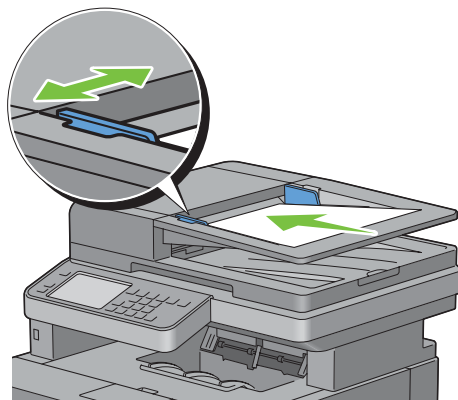

 **NOTA:** Assicurarsi di utilizzare il ferma documenti prima di copiare un documento di formato Legal.

- 2 Premere il pulsante  (Home).  
Per effettuare semplicemente una copia senza modificare le impostazioni predefinite per la copia, passare al punto 5.
- 3 Toccare Copia.  
Per personalizzare impostazioni di copia quali Colore uscita, Seleziona cassetto e Più chiaro/Più scuro, vedere “Impostazione delle opzioni di copia”.

 **NOTA:** per copiare automaticamente le opzioni tornare al relativo stato predefinito alla scadenza del timer di eliminazione automatica.

- 4 Toccare - o + per specificare un numero di copie compreso tra 1 e 99 nel riquadro Quantità.
- 5 Toccare Copia per iniziare la copia.

 **NOTA:** È possibile annullare un processo di copia in qualsiasi momento, durante la stampa di un documento, toccando Elimina.

## Impostazione delle opzioni di copia

Impostare le seguenti opzioni per il processo di copia corrente prima di toccare il pulsante **Copia** per iniziare la copia.

Per dettagli sull'operazione di copia, vedere "Esecuzione di copie dal vetro documenti" e "Esecuzione di copie dal DADF".

 **NOTA:** per copiare automaticamente le opzioni tornare al relativo stato predefinito alla scadenza del timer di eliminazione automatica.

In ogni riquadro sono presenti le seguenti opzioni:

- Riquadro Copia
  - Quantità
  - Più Chiaro/Più Scuro
  - Colore uscita
  - Seleziona Cassetto
  - Copia fronte retro
  - Nitidezza
  - Riduci/Allarga
  - Formato originale
  - Tipo originale
  - Fascicolazione
  - 2 in 1
  - Saturazione colore
  - Margine
  - Esposizione autom.

### Quantità

Consente di specificare il numero di copie tra 1 e 99.

- 1 Toccare **-** o **+** per specificare il numero di copie.

### Più Chiaro/Più Scuro

Per regolare il contrasto in modo da eseguire la copia più chiara o più scura rispetto all'originale:

- 1 Selezionare **Più Scuro/Più Chiaro**.
- 2 Toccare il livello desiderato sulla barra **Più Scuro/Più Chiaro**, quindi toccare **OK**.  
È possibile scegliere un livello di contrasto compreso tra sette livelli di **Scuro** e **Chiaro**.

Trascinare l'indicatore sul lato sinistro della barra per diminuire il contrasto del documento, selezionare invece una cella sul lato destro della barra per accentuarlo.

---

Più scuro 3	È ideale per documenti chiari oppure per le sottolineature a matita.
Più scuro 2	
Più scuro 1	
Normale*	Funziona bene con i documenti digitati normalmente o stampati.

---

Più chiaro 1	È ideale per documenti scuri.
Più chiaro 2	
Più chiaro 3	

\* Indica l'impostazione predefinita di fabbrica.

### Colore uscita

Per selezionare la modalità per la copia a colori oppure in bianco e nero:

- 1 Toccare **Colore uscita**.
- 2 Toccare **A colori** o **Bianco e nero**.

 **NOTA:** La copia a colori è protetta da una password quando l'impostazione Funzione abilitata per Copia è su On (Password colore). Se l'opzione Colore uscita è impostata su A colori e l'impostazione Funzione abilitata per Copia è impostata su Sì (password colore), è necessario immettere la password di quattro cifre.

### Seleziona Cassetto

Per selezionare il cassetto:

- 1 Toccare **Seleziona Cassetto**.
- 2 Toccare l'impostazione desiderata, quindi toccare OK.

MPF	La carta viene prelevata dall'alimentatore multifunzione.
Cassetto1*	La carta viene prelevata dal cassetto 1.
Cassetto 2	La carta viene prelevata dall'alimentatore da 550 fogli opzionale.

\* Indica l'impostazione predefinita di fabbrica.

 **NOTA:** Il Cassetto 2 è disponibile solo quando è installato l'alimentatore da 550 fogli opzionale.

 **NOTA:** Quando come formato e tipo di carta è visualizzato **Qualsiasi** nell'alimentatore MPF, è possibile scegliere formato e tipo di carta da questo menu. Per informazioni dettagliate vedere "Seleziona Cassetto".

### Copia fronte/retro

Per eseguire delle copie fronte/retro specificando la posizione della rilegatura:

- 1 Scorrere la schermata fino a visualizzare la voce **Copia fronte/retro**, quindi toccare **Copia fronte/retro**.
- 2 Toccare l'impostazione desiderata, quindi toccare OK.

1 → Fronte*	Selezionare 1 o fronte retro e specificare la posizione della rilegatura per la copia fronte retro.
1 → 2 Fronte/retro	
2 → Fronte	
2 → Fronte/retro	
Rilegatura bordo lungo	
Rilegatura lato corto	

\* Indica l'impostazione predefinita di fabbrica.

Quando si utilizza il vetro documenti impostato su 1 → Fronte/retro o 2 → Fronte/retro, sul display viene visualizzata la richiesta di posizionare un'altra pagina dopo aver premuto il pulsante Copia.

- a Se si desidera collocare un nuovo documento, sostituire il documento con uno nuovo, quindi toccare Continua.
- b Se la copia è terminata, toccare Stampa ora.

 **NOTA:** Quando per copiare su entrambi i lati di un documento viene utilizzato l'alimentatore DADF, la posizione stampata del fronte e del retro del documento potrebbe differire se il formato presente nelle impostazioni del documento non corrisponde al formato del documento stesso. In questo caso impostare Formato originale sullo stesso formato del documento.

## Nitidezza

Per regolare la nitidezza in modo da eseguire la copia più intensa o più tenue rispetto all'originale:

- 1 Scorrere la schermata fino a visualizzare la voce Definizione, quindi toccare Definizione.
- 2 Toccare l'impostazione desiderata.

Più intensa	Rende l'immagine di copia più nitida rispetto all'originale.
Normale*	La chiarezza dei colori dell'immagine è identica all'originale.
Più tenue	Rende l'immagine di stampa più tenue rispetto all'originale.

\* Indica l'impostazione predefinita di fabbrica.

## Riduci/Allarga

Per ridurre o allargare le dimensioni di un'immagine copiata dal 25% al 400% quando si copiano documenti originali dal vetro documenti o dal DADF:

 **NOTA:** Quando si esegue una copia ridotta, sul fondo della copia potrebbero comparire delle linee nere.

- 1 Scorrere la schermata fino a visualizzare la voce Riduci/Allarga, quindi toccare Riduci/Allarga.
- 2 Toccare l'impostazione desiderata, quindi toccare OK.

(Serie Pollici)

100%*
50%
(Ledger→Letter) 64%
(Legal→Letter) 78%
(Statement→Letter) 129%
(Statement→Legal) 154%
200%

(Serie mm)

100%*
50%
(A4→A5) 70%
(B5→A5) 81%
(A5→B5) 122%
(A5→A4) 141%
200%

\* Indica l'impostazione predefinita di fabbrica.

 **NOTA:** È inoltre possibile specificare un valore compreso tra 25 a 400, con incrementi dell'1%, toccando - o +.

## Formato Originale

Per selezionare la dimensione documento predefinita:

- 1 Scorrere la schermata fino a visualizzare la voce **Formato originale**, quindi toccare **Formato originale**.
- 2 Toccare l'impostazione desiderata.

(Serie Pollici)

Automatico*
Letter (8,5 x 11 poll.)
Folio (8,5 x 13 poll.)
Legal (8,5 x 14 poll.)
A4 (210 x 297 mm)
A5 (148 x 210 mm)
B5 (182 x 257 mm)
Executive (7,3 x 10,5 poll.)

(Serie mm)

Automatico*
A4 (210 x 297 mm)
A5 (148 x 210 mm)
B5 (182 x 257 mm)
Letter (8,5 x 11 poll.)
Folio (8,5 x 13 poll.)
Legal (8,5 x 14 poll.)
Executive (7,3 x 10,5 poll.)

\* Indica l'impostazione predefinita di fabbrica.

## Tipo originale

Per selezionare la qualità dell'immagine copiata:

- 1 Scorrere la schermata fino a visualizzare la voce **Tipo originale**, quindi toccare **Tipo originale**.
- 2 Toccare l'impostazione desiderata.

Testo e Foto*	Utilizzata per documenti con testo e foto.
Testo	Utilizzata per documenti con testo.
Foto	Utilizzata per documenti con foto.

\* Indica l'impostazione predefinita di fabbrica.

## Fascicolazione

Per ordinare la stampa delle copie: se, ad esempio, si eseguono due copie di documenti di tre pagine, verrà stampato un documento completo di tre pagine seguito dal secondo documento completo:

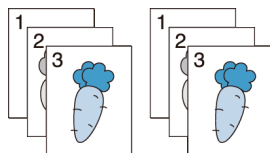

- 1 Scorrere la schermata fino a visualizzare la voce **Fascicolazione**, quindi toccare **Fascicolazione**.
- 2 Toccare l'impostazione desiderata.

<b>Automatico*</b>	Solo i documenti caricati dal DADF vengono copiati in ordine di fascicolatura.
<b>Fascicolato</b>	Copie in ordine di fascicolatura.
<b>Non fascicolato</b>	Non esegue la copia nell'ordine di fascicolatura.

\* Indica l'impostazione predefinita di fabbrica.

Se si utilizza il vetro documenti ed è impostato su **Fascicolato**, il display suggerisce di posizionare un'altra pagina dopo aver premuto il pulsante **Copia**.

- a Se si desidera collocare un nuovo documento, sostituire il documento con uno nuovo, quindi toccare **Continua**.
- b Se la copia è terminata, toccare **Stampa ora**.



## 2 in 1

Per stampare due immagini originali su un unico foglio di carta:

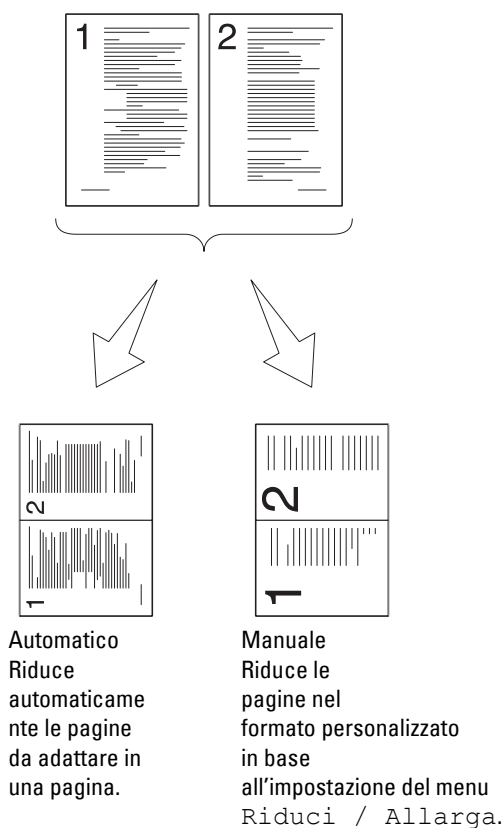

- 1 Scorrere la schermata fino a visualizzare la voce 2 in 1, quindi toccare 2 in 1.
- 2 Toccare l'impostazione desiderata, quindi toccare OK.

No*	Non esegue la stampa di più pagine in un solo foglio.
Automatico	Riduce automaticamente le pagine originali per stamparle in un solo foglio.
Manuale	Stampa le pagine originali su un solo foglio di carta nella dimensione specificata in Riduci/Allarga.

\* Indica l'impostazione predefinita di fabbrica.

Se si utilizza il vetro documenti ed è impostato su Auto o Manuale il display suggerisce di posizionare un'altra pagina dopo avere premuto il pulsante Copia.

- a Se si desidera collocare un nuovo documento, sostituire il documento con uno nuovo, quindi toccare Continua.
- b Se la copia è terminata, toccare Stampa ora.



**NOTA:** Quando per copiare su entrambi i lati di un documento viene utilizzato l'alimentatore DADF, la posizione stampata del fronte e del retro del documento potrebbe differire se il formato presente nelle impostazioni del documento non corrisponde al formato del documento stesso. In questo caso impostare Formato originale sullo stesso formato del documento.

## Saturazione colore

Per regolare la quantità di colori della copia in modo da rendere i colori più scuri o più chiari rispetto all'originale:

- 1 Scorrere la schermata fino a visualizzare la voce **Saturazione colore**, quindi toccare **Saturazione colore**.
- 2 Toccare l'impostazione desiderata.

Alto	Rende più acceso il colore della copia.
Normale*	La saturazione del colore è identica all'originale.
Basso	Rende meno acceso il colore della copia.

\* Indica l'impostazione predefinita di fabbrica.

## Margine

Per specificare il margine della copia:

- 1 Scorrere la schermata fino a visualizzare la voce **Margine**, quindi toccare **Margine**.
- 2 Toccare – o + per immettere il valore desiderato e quindi toccare OK.

Superiore/inferiore	0,2 poll.* (4 mm*) Intervallo disponibile: 0,0-2,0 poll. (0-50 mm)	Specifica i valori per incrementi di 0,1 pollice (1 mm).
Sinistro/destro	0,2 poll.* (4 mm*) Intervallo disponibile: 0,0-2,0 poll. (0-50 mm)	Specifica i valori per incrementi di 0,1 pollice (1 mm).
Centrale	0 poll.* (0 mm)* Intervallo disponibile: 0,0-2,0 poll. (0-50 mm)	Specifica i valori per incrementi di 0,1 pollice (1 mm).

\* Indica le impostazioni predefinite di fabbrica.

## Esposizione autom.

Per eliminare lo sfondo dell'originale e migliorare il testo sulla copia:

- 1 Scorrere la schermata fino a visualizzare la voce **Esposizione automatica**, quindi toccare **Esposizione automatica**.
- 2 Toccare On.

## Utilizzo di Copia ID

 **NOTA:** se l'impostazione Funzione abilitata per Copia ID è impostata su Disabilita, la funzione Copia ID è disabilitata e anche il menu sarà disabilitato sullo schermo. Per informazioni dettagliate vedere "Funzione abilitata".

Toccando la funzione Copia ID sul touch panel, è possibile copiare entrambi i lati di una carta d'identità su un lato di un singolo foglio nel suo formato originale. Questa funzione consente di visualizzare entrambi i lati di una carta d'identità in una sola pagina nel suo formato originale.

Per effettuare una copia.

- 1 Collocare una carta d'identità rivolta verso il basso sul piano di vetro per documenti e chiudere il relativo coperchio.  
Per informazioni dettagliate sul caricamento dei documenti, vedere "Esecuzione di copie dal vetro documenti".
- 2 Premere il pulsante  (Home).
- 3 Toccare Copia ID.
- 4 Specificare le impostazioni di copia descritte di seguito come richiesto.
  - Quantità
  - Più Chiaro/Più Scuro
  - Colore uscita
  - Seleziona Cassetto
  - Nitidezza
  - Saturazione colore
  - Esposizione autom.

Per informazioni dettagliate vedere "Impostazione delle opzioni di copia".

- 5 Toccare Copia per iniziare la copia.  
Una volta scansionato il lato frontale della carta d'identità, a schermo compare la richiesta di capovolgere la carta.
  - a Per eseguire la scansione del lato posteriore della carta d'identità, capovolgerla e toccare Continua.
  - b Per completare la copia, toccare Stampa ora.



 **NOTA:** La copia a colori è protetta da una password quando l'impostazione Funzione abilitata per Copia è su On (Password colore). Se l'opzione Colore uscita è impostata su A colori e l'impostazione Funzione abilitata per Copia è impostata su Sì (password colore), è necessario immettere la password di quattro cifre.

## Modifica delle impostazioni predefinite

Le impostazioni predefinite delle opzioni contenute nel menu di copia quali **Colore uscita**, **Seleziona cassetto** e **Più chiaro/Più scuro** possono essere modificate nei valori più frequentemente utilizzati. Quando si copia un documento, vengono utilizzate le impostazioni predefinite specificate, a meno che non vengano modificate tramite il pannello operatore.

Le impostazioni su **Imp. predefinite** verranno riflesse quando verrà creato un nuovo riquadro. Se vengono modificate le impostazioni in **Imp. predefinite** una volta creato il nuovo riquadro, le impostazioni del riquadro creato in precedenza non vengono modificate. Per informazioni dettagliate su come creare un nuovo riquadro, vedere “**Aggiunta di un nuovo riquadro**”.

Per creare delle impostazioni personalizzate:

- 1 Premere il pulsante  (**Informazioni**).
- 2 Toccare la scheda **Strumenti**, quindi toccare **Imp. predefinite**.
- 3 Toccare **Predefiniti Copia**.
- 4 Toccare  fino a visualizzare la voce di menu desiderata, quindi selezionarla.
- 5 Toccare l'impostazione desiderata o immettere il valore, quindi toccare **OK**.
- 6 Se necessario, ripetere i passaggi 4 e 5.

## Scansione

 **NOTA:** Se l'impostazione Funzione abilitata per una funzione di scansione (Scansione su e-mail, Scansione in rete, Scansione su PC, Scansione su WSD o Scansione su USB) è impostata su Sì (Password), per utilizzare la funzione di scansione è necessario digitare la password di quattro cifre. Se l'impostazione Funzione abilitata per una funzione di scansione è impostata su No, la funzione di scansione è disabilitata e anche il menu sarà disabilitato sullo schermo. Per informazioni dettagliate vedere "Funzione abilitata".

### Panoramica di scansione

Utilizzare la stampante Dell™ C2665dnf Color Laser Multifunction Printer per trasformare foto e testo in immagini modificabili sul computer.

La stampante Dell C2665dnf Color Laser Multifunction Printer offre vari modi per eseguire la scansione dei documenti. Esistono due tipi di scansioni principali. Uno consiste nell'operare dalla stampante senza utilizzare il driver dello scanner, l'altro consiste nell'operare tramite computer utilizzando un software e il driver dello scanner. Per un aiuto sul reperimento delle informazioni necessarie, vedere le funzionalità disponibili descritte di seguito.

- Scansione - con il driver dello scanner
- Scansione - senza il driver dello scanner

#### Scansione - con il driver dello scanner

- Scansione in un software di grafica come Adobe® Photoshop® utilizzando un driver TWAIN (Supporto di connessioni USB e di rete sia per Microsoft® Windows® che per Apple Macintosh utilizzando un software di elaborazione grafica)

Vedere "Scansione utilizzando il driver TWAIN".

- Eseguire la scansione tramite un programma predefinito Microsoft come Windows Photo Gallery e Microsoft Paint, utilizzando un driver Windows Image Acquisition (WIA) (Sono supportate le connessioni USB e di rete (incluso WSD\*) solo su Windows)

\* WSD (Web Services on Devices)

Vedere "Scansione utilizzando il driver Windows Image Acquisition (WIA)".

- Scansionare e inviare il documento sottoposto a scansione al computer connesso tramite cavo USB (Supporto della connessione USB per Microsoft Windows e Apple Macintosh tramite lo strumento software in bundle **Manager pulsante scansione**)

Utilizzando la funzionalità Scansione su PC sul pannello operatore della stampante, l'immagine digitalizzata viene salvata nel percorso del computer specificato con **Manager pulsante scansione**.

Vedere "Scansione dal pannello operatore - Scansione su PC".

#### Scansione - senza il driver dello scanner

- Scansionare e salvare il documento sottoposto a scansione in una memoria USB  
Vedere "Scansione su una memoria USB".
- Scansionare e inviare il documento sottoposto a scansione tramite e-mail  
Vedere "Invio di un'e-mail con l'immagine sottoposta a scansione".

- Scansionare e inviare il documento sottoposto a scansione al computer o al server collegato in rete  
Vedere “Scansione su PC o Server tramite SMB/FTP”.
- Scansionare e inviare il documento sottoposto a scansione a un computer collegato a una rete tramite WSD  
Vedere “Scansione dal pannello operatore - Scansione su WSD”.

L'impostazione della risoluzione da utilizzare durante la scansione di un elemento dipende dal tipo di elemento e da come si prevede di utilizzare l'immagine o il documento dopo averlo acquisito sul computer. Per ottenere risultati ottimali utilizzare le seguenti impostazioni raccomandate.

Tipo	Risoluzione
Documenti	300 dpi bianco e nero o 200 dpi scala dei grigi o colore
Documenti di scarsa qualità o che contengono poco testo	400 dpi bianco e nero o 300 dpi scala dei grigi
Foto e immagini	100–200 dpi a colori o 200 dpi scala dei grigi
Immagini per una stampante a getto di inchiostro	150–300 dpi
Immagini per una stampante ad alta risoluzione	300–600 dpi

La scansione effettuata oltre le risoluzioni raccomandate può superare le capacità dell'applicazione. Se è richiesta una risoluzione superiore a quelle raccomandate nella tabella riportata sopra, è necessario ridurre la dimensione dell'immagine visualizzandola in anteprima (o con una scansione preliminare) e ritagliando l'immagine prima della scansione.

## Scansione dal pannello operatore - Scansione su PC

 **NOTA:** per selezionare la funzione Scansione su PC dal pannello operatore, è necessario collegare il computer tramite porta USB. La connessione di rete non è supportata.

 **NOTA:** questa funzione è supportata sia da Microsoft Windows che da Apple Macintosh.

- 1 Caricare i documenti nel DADF rivolti verso l'alto con il bordo superiore inserito per primo.

OPPURE

Collocare un singolo documento rivolto verso il basso sul vetro documenti e chiudere il relativo coperchio.

Per informazioni dettagliate sul caricamento dei documenti, vedere “Caricamento di un documento originale”.

- 2 Premere il pulsante  (Home).
- 3 Toccare Scansione su PC.
- 4 Specificare le impostazioni di scansione Colore uscita, Risoluzione, Formato file, Scansione fronte/retro, Più Scuro/Più Chiaro, Contrasto, Definizione, Esposizione automatica, Formato originale, Margine e Modalità di denominazione file. Per informazioni dettagliate vedere “Impostazioni di scansione”.
- 5 Toccare Scansione per iniziare la scansione del documento.

 **NOTA:** se sul computer viene visualizzata la seguente finestra di dialogo, selezionare **Dell C2665dnf Color MFP Manager pulsante scansione** e fare clic su **OK**.

Per Microsoft Windows:

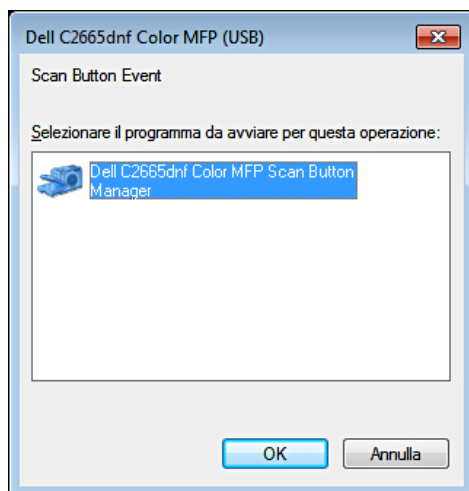

**NOTA:** una volta selezionato **Dell C2665dnf Color MFP Manager pulsante scansione** con la casella di controllo **Utilizza sempre questo programma per questa operazione** selezionata, **Dell C2665dnf Color MFP Manager pulsante scansione** si aprirà automaticamente senza necessità di selezionare un'applicazione.

**NOTA:** è necessario utilizzare **Manager pulsante scansione** sul computer per modificare le impostazioni relative alla scansione. Per informazioni dettagliate vedere "Manager pulsante scansione".

**NOTA:** per Macintosh, la finestra di dialogo per la selezione di un programma non viene visualizzata.

### Manager pulsante scansione

L'opzione Scansione su PC archivia per impostazione predefinita i file di immagini nella cartella **Documenti**, pertanto è possibile aprire i file utilizzando l'applicazione correlata. Utilizzare **Manager pulsante scansione** per modificare la destinazione di uscita dei file di immagini ottenuti e selezionare se aprire o meno i file di immagini utilizzando l'applicazione correlata.

Per Microsoft Windows:

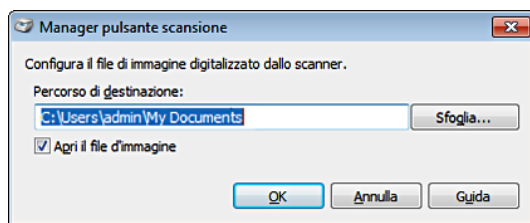

Per Apple Macintosh:

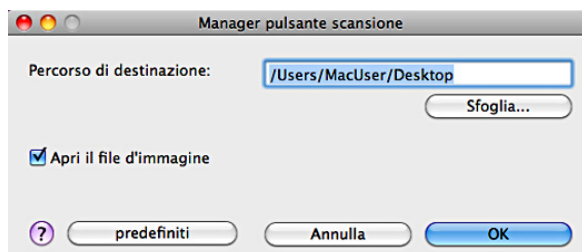

## Scansione dal pannello operatore - Scansione su WSD

Se la stampante è collegata a un computer tramite rete utilizzando WSD (Web Services on Devices), è possibile utilizzare la funzione di Scansione su WSD per inviare immagini digitalizzate a un computer.

 **NOTA:** Per utilizzare la funzione Scansione su WSD, è necessario configurare la connessione tramite WSD.

 **NOTA:** WSD è supportata solo su Windows Vista®, Windows 7 e Windows 8.

### Configurazione della stampante per la funzione Scansione su WSD

Configurare la stampante e il computer per la connessione tramite WSD.

#### Selezione di Impostazione stampante

Per utilizzare la funzione Scansione su WSD, è necessario impostare Scansione su WSD su Abilita. Per ulteriori informazioni, vedere “Protocolli”.

#### Configurazione del computer

 **NOTA:** Per Windows 8 il computer si collega automaticamente alla stampante tramite il protocollo WSD. Non è necessario installare la stampante manualmente.

#### Per Windows 7:

- 1 Fare clic su **Start** → **Computer** → **Rete**
- 2 Fare clic con il pulsante destro sull'icona della stampante, quindi fare clic su **Installa**. La stampante viene collegata tramite WSD.

#### Per Windows Vista:

- 1 Fare clic su **Start** → **Rete**
- 2 Fare clic con il pulsante destro sull'icona della stampante, quindi fare clic su **Installa**.
- 3 Fare clic su **Continua**. La stampante viene collegata tramite WSD.

### Procedure per la Scansione su WSD

- 1 Caricare i documenti nel DADF rivolti verso l'alto con il bordo superiore inserito per primo.  
OPPURE  
Collocare un singolo documento rivolto verso il basso sul vetro documenti e chiudere il relativo coperchio.  
Per informazioni dettagliate sul caricamento dei documenti, vedere “Caricamento di un documento originale”.
- 2 Premere il pulsante  (**Home**).
- 3 Toccare **Scansione** su **WSD**.
- 4 Scorrere fino a visualizzare il computer su cui si visualizzare il processo di scansione, quindi selezionare il computer.
- 5 Specificare il tipo di scansione. Per informazioni dettagliate vedere “Scansione su WSD”.
- 6 Toccare **Scansione** per iniziare l'invio del file digitalizzato.



## Scansione utilizzando il driver TWAIN

La stampante supporta il driver TWAIN per la scansione di immagini in Microsoft Windows XP, Windows Server® 2003, Windows Vista, Windows Server 2008, Windows Server 2008 R2, Windows 7, Windows 8, Windows Server 2012, Apple Mac OS X 10.5, Mac OS X 10.6, Mac OS X 10.7, Mac OS X 10.8 con vari scanner.

- 1 Caricare i documenti nel DADF rivolti verso l'alto con il bordo superiore inserito per primo.

OPPURE

Collocare un singolo documento rivolto verso il basso sul vetro documenti e chiudere il relativo coperchio.

Per informazioni dettagliate sul caricamento dei documenti, vedere “Caricamento di un documento originale”.

- 2 Avviare il software di elaborazione grafica che supporta TWAIN.
- 3 Per impostare il percorso di memorizzazione delle immagini sottoposte a scansione, procedere come descritto di seguito:

Fare clic su **Desktop** → **Cartelle**.

Nel riquadro **Cartelle** specificare una cartella di destinazione.

- 4 Per impostare lo scanner, procedere come segue:

Fare clic su **Desktop** → **Impostazioni scansione** → **Seleziona...**

Nella finestra di dialogo **Scanner disponibili**, selezionare **TWAIN: Dell C2665dnf Color MFP** e fare clic su **OK**.

- 5 Verificare che la casella di controllo **Visualizza finestra di dialogo scanner** sia selezionata nel riquadro **Scansione o acquisizione foto**.

- 6 Fare clic su **Scansione** per iniziare il processo di scansione.

Viene visualizzata la finestra **Dell C2665dnf Color MFP TWAIN Driver**.

### Per Microsoft Windows:

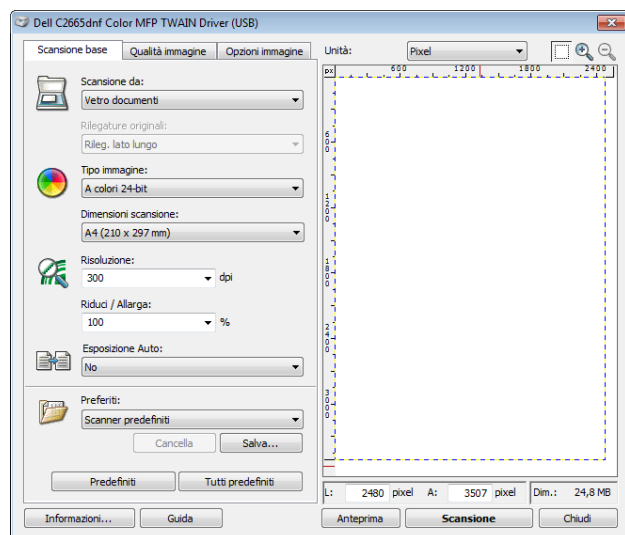

**Per Apple Macintosh:**

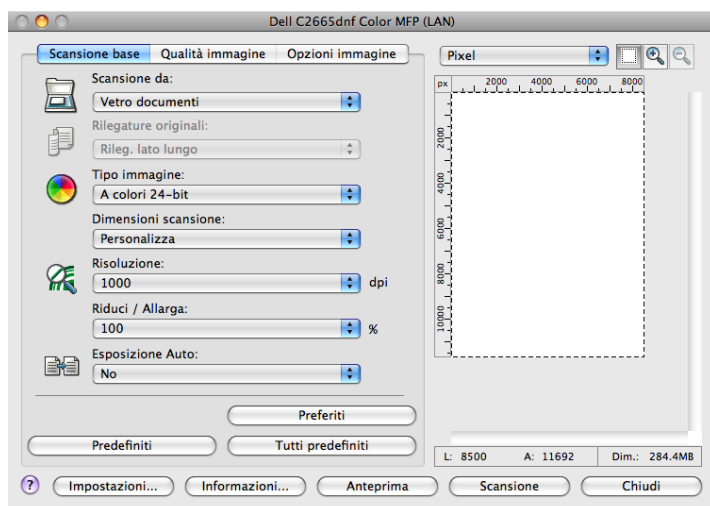

 **NOTA:** l'immagine a schermo può variare in base al sistema operativo in uso.

- 7 Nella scheda **Scansione base**, impostare le preferenze desiderate e fare clic su **Anteprima** per visualizzare l'immagine in anteprima.

 **NOTA:** la funzione **Anteprima** non può essere utilizzata eseguendo la scansione duplex (fronte/retro) dall'alimentatore DADF.

- 8 Regolare le impostazioni nelle schede **Qualità immagine** e **Opzioni immagini**.
- 9 Fare clic su **Scansione** per iniziare il processo di scansione.
- 10 Una volta terminata la scansione, fare clic su **Chiudi** per uscire dalla finestra.
- 11 L'immagine digitalizzata viene automaticamente salvata nella posizione specificata.

Se si desidera sottoporre a scansione più pagine, seguire le istruzioni a schermo per modificare l'immagine dopo averla copiata sul computer.

## Strumento impostazioni di scansione

Tramite lo Strumento impostazioni di scansione è possibile verificare l'indirizzo IP della stampante o impostare la password.

Per aprire Strumento di impostazione scansione:

### **Per Microsoft Windows:**

Fare clic su Avvio → Tutti i programmi → Dell Stampanti → Dell C2665dnf Color Laser Multifunction Printer → Strumento impostazioni di scansione.

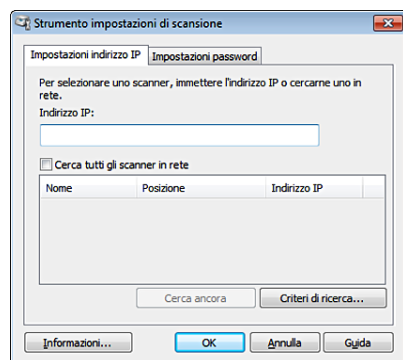

### **Per Apple Macintosh:**

Fare clic su **Impostazioni** nella finestra di scansione principale di Dell C2665dnf Color MFP.

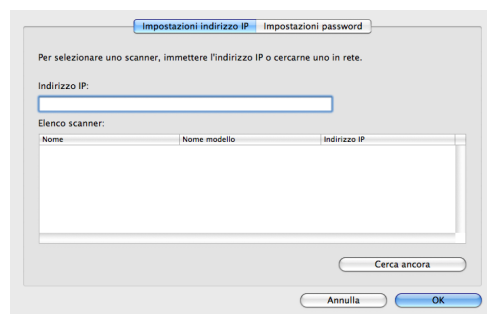

### **Impostazioni dell'indirizzo IP**

Nella scheda **Impostazioni indirizzo IP**, è possibile controllare l'indirizzo IP impostato per lo scanner oppure modificare la scelta dello scanner.

- **Indirizzo IP**  
Immettere l'indirizzo IP.
- **Cerca tutti gli scanner in rete (solo Windows)**  
Ricerca gli scanner presenti nella rete.
- **Elenco scanner**  
Visualizza un elenco di scanner rilevati.
- **Cerca ancora**  
Ricerca gli scanner presenti nella rete.

- **Criteri di ricerca** (solo Windows)

Visualizza la finestra di dialogo **Criteri di ricerca** per l'impostazione delle condizioni di ricerca.

### Finestra di dialogo **Criteri di ricerca** (solo Windows)

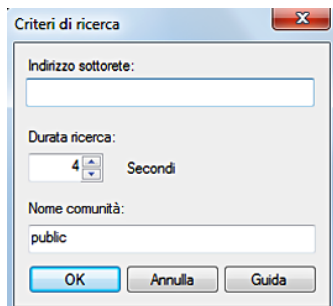

- **Indirizzo sottorete**  
Immettere l'indirizzo della sottorete.
  - IPv4: indirizzo Broadcast quale "192.168.1.255"
  - IPv6: indirizzo Multicast quale "ff02::1"
- **Durata ricerca**  
Consente di specificare un periodo di tempo per la ricerca di uno scanner.
- **Community Name**  
Consente di immettere il nome della comunità SNMPv1/v2. Il nome predefinito della comunità è "public".

### Impostazione della password

Nella scheda **Impostazioni password**, è possibile immettere la password impostata per lo scanner che consente di accedere dal computer alla stampante.

#### **Per Microsoft Windows:**

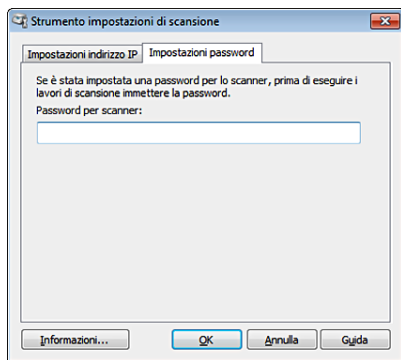

### Per Apple Macintosh:

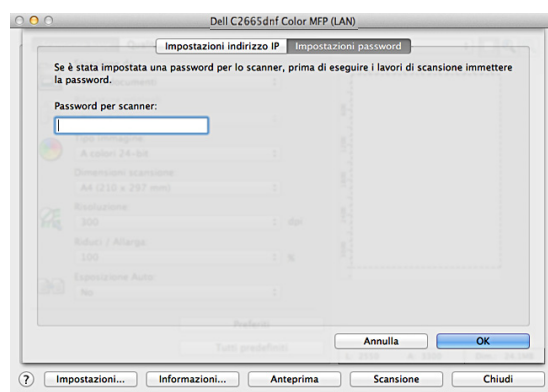

- Password per scanner  
Immettere la password.

## Scansione utilizzando il driver Windows Image Acquisition (WIA)

Per la scansione delle immagini la stampante supporta anche il driver Windows Image Acquisition (WIA). Il driver WIA è uno dei componenti standard forniti da Microsoft Windows XP e dai sistemi operativi successivi che funziona con fotocamere digitali e scanner. Diversamente dal driver TWAIN, il driver Windows Image Acquisition (WIA) consente di sottoporre a scansione un'immagine e di manipolarla facilmente senza utilizzare software aggiuntivo.

 **NOTA:** il driver Windows Image Acquisition (WIA) è supportato solo da Windows.

**Per scannerizzare un'immagine dal software di elaborazione grafica, procedere come descritto di seguito.**

- 1 Caricare i documenti nel DADF rivolti verso l'alto con il bordo superiore inserito per primo.  
OPPURE

Collocare un singolo documento rivolto verso il basso sul vetro documenti e chiudere il relativo coperchio.

Per informazioni dettagliate sul caricamento dei documenti, vedere "Caricamento di un documento originale".

- 2 Avviare il software di disegno, ad esempio Microsoft Paint for Windows.

 **NOTA:** quando il sistema operativo è Windows Vista o Windows Server 2008, utilizzare Windows Photo Gallery anziché Microsoft Paint.

 **NOTA:** con applicazioni che utilizzano WIA 2.0, come ad esempio Windows Fax and Scan su Windows Vista, Windows 7 e Windows 8, è possibile selezionare l'opzione **Alimentatore (Scansione di entrambi i lati)** per la scansione duplex (fronte/retro).

- 3 Fare clic su **File** → **Da scanner o fotocamera digitale** (pulsante **Paint** → **Da scanner o fotocamera digitale** per Windows 7, Windows 8, Windows Server 2008 R2 e Windows Server 2012).

Viene visualizzata la finestra **Digitalizza utilizzando Dell C2665dnf Color MFP (USB o LAN)**.

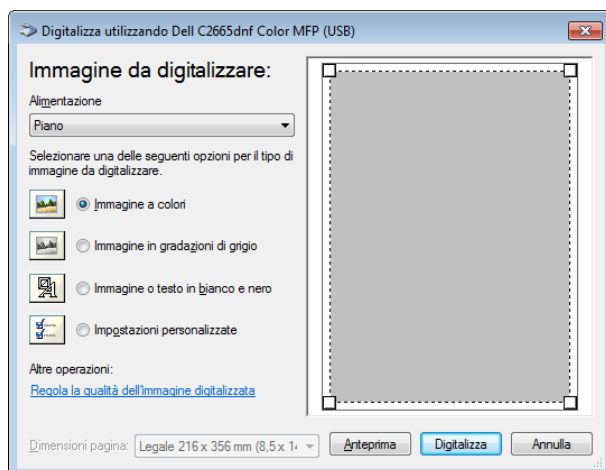

 **NOTA:** l'immagine a schermo può variare in base al sistema operativo in uso.

- 4 Selezionare il tipo di immagine che si desidera sottoporre a scansione, quindi fare clic su **Regola la qualità dell'immagine digitalizzata** per visualizzare la finestra di dialogo **Proprietà avanzate**.
- 5 Selezionare le proprietà desiderate inclusi luminosità e contrasto, quindi fare clic su **OK**.
- 6 Fare clic su **Scansione** per iniziare il processo di scansione.
- 7 Fare clic su **File** → **Salva** per salvare il documento digitalizzato nella posizione desiderata del computer.

**Per scannerizzare un'immagine dal pannello di controllo procedere come descritto di seguito:**

 **NOTA:** questa funzionalità è supportata solo su Microsoft Window Server 2003 e Windows XP.

- 1 Caricare i documenti nel DADF rivolti verso l'alto con il bordo superiore inserito per primo.

OPPURE

Collocare un singolo documento rivolto verso il basso sul vetro documenti e chiudere il relativo coperchio.

Per informazioni dettagliate sul caricamento dei documenti, vedere "Caricamento di un documento originale".

- 2 Fare clic su **Start** → **Pannello di controllo** → **Stampanti e altro hardware** → **Scanner e fotocamere digitali**.
- 3 Fare doppio clic sull'icona a forma di scanner. Si avvia l'acquisizione guidata delle immagini **Scanner e fotocamere digitali**.

- 4 Fare clic su **Avanti** per visualizzare la pagina Scegliere le preferenze di scannerizzazione.

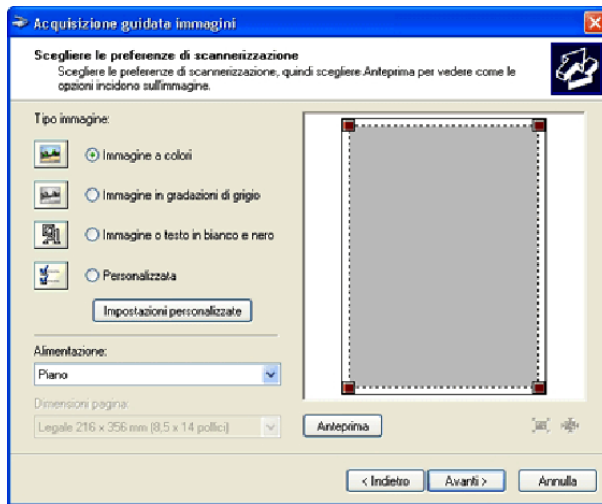

**NOTA:** l'immagine a schermo può variare in base al sistema operativo in uso.

- 5 Selezionare il tipo di immagine desiderato, l'alimentazione fogli e il formato della carta, quindi fare clic su **Avanti**.
- 6 Immettere un nome per l'immagine, selezionare il formato del file e specificare il percorso desiderato in cui salvare il documento scannerizzato.
- 7 Fare clic su **Avanti** per iniziare il processo di scansione.
- 8 Seguire le istruzioni a schermo per modificare l'immagine dopo averla copiata sul computer.

## Scansione su PC o Server tramite SMB/FTP

**NOTA:** questa funzionalità non richiede un driver di scansione di rete.

### Panoramica

La funzionalità Scansione in rete consente di inviare i documenti scannerizzati a un computer o a un server FTP.

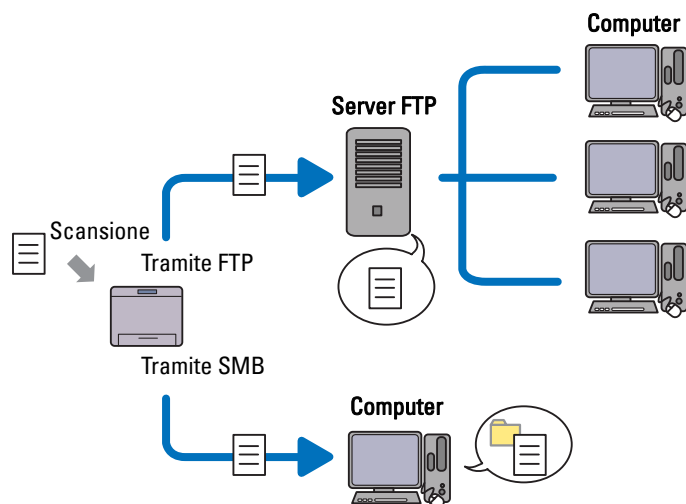

## Sistemi operativi necessari:

### Per FTP:



**NOTA:** per informazioni sulla configurazione del servizio FTP, consultare il manuale fornito con il software.



**NOTA:** Microsoft Windows Server 2003, Windows XP, Windows Vista e Mac OS X 10.5 supportano solo IPv4.

- Microsoft Windows XP Professional  
Servizio FTP di Microsoft Internet Information Services 5.1
- Microsoft Windows Server 2003 Service Pack 1  
Servizio FTP di Microsoft Internet Information Services 6.0
- Microsoft Windows Vista  
Microsoft Windows Server 2008  
Servizio FTP di Microsoft Internet Information Services 7.0
- Microsoft Windows 7  
Microsoft Windows Server 2008 R2  
Servizio FTP di Microsoft Internet Information Services 7.5
- Microsoft Windows 8  
Microsoft Windows Server 2012  
Servizio FTP di Microsoft Internet Information Services 8.0
- Mac OS X 10.5/10.6/10.7/10.8  
Servizio FTP di Mac OS X

### Per SMB:



**NOTA:** Microsoft Windows Server 2003, Windows XP, Mac OS X 10.5/10.6 supportano solo IPv4.

- Microsoft Windows XP
- Microsoft Windows Server 2003
- Microsoft Windows Vista
- Microsoft Windows Server 2008
- Microsoft Windows Server 2008 R2
- Microsoft Windows 7
- Microsoft Windows 8
- Microsoft Windows Server 2012
- Mac OS X 10.5/10.6/10.7/10.8

## Procedure

### Per FTP:

- 1 “Impostazione di una destinazione mediante una Rubrica”
- 2 “Invio del file scannerizzato sulla rete”

### Per SMB:

- 1 “Impostazione di un nome di accesso e di una password (solo SMB)”
- 2 “Creazione di una cartella condivisa (solo SMB)”



- 3 “Impostazione di una destinazione mediante una Rubrica”
- 4 “Invio del file scannerizzato sulla rete”

### **Impostazione di un nome di accesso e di una password (solo SMB)**

La funzionalità Scansione in rete richiede un account di accesso utente con una password non vuota valida per l'autenticazione. Confermare il nome di accesso utente e la password.

Per Microsoft Windows:

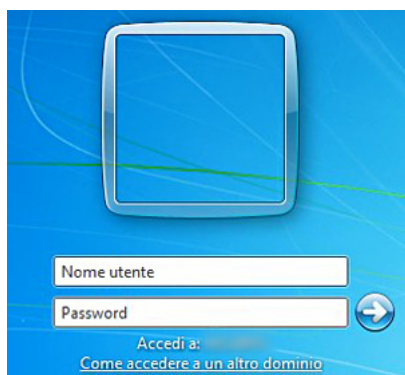

Se non si utilizza una password per l'accesso utente, è necessario creare una password nell'account di accesso utente procedendo come indicato di seguito.

#### ***Per Windows XP:***

- 1 Fare clic su Start → Pannello di controllo → Account utenti.
- 2 Fare clic su Cambia un account.
- 3 Fare clic su Crea password e aggiungere una password per l'account di accesso utente.

#### ***Per Windows Vista e Windows 7:***

- 1 Fare clic su Start → Pannello di controllo.
- 2 Fare clic su Account utenti e protezione per la famiglia.
- 3 Fare clic su Account utenti.
- 4 Fare clic su Crea una password per l'account e aggiungere una password per l'account di accesso utente.

#### ***Per Windows Server 2008:***

- 1 Fare clic su Start → Pannello di controllo.
- 2 Fare doppio clic su Account utenti.
- 3 Fare clic su Crea una password per l'account e aggiungere una password per l'account di accesso utente.

#### ***Per Windows Server 2008 R2:***

- 1 Fare clic su Start → Pannello di controllo.
- 2 Selezionare Account utenti.
- 3 Fare clic su Account utenti.
- 4 Fare clic su Crea una password per l'account e aggiungere una password per l'account di accesso utente.

### Per Windows 8 e Windows Server 2012:

- 1 Puntare nell'angolo in alto o in basso a destra della schermata, quindi fare clic su **Impostazioni**.
- 2 Fare clic su **Modifica impostazioni PC**.
- 3 Fare clic su **Utenti**.
- 4 Fare clic su **Crea password** e aggiungere una password per l'account di accesso utente.

### Per Mac OS X 10.5/10.6:

- 1 Fare clic su **Preferenze di sistema** → **Account**.
- 2 Selezionare **Cambia password**.
- 3 Immettere una password per l'account di accesso utente in **Nuova password**.
- 4 Immettere nuovamente la password in **Verifica**.

## Creazione di una cartella condivisa (solo SMB)

Creare una cartella condivisa per archiviare il documento scannerizzato dalla stampante.

### Per Microsoft Windows XP Home Edition:

- 1 Creare una cartella nella directory desiderata sul computer (Esempio di nome di cartella, **Condivisione**).
- 2 Fare clic con il pulsante destro del mouse sulla cartella, quindi selezionare **Proprietà**.  
Viene visualizzata la finestra di dialogo **Proprietà**.
- 3 Fare clic sulla scheda **Condivisione** e selezionare **Condividi la cartella sulla rete**.
- 4 Immettere un nome condiviso nella casella **Nome condivisione**.

 **NOTA:** annotare questo nome condiviso perché verrà utilizzato nella prossima procedura di impostazione.

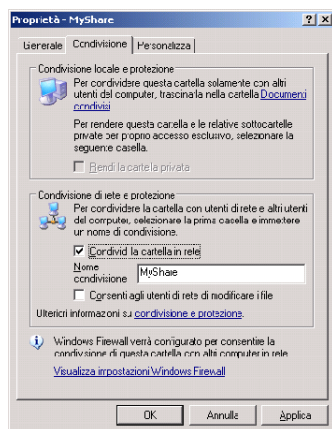

- 5 Selezionare la casella di controllo **Consenti agli utenti di rete di modificare i file**, quindi fare clic su **OK**.

 **NOTA:** quando viene visualizzata la seguente schermata, fare clic su **Se pur comprendendo i rischi in termini di protezione si desidera condividere i file senza eseguire la procedura, fare clic qui**, quindi selezionare **Attiva la condivisione file senza utilizzare la procedura guidata** e fare clic su **OK**.

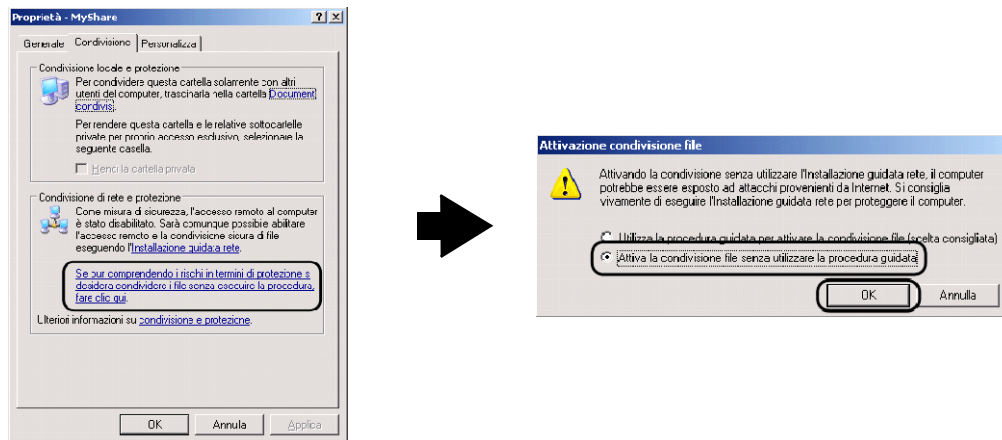

**NOTA:** per aggiungere sottocartelle, creare nuove cartelle nella cartella condivisa già creata.

Ad esempio:

Nome cartella: Condivisione, Nome cartella di secondo livello: Foto, Nome cartella di terzo livello:

Giovanni

Nella directory a questo punto deve essere visibile Condivisione\Foto\Giovanni.

### Per Microsoft Windows XP Professional:

- 1 Creare una cartella nella directory desiderata sul computer (Esempio di nome di cartella, Condivisione) e fare doppio clic sulla cartella.
- 2 Selezionare **Opzioni cartella** da **Strumenti**.

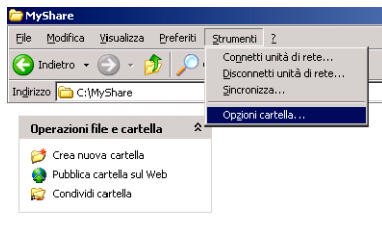

- 3 Fare clic sulla scheda **Visualizzazione**, quindi deselezionare la casella di controllo **Utilizza condivisione file semplice** (scelta consigliata).

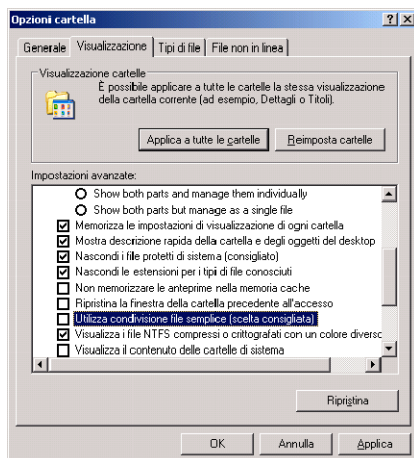

- 4 Fare clic su **OK**.
- 5 Fare clic con il pulsante destro del mouse sulla cartella, quindi selezionare **Proprietà**.  
Viene visualizzata la finestra di dialogo **Proprietà**.
- 6 Selezionare la scheda **Condivisione**, quindi selezionare **Condividi la cartella**.
- 7 Immettere un nome condiviso nella casella **Nome condivisione**.

 **NOTA:** annotare questo nome condiviso perché verrà utilizzato nella prossima procedura di impostazione.

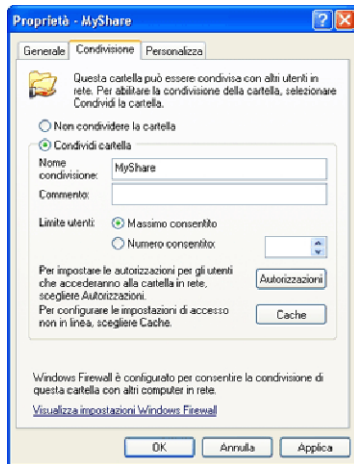

- 8 Fare clic su **Autorizzazioni** per creare un'autorizzazione scritta per la cartella.
- 9 Fare clic su **Aggiungi**.
- 10 Cercare il nome di accesso utente facendo clic su **Avanzate** oppure immettere il nome di accesso utente nella casella **Immettere i nomi degli oggetti da selezionare**, quindi fare clic su **Controlla nomi** per confermare (Esempio di nomi accesso utente, `Utente corrente`).

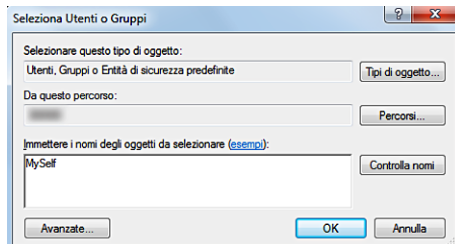

- 11 Fare clic su **OK**.

 **NOTA:** non utilizzare **Tutti** come nome di accesso utente.

- Fare clic sul nome di accesso utente appena immesso. Selezionare la casella di controllo **Controllo completo**. Con questa operazione viene concessa l'autorizzazione a inviare il documento nella cartella.

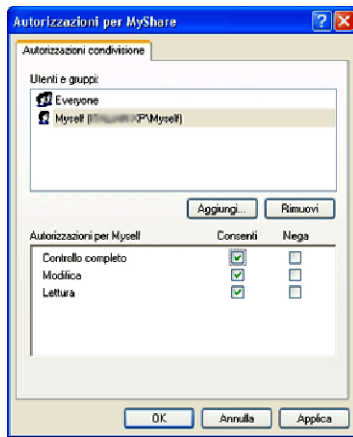

- Fare clic su **OK**.

 **NOTA:** per aggiungere sottocartelle, creare nuove cartelle nella cartella condivisa già creata.

Ad esempio:

Nome cartella: Condivisione, Nome cartella di secondo livello: Foto, Nome cartella di terzo livello:

Giovanni

Nella directory a questo punto deve essere visibile Condivisione\Foto\Giovanni.

**Per Windows Vista, Windows Server 2008, Windows Server 2008 R2, Windows 7, Windows 8, Windows Server 2012:**

- Creare una cartella nella directory desiderata sul computer (Esempio di nome di cartella, Condivisione).
- Fare clic con il pulsante destro del mouse sulla cartella, quindi selezionare **Proprietà**.

Viene visualizzata la finestra di dialogo **Proprietà**.

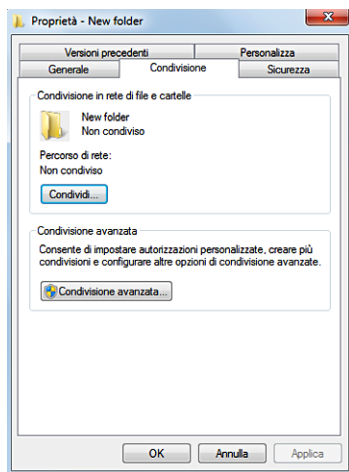

- Fare clic sulla scheda **Condivisione**, quindi selezionare **Condivisione avanzata**.
- Selezionare la casella di controllo **Condividi la cartella**.

5 Immettere un nome condiviso nella casella **Nome condivisione**.

 **NOTA:** annotare questo nome condiviso in quanto dovrà essere utilizzato nella prossima procedura di impostazione.

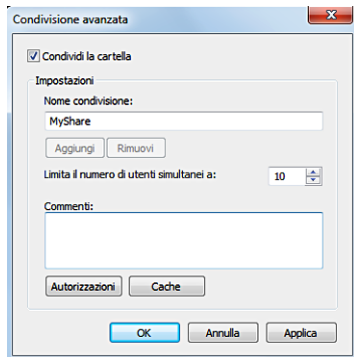

6 Fare clic su **Autorizzazioni** per creare un'autorizzazione scritta per la cartella.

7 Fare clic su **Aggiungi**.

8 Cercare il nome di accesso utente facendo clic su **Avanzate** oppure immettere il nome di accesso utente nella casella **Immettere i nomi degli oggetti da selezionare**, quindi fare clic su **Controlla nomi** per confermare (Esempio di nomi accesso utente, `Utente corrente`).

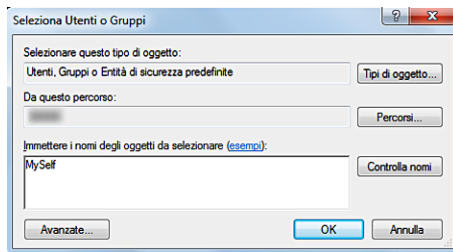

9 Fare clic su **OK**.

10 Fare clic sul nome di accesso utente appena immesso. Selezionare la casella di controllo **Controllo completo**. Con questa operazione viene concessa l'autorizzazione a inviare il documento nella cartella.

 **NOTA:** non utilizzare **Tutti** come nome di accesso utente.

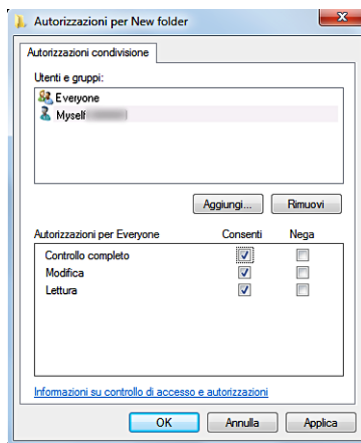

11 Fare clic su **OK**.



**NOTA:** per aggiungere sottocartelle, creare nuove cartelle nella cartella condivisa già creata.

Ad esempio:

Nome cartella: *Condivisione*, Nome cartella di secondo livello: *Foto*, Nome cartella di terzo livello: *Giovanni*

Nella directory a questo punto deve essere visibile *Condivisione\Foto\Giovanni*.

#### **Per Mac OS X 10.5/10.6/10.7/10.8:**

- 1 Creare una cartella nella directory desiderata sul computer (Esempio di nome di cartella, *Condivisione*).
- 2 Selezionare la cartella creata, quindi selezionare **Informazioni** dal menu **File**.
- 3 Selezionare la casella di controllo **Cartella condivisa**.
- 4 Aprire **Preferenze di sistema**, quindi fare clic su **Condivisione**.
- 5 Selezionare la casella di controllo **Condivisione file** e fare clic su **Opzioni**.
- 6 Selezionare **Condividi file e cartelle utilizzando SMB** e le caselle di controllo del nome account.
- 7 Fare clic su **Fine**.

### **Impostazione di una destinazione mediante una Rubrica**

È possibile registrare nella Rubrica i dettagli di connessione per i server SMB e FTP utilizzando **Dell Printer Configuration Web Tool** oppure **Editor rubrica indirizzi**.

Prima di iniziare l'impostazione di una destinazione, verificare di disporre degli indirizzi IP necessari, come ad esempio per stampante e computer.

#### **Verifica dell'impostazione dell'indirizzo IP della stampante**

Per impostare la rubrica del server tramite rete, sarà in primo luogo necessario individuare l'indirizzo IP della stampante. Per trovare l'indirizzo IP della stampante, vedere "Verifica delle impostazioni IP".

#### **Individuare l'impostazione dell'indirizzo IP del computer**

È possibile individuare l'indirizzo IP del computer procedendo come descritto di seguito.

- 1 Per Windows Vista/Windows 7:  
Fare clic su **Start** → **Tutti i programmi** → **Accessori** → **Esegui**.  
Per Windows XP/Windows Server 2003/Windows Server 2008/Windows Server 2008 R2:  
Fare clic su **Start** → **Esegui**.  
Per Windows 8/Windows Server 2012:  
Puntare nell'angolo superiore o inferiore destro della schermata, quindi fare clic su **Cerca** → Digitare **Esegui** nella casella di ricerca, fare clic su **App**, quindi fare clic su **Esegui**.
- 2 Digitare `cmd` nel campo di testo e fare clic su **OK**. Verrà visualizzata una finestra del prompt dei comandi.
- 3 Digitare `ipconfig` e premere **Invio**.
- 4 Annotare l'indirizzo IP `xxx.xxx.xxx.xxx`.

## Utilizzo di Dell Printer Configuration Web Tool

- 1 Aprire un browser Web.
- 2 Digitare l'indirizzo IP della stampante nella barra degli indirizzi e premere il tasto <Invio>. Viene visualizzata la pagina Web della stampante.

 **NOTA:** per informazioni dettagliate su come controllare l'indirizzo IP della stampante, vedere "Verifica delle impostazioni IP".

- 3 Fare clic su **Rubrica**. Se viene visualizzata una finestra di dialogo di accesso protetto, digitare il **Nome utente** e la **Password** corretti.

 **NOTA:** il nome utente predefinito è "admin", mentre la password predefinita è lasciata in bianco (NULL).

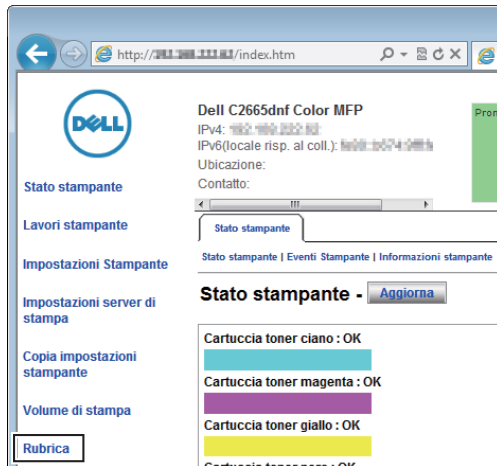

- 4 Fare clic sulla scheda **Indirizzo server** e fare clic su **Crea di un ID**.

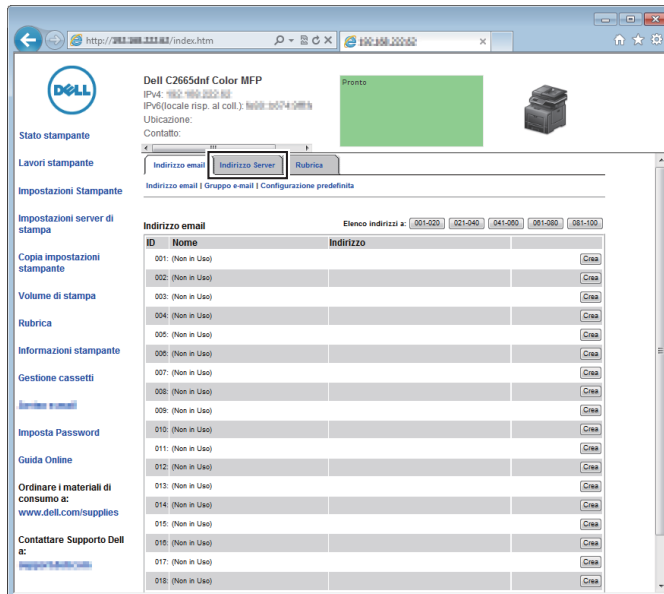



Viene visualizzata la pagina **Indirizzo Server**.

**Indirizzo Server**

ID 01 (Nuova Registrazione)

1 Nome  ad es., CondivisionePersonale, Cartella condivisa

2 Tipo server  FTP  SMB  
FTP(ftp://Server Address/Server Path)  
SMB(\\Server Address\Share Name\Server Path)

3 Indirizzo Server  ad es., mioPC, XXX.XXX.XXX.XXX

4 Nome altri utenti  e.g. SMB(Share, Sharedfolder)

5 Percorso server  e.g. FTP(pub, pub\share), SMB(finanza, finanze\Peter, finanze\Peter\Sales)

6 Numero porta server  FTP (21, 5000 - 65535) , SMB (139, 445, 5000 - 65535)

7 Nome di accesso  e.g. FTP(anonymous, Peter), SMB(Peter, Domain\Peter)

8 Password di accesso  \*\*\*\*

9 Conferma password  \*\*\*\*

Per compilare i campi, immettere le informazioni nel modo seguente.

(1) <b>Nome</b>	Immettere il nome che si desidera visualizzare nella rubrica del server.
(2) <b>Tipo server</b>	Selezionare <b>FTP</b> se il documento viene archiviato in un server FTP. Selezionare <b>SMB</b> se i documenti vengono archiviati in una cartella condivisa sul computer.
(3) <b>Indirizzo Server</b>	Immettere il nome di un server FTP condiviso o il nome di un server o l'indirizzo IP del computer. <ul style="list-style-type: none"> <li>Per FTP: Nome server: myhost.example.com (myhost: host name, example.com: domain name) Indirizzo IP: 192.168.1.100</li> <li>Per SMB: Nome server: myhost Indirizzo IP: 192.168.1.100</li> </ul>
(4) <b>Nome altri utenti</b>	Immettere il nome della cartella condivisa sul computer destinatario. Solo per SMB. <ul style="list-style-type: none"> <li>Per SMB: ad es. Condividi, Condividicartella</li> </ul>
(5) <b>Percorso server</b>	Immettere il percorso della sottodirectory in cui si desidera archiviare il documento scannerizzato. Verificare che il percorso della sottodirectory sia già stato creato nella cartella condivisa o sul server FTP. <ul style="list-style-type: none"> <li>Per FTP: ad es. pub, pub/condividi</li> <li>Per SMB: ad es. finanza, finanza\Peter, finanza\Peter\Vendite</li> </ul>
(6) <b>Numero porta server</b>	Immettere il numero di porta del server. In caso di dubbi immettere il valore predefinito di 21 per FTP o 139 per SMB. Le porte disponibili sono: FTP: 21, 5000 - 65535 SMB: 139, 445, 5000 - 65535
(7) <b>Nome login</b>	Immettere il nome dell'account utente per consentire l'accesso a una cartella condivisa sul computer o a un server FTP. <ul style="list-style-type: none"> <li>Per FTP: contattare l'amministratore di sistema.</li> <li>Per SMB: nome di accesso Windows specificato nella procedura 1.</li> </ul>
(8) <b>Password login</b>	Immettere la password corrispondente al nome di accesso riportato sopra. <ul style="list-style-type: none"> <li>Per FTP: contattare l'amministratore di sistema.</li> <li>Per SMB: non è possibile immettere una password vuota nella funzione Rete (Computer). Verificare di avere una password valida per l'account di accesso utente. (Vedere "Impostazione di un nome di accesso e di una password (solo SMB)" per i dettagli su come aggiungere una password nell'account di accesso utente.)</li> </ul>

- 
- (9) Immettere nuovamente password Reinserire la password.
- 

### Utilizzo dell'editor della rubrica indirizzi

- 1 Fare clic su Start→ Tutti i programmi→ Dell Stampanti→ Dell C2665dnf Color Laser Multifunction Printer→ Editor rubrica indirizzi.
- 2 Fare clic su Strumento→ Nuova (Rubrica indirizzi dispositivi) → Server.

#### Per Microsoft Windows:

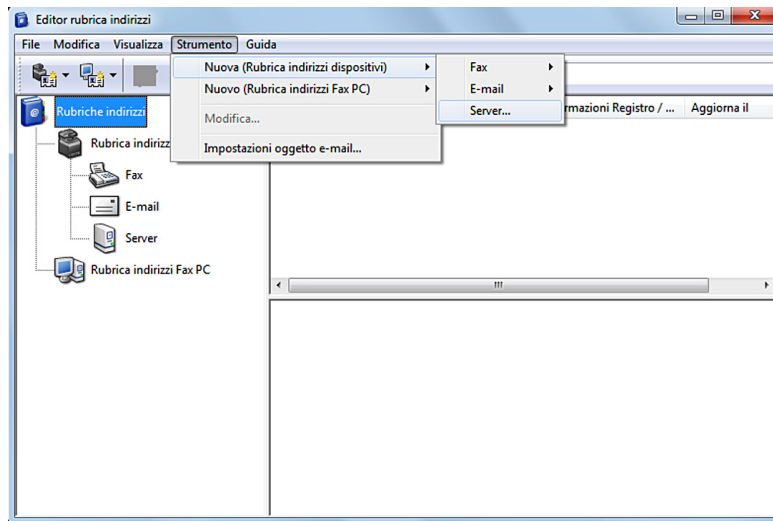

#### Per Apple Macintosh:

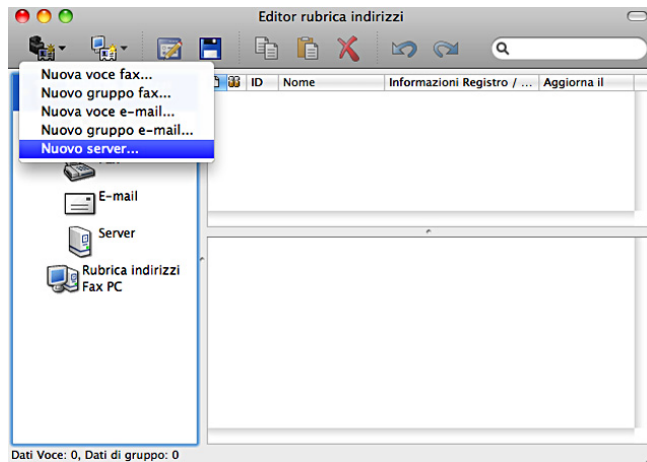

Viene visualizzata la finestra di dialogo **Indirizzo Server**.

**Per Microsoft Windows:**



**Per Apple Macintosh:**

Per compilare i campi, immettere le informazioni nel modo seguente.

(1) <b>Nome</b>	Immettere il nome che si desidera visualizzare nella rubrica del server.
(2) <b>Tipo server</b>	Selezionare <b>Computer</b> se i documenti vengono archiviati in una cartella condivisa sul computer. Selezionare <b>Server</b> se i documenti vengono archiviati in un server FTP.
(3) <b>Nome server / Indirizzo IP</b>	Immettere il nome del server o l'indirizzo IP del computer oppure il nome del server FTP condiviso. Di seguito sono riportati alcuni esempi. <ul style="list-style-type: none"> <li>• Per computer: Nome server: myhost Indirizzo IP: 192.168.1.100</li> <li>• Per server: Nome server: myhost.example.com (myhost: host name, example.com: domain name) Indirizzo IP: 192.168.1.100</li> </ul>

(4) <b>Nome altri utenti</b>	Immettere il nome della cartella condivisa sul computer destinatario. Solo per SMB. <ul style="list-style-type: none"> <li>• Per SMB: ad es. Condivisione, Cartellacondivisa</li> </ul>
(5) <b>Percorso</b>	Immettere il percorso della sottodirectory in cui si desidera archiviare il documento scannerizzato. Verificare che il percorso della sottodirectory sia già stato creato nella cartella condivisa o sul server FTP. <ul style="list-style-type: none"> <li>• Per FTP: ad es. pub, pub/condivisione</li> <li>• Per SMB: ad es. finanza, finanza\Peter, finanza\Peter\Vendite</li> </ul>
(6) <b>Nome login</b>	Immettere il nome dell'account utente per consentire l'accesso a una cartella condivisa sul computer o a un server FTP. <ul style="list-style-type: none"> <li>• Per il computer: nome di accesso Windows specificato nella procedura 1.</li> <li>• Per il server: contattare l'amministratore di sistema.</li> </ul>
(7) <b>Password login</b>	Immettere la password corrispondente al nome di accesso riportato sopra. <ul style="list-style-type: none"> <li>• Per il computer: non è possibile immettere una password vuota nella funzione Rete (Computer). Verificare di avere una password valida per l'account di accesso utente. (Vedere "Impostazione di un nome di accesso e di una password (solo SMB)" per i dettagli su come aggiungere una password nell'account di accesso utente.)</li> <li>• Per il server: contattare l'amministratore di sistema.</li> </ul>
(8) <b>Conferma Password login</b>	Reinserire la password.
(9) <b>Port Number</b>	Immettere il numero di porta del server. In caso di dubbi immettere il valore predefinito di 139 per il computer e 21 per il server FTP. Le porte disponibili sono: Per il computer: 139, 445, 5000 - 65535 Per il server: 21, 5000 - 65535

### Invio del file scannerizzato sulla rete

- 1 Caricare i documenti nel DADF rivolti verso l'alto con il bordo superiore inserito per primo.  
OPPURE  
Collocare un singolo documento rivolto verso il basso sul vetro documenti e chiudere il relativo coperchio.  
Per informazioni dettagliate sul caricamento dei documenti, vedere "Caricamento di un documento originale".
- 2 Premere il pulsante  (Home).
- 3 Toccare Scansione in rete.
- 4 Toccare e selezionare l'indirizzo desiderato. Se non è possibile trovare l'indirizzo, toccare Rubrica indirizzi, quindi selezionare l'indirizzo desiderato.
- 5 Toccare  e specificare le impostazioni di scansione Colore uscita, RisoluzioneFormato file, Scansione fronte/retro, Più Scuro/Più Chiaro, Contrasto, Definizione, Esposizione automatica, Formato originale, Margine e Modalità di denominazione file. Per informazioni dettagliate vedere "Impostazioni di scansione".
- 6 Toccare Scansione per iniziare l'invio del file digitalizzato.

## Scansione su una memoria USB

La funzione Scan. su memoria USB consente di archiviare l'immagine digitalizzata direttamente in una memoria USB collegata alla stampante, senza utilizzare il software.

### Tipi di memoria USB

È possibile utilizzare una memoria USB con le seguenti interfacce.

- USB 1.1
- USB 2.0

Prima di inserire il dispositivo di memoria nella porta USB anteriore della stampante, la memoria USB deve essere formattata in un file system FAT (FAT16, FAT32 o VFAT).

 **NOTA:** se la memoria USB viene formattata con un file system diverso da quello indicato sopra, la stampante potrebbe non rilevare il collegamento della memoria USB.

 **NOTA:** con questa stampante non è possibile utilizzare una memoria USB con funzione di autenticazione e alcuni marchi di memorie USB.

### Procedure

Per memorizzare le immagini scannerizzate in memoria USB, procedere come descritto di seguito.



 **NOTA:** se una memoria USB viene inserita prima nella porta USB anteriore, può comparire la schermata **Unità USB rilevata**. In questo caso selezionare **Scansione su USB** e passare al punto 6.

- 1 Caricare i documenti nel DADF rivolti verso l'alto con il bordo superiore inserito per primo.

OPPURE

Collocare un singolo documento rivolto verso il basso sul vetro documenti e chiudere il relativo coperchio.

Per informazioni dettagliate sul caricamento dei documenti, vedere “Caricamento di un documento originale”.

- 2 Premere il pulsante  (Home).
- 3 Inserire una memoria USB nella porta USB anteriore della stampante. Per ulteriori informazioni, vedere “Inserimento e rimozione di una memoria USB”.
- 4 Toccare **Scansione su USB**.
- 5 Toccare  e specificare le impostazioni di scansione **Colore uscita**, **Risoluzione Formato file**, **Scansione fronte/retro**, **Più Scuro/Più Chiaro**, **Contrasto**, **Definizione**, **Esposizione automatica**, **Formato originale**, **Margine** e **Modalità di denominazione file**. Per informazioni dettagliate vedere “Impostazioni di scansione”.

È inoltre possibile specificare la cartella in cui salvare l'immagine sottoposta a scansione. Per informazioni dettagliate vedere “Specificare una cartella in cui salvare l'immagine scannerizzata”.

- 6 Toccare **Scansione** per iniziare la scansione del documento.
- 7 Rimuovere la memoria USB dalla stampante. Per ulteriori informazioni, vedere “Inserimento e rimozione di una memoria USB”.

## Specificare una cartella in cui salvare l'immagine scannerizzata

Per salvare l'immagine scannerizzata in una memoria USB, specificare la cartella prima di eseguire la scansione.

- 1 Se nella memoria USB la cartella è già esistita, sul display verrà visualizzato il relativo nome.
- 2 Selezionare una cartella in cui salvare l'immagine sottoposta a scansione.

 **NOTA:** la posizione di salvataggio predefinita è la directory radice della memoria USB.

 **NOTA:** non è possibile immettere il percorso di una cartella utilizzando il tastierino numerico.

 **NOTA:** è possibile selezionare una qualsiasi cartella della memoria USB ma non è possibile crearne una nuova in questa fase. È sempre necessario creare una nuova cartella prima di collegare la memoria alla stampante.

Se il nome dell'immagine scannerizzata esiste già nella cartella, la stampante genera automaticamente un nuovo nome di file per salvare i dati.

## Invio di un'e-mail con l'immagine sottoposta a scansione

È possibile inviare l'immagine digitalizzata come allegato utilizzando la funzione **Scansione su e-mail**. Per l'invio di un'e-mail, è necessario disporre di un account e-mail, come l'account di posta aziendale o l'account fornito dal proprio fornitore di servizi Internet. Può essere utilizzato anche un account Gmail™.

Per inviare un'e-mail dalla propria stampante, è necessario disporre delle seguenti informazioni:

- “Preparazione della stampante per l'invio di un'e-mail”
- “Impostazione dell'indirizzo server DNS”
- “Impostazione dell'Indirizzo e-mail dell'amministratore”
- “Impostazione delle informazioni necessarie ad accedere al server di posta”

## Preparazione della stampante per l'invio di un'e-mail

Per inviare un'e-mail dalla propria stampante, è necessario disporre delle seguenti informazioni:

- Informazioni dell'account e-mail (account utente)
- Informazioni server e-mail

 **NOTA:** Per ottenere informazioni sul proprio account e-mail o sul server e-mail, rivolgersi all'amministratore di rete o al fornitore di servizi Internet.

 **NOTA:** Quando la stampante è connessa alla rete che utilizza un server proxy, potrebbe non essere in grado di inviare l'e-mail. In questo caso, contattare il proprio amministratore di rete.

 **NOTA:** Quanto descritto di seguito rimane valido finché non cambiano le informazioni dell'account. Non sarà necessario eseguire nuovamente le impostazioni ogni volta che verrà inviata un'e-mail.

## Impostazione dell'indirizzo server DNS

Per impostare l'indirizzo server DNS sulla propria stampante, seguire i passaggi elencati di seguito:

- 1 Lanciare il **Dell Printer Configuration Web Tool**.
  - a Aprire il browser Web.
  - b Inserire l'indirizzo IP della stampante nel browser Web. Vedere “Dell™ Printer Configuration Web Tool”.
- 2 Selezionare **Impostazioni server di stampa**.
- 3 Fare clic su **TCP/IP**.

- 4 Se si utilizza DHCP per l'impostazione TCP/IP della stampante:  
Impostare **Otteni Indirizzo server DNS da DHCP** su **Abilita**.  
Se si imposta il TCP/IP manualmente:  
Impostare l'**Indirizzo server DNS manuale**.
- 5 Fare clic su **Applica nuove impostazioni**.

### **Impostazione dell'Indirizzo e-mail dell'amministratore**

Per far sì che la stampante imposti un indirizzo e-mail dell'amministratore, seguire i passaggi sotto riportati:

- 1 Lanciare il **Dell Printer Configuration Web Tool**.
  - a Aprire il browser Web.
  - b Inserire l'indirizzo IP della stampante nel browser Web.  
Vedere "Dell™ Printer Configuration Web Tool".
- 2 Selezionare **Impostazioni server di stampa**.
- 3 Fare clic su **Informazioni di base**.
- 4 Impostare **Indirizzo e-mail amministratore**. Nella casella di testo **Indirizzo e-mail amministratore**. Possono essere utilizzati un massimo di 63 caratteri alfanumerici, punti, trattini, trattini bassi e il simbolo at (@).
- 5 Fare clic su **Applica nuove impostazioni**.

### **Impostazione delle informazioni necessarie ad accedere al server di posta**

Per far sì che la stampante invii un'e-mail, seguire i passaggi sotto riportati:

- 1 Lanciare il **Dell Printer Configuration Web Tool**.
  - a Aprire il browser Web.
  - b Inserire l'indirizzo IP della stampante nel browser Web.  
Vedere "Dell™ Printer Configuration Web Tool".
- 2 Fare clic su **Panoramica impost. server e-mail**.
- 3 Impostare le informazioni del server di posta in **Server e-mail**.

 **NOTA:** In questa procedura vengono utilizzate come esempio le impostazioni server per un account Gmail. Le impostazioni server saranno diverse per ogni tipo di servizio e-mail.

 **NOTA:** Le informazioni relative all'account Gmail si basano sulle informazioni disponibili a ottobre 2013. Per gli ultimi aggiornamenti, visitare la pagina principale di Gmail.

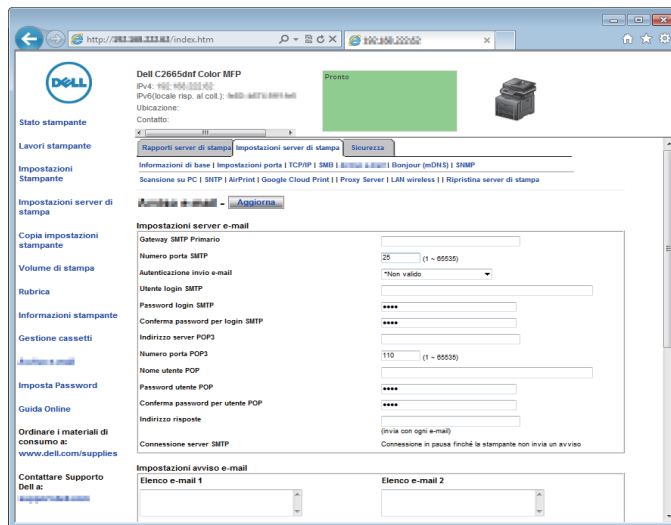

- a Nella casella di testo **Gateway SMTP Primario** impostare il gateway SMTP primario.  
Ad esempio: smtp.gmail.com
- b Nella casella di testo **Numero porta SMTP** inserire il numero di porta SMTP. Questo valore deve essere uguale a 25.587 oppure compreso tra 5.000 e 65.535.  
Ad esempio: 587
- c Nel menu a discesa **Autenticazione invio e-mail**, specificare il metodo di autenticazione per le e-mail in uscita.  
Ad esempio: SMTP\_Auth (Auto)
- d Nella casella di testo **Utente login SMTP** impostare l'utente login SMTP. Possono essere utilizzati un massimo di 63 caratteri alfanumerici, punti, trattini, trattini bassi e il simbolo at (@). Se si specifica più di un indirizzo, separarli utilizzando le virgole.  
Ad esempio: aaaa@gmail.com
- e Nella casella di testo **Password login SMTP** impostare la password dell'account SMTP utilizzando un massimo di 31 caratteri alfanumerici.  
Ad esempio: (la propria password dell'account Gmail)
- f Nella casella di testo **Conferma password per login SMTP** inserire nuovamente la password login per confermarla.  
Ad esempio: (la propria password dell'account Gmail)
- g Nella casella di testo **Indirizzo server POP3** inserire l'indirizzo del server POP3 secondo il formato indirizzo IP di tipo "aaa.bbb.ccc.ddd" o come nome host DNS utilizzando massimo 63 caratteri.\*<sup>1</sup>
- h Nella casella di testo **Numero porta POP3** inserire il numero di porta POP3. Questo valore deve essere uguale a 110 oppure compreso tra 5.000 e 65.535.\*<sup>1</sup>
- i Nella casella di testo **Nome utente POP** impostare il nome utente dell'account POP3. Possono essere utilizzati un massimo di 63 caratteri alfanumerici, punti, trattini, trattini bassi e il simbolo at (@). Se si specifica più di un indirizzo, separarli utilizzando le virgole.\*<sup>1</sup>
- j Nella casella di testo **Password utente POP** inserire la password dell'account POP3 utilizzando un massimo di 31 caratteri alfanumerici.\*<sup>1</sup>



- k Nella casella di testo **Conferma password per utente POP** inserire nuovamente la password utente POP per confermarla.\*<sup>1</sup>
  - l Nella casella di testo **Indirizzo risposte** inserire l'indirizzo e-mail per le risposte inviato con ogni **Avviso e-mail**.
- \*<sup>1</sup> L'inserimento è obbligatorio se si seleziona **POP prima di SMTP (standard)** o **POP prima di SMTP (APOP)** per **Autenticazione invio e-mail**.

**4** Fare clic su **Applica nuove impostazioni**.

Se per **Autenticazione invio e-mail** è selezionata l'autenticazione SMTP e se la crittografia SSL/TLS viene utilizzata per comunicare con il server SMTP, il tipo SSL/TLS deve essere impostato su **Comunicazione SMTP - SSL/TLS per SSL/TLS** nella scheda **Sicurezza**. Passare al punto 5.

Se SSL/TLS non è utilizzato o se “Non valido”, “POP prima di SMTP (standard)”, o “POP prima di SMTP (APOP)” è selezionato per **Autenticazione invio e-mail**, le impostazioni del server di posta sono complete.

 **NOTA:** Per inviare un e-mail attraverso Gmail, il tipo SSL/TLS deve essere impostato su **STARTTLS** in **Comunicazione SMTP - SSL/TLS** in **SSL/TLS** nella scheda **Sicurezza**.

- 5 Fare clic sulla scheda **Sicurezza**.
- 6 Selezionare **SSL/TLS**.
- 7 Selezionare un tipo SSL/TLS dall'elenco **Comunicazione SMTP - SSL/TLS**.

 **NOTA:** Per utilizzare un account Gmail, selezionare **STARTTLS**.

**8** Fare clic su **Applica nuove impostazioni**.

**Registrazione di un nuovo indirizzo e-mail nella rubrica indirizzi**

- 1 Da **Dell Printer Configuration Web Tool**, fare clic su **Rubrica**, quindi fare clic sulla scheda **Indirizzo e-mail**.
- 2 Fare clic su **Crea**.

Viene visualizzata la pagina **Indirizzo email** per la registrazione di un nuovo indirizzo.

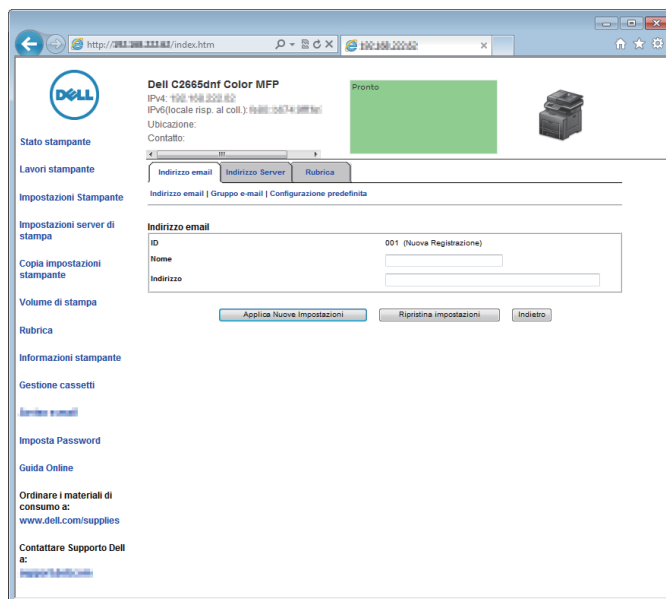

- 3 Immettere quanto segue:
  - Nome
  - Indirizzo

- 4 Fare clic su **Applica nuove impostazioni**.

### **Invio di un'e-mail con il file sottoposto a scansione**

- 1 Premere il pulsante  (**Home**).
- 2 Toccare **Scansione** su **e-mail**.
- 3 Specificare un destinatario utilizzando una delle seguenti opzioni:

Immettere l'indirizzo del destinatario: immettere direttamente un indirizzo e-mail.

Mittente: selezionare una delle modalità di selezione dell'indirizzo e-mail del mittente riportate di seguito:

- **Tastiera**: consente di selezionare un indirizzo e-mail del mittente utilizzando la tastiera.
- **Rubrica indirizzi**: consente di selezionare un gruppo e-mail registrato nella rubrica indirizzi.
- **Rubrica indirizzi di rete**: consente di ricercare un indirizzo e-mail nella rubrica indirizzi del server LDAP.

**Rubrica indirizzo**: scegliere tra i seguenti tipi di rubriche indirizzi:

- **Persone**: consente di selezionare un indirizzo e-mail registrato nella rubrica indirizzi.
- **Gruppi**: consente di selezionare un gruppo e-mail registrato nella rubrica indirizzi.
- **Rubrica indirizzi di rete**: consente di ricercare un indirizzo e-mail nella rubrica indirizzi del server LDAP.

Toccare **+** e il destinatario specificato da **Immettere l'indirizzo del destinatario** per rimuovere o modificare il destinatario.

Toccare **+** e il destinatario specificato dalla **Rubrica indirizzi** per rimuovere o visualizzare i dati del destinatario. È inoltre possibile cambiare l'e-mail in **Ccn**.

 **NOTA:** per ulteriori informazioni sulla rubrica indirizzi e sulla rubrica del server, vedere "Rubriche indirizzi".

 **NOTA:** per informazioni dettagliate su **Rubrica indirizzi di rete**, vedere "Utilizzo della rubrica del server e della rubrica indirizzi del server".

 **NOTA:** prima di poter selezionare **Rubrica indirizzi**, è necessario registrare gli indirizzi e-mail.

- 4 Toccare  e specificare le impostazioni di scansione **Colore uscita**, **Risoluzione**, **Formato file**, **Scansione fronte/retro**, **Più Scuro/Più Chiaro**, **Contrasto**, **Definizione**, **Esposizione automatica**, **Formato originale**, **Margine** e **Modalità di denominazione file**. Per informazioni dettagliate vedere "Impostazioni di scansione".
- 5 Selezionare **Invia** per iniziare l'invio dell'e-mail.

## Invio di fax

**NOTA:** se l'impostazione Funzione abilitata per Fax è impostata su Sì (Password), per utilizzare la funzione fax è necessario inserire la password di quattro cifre. Se l'impostazione Funzione abilitata per Fax è impostata su No, la funzione fax è disabilitata e anche il menu sarà disabilitato sul touch panel. Per informazioni dettagliate vedere "Funzione abilitata".

**NOTA:** se Contr. blocco pann. è impostato su Abilita, è necessario immettere la password a quattro cifre per accedere al menu Impostazioni ammin.

### Specifica delle impostazioni fax iniziali con Impostazione stampante Dell

È possibile specificare: paese, tipo di linea, toni/impulsi, modalità di ricezione, percorso DRPD (Distinctive Ring Pattern Detection), nome intestazione fax e numero di fax.

- 1 Inserire nel computer il disco *Software and Documentation* fornito con la stampante. Il programma **Impostazione stampante Dell** viene avviato automaticamente.
- 2 Selezionare **Configura stampante** nella finestra **Impostazione stampante Dell**. Viene visualizzata la finestra **Configura stampante**.

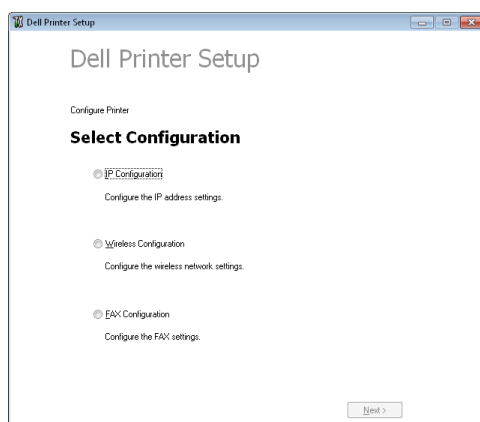

- 3 Selezionare **Configurazione fax**.
- 4 Seguire le istruzioni visualizzate.

Le impostazioni disponibili sono:

- Paese
- Tipo linea
- Toni/Impulsi
- Modo ricezione
- Percorso DRPD  
(Notare che questa impostazione è disponibile solo quando è impostato un servizio di suoneria distinto sulla linea telefonica in uso dalla compagnia telefonica.)
- Nome intest. Fax
- Numero fax

**NOTA:** per eseguire le impostazioni iniziali dal pannello operatore della stampante, vedere "Impostazione del Paese".

## Impostazione del Paese

- 1 Premere il pulsante  (**Informazioni**).
- 2 Toccare la scheda **Strumenti**, quindi toccare **Impostazioni ammin.**
- 3 Toccare **Impostazioni fax**.
- 4 Toccare **Impostaz. linea fax**.
- 5 Toccare **Paese**.
- 6 Scegliere il paese in cui è utilizzata la stampante, quindi toccare **OK**.



Dopo avere configurato le impostazioni del paese, è necessario riavviare la stampante. Quando viene richiesto se si desidera riavviare la stampante, toccare **Sì**. Dopo il riavvio, sul touch panel viene visualizzata la schermata **Home**.

 **NOTA:** quando viene configurato il paese, le informazioni, registrate sulla stampante, vengono inizializzate.

## Impostazione dell'ID della stampante

Nella maggior parte dei paesi per legge viene richiesto di indicare il numero di fax su tutti i fax inviati. LID della stampante, contenente il numero di telefono e il nome del proprietario o il nome dell'azienda, viene stampato su ogni pagina inviata dalla stampante.

- 1 Premere il pulsante  (**Informazioni**).
- 2 Toccare la scheda **Strumenti**, quindi toccare **Impostazioni ammin.**
- 3 Toccare **Impostazioni fax**.
- 4 Toccare **Impostaz. linea fax**.
- 5 Toccare **Numero Fax**.
- 6 Immettere il numero di fax tramite il tastierino numerico, quindi toccare **OK**.

 **NOTA:** se durante l'inserimento dei numeri viene commesso un errore, premere il pulsante  per eliminare l'ultima cifra.



- 7 Toccare **Nome intest. fax**.
- 8 Digitare il proprio nome o il nome dell'azienda utilizzando la tastiera, quindi toccare **OK**.

Per informazioni dettagliate sull'uso della tastiera per inserire caratteri alfanumerici, vedere "Utilizzo della tastiera visualizzata sul Touch Panel".

## Impostazione di ora e data

 **NOTA:** se viene a mancare la corrente alla stampante, potrebbe essere necessario reimpostare l'ora e la data.

Per impostare l'ora e la data:

- 1 Premere il pulsante  (**Informazioni**).
- 2 Toccare la scheda **Strumenti**, quindi toccare **Impostazioni ammin.**
- 3 Toccare **Imp. sistema**.
- 4 Toccare **Generale**.
- 5 Toccare **Data e ora**.
- 6 Toccare **Fuso orario**.
- 7 Toccare  fino a visualizzare l'area geografica desiderata, quindi selezionarla.
- 8 Toccare  fino a visualizzare il fuso orario desiderato, quindi selezionarlo.
- 9 Toccare **OK**.

- 10 Toccare Data.
- 11 Toccare – o + oppure immettere la data tramite tastierino numerico, quindi toccare OK.
- 12 Toccare Ora.
- 13 Immettere l'ora utilizzando il tastierino numerico.
- 14 Toccare OK.

 **NOTA:** se viene inserito un numero sbagliato, la stampante emana un segnale acustico e non consente di procedere al passaggio successivo.



## Modifica della modalità Orologio

È possibile impostare l'ora corrente utilizzando il formato 12 o 24 ore.

- 1 Premere il pulsante  (**Informazioni**).
- 2 Toccare la scheda Strumenti, quindi toccare Impostazioni ammin.
- 3 Toccare Imp. sistema.
- 4 Toccare Generale.
- 5 Toccare Data e ora.
- 6 Toccare Ora.
- 7 Toccare 12 ore o 24 ore, quindi toccare OK.

## Impostazione dei suoni acustici

### Volume altoparlante

- 1 Premere il pulsante  (**Informazioni**).
- 2 Toccare la scheda Strumenti, quindi toccare Impostazioni ammin.
- 3 Toccare Impostazioni fax.
- 4 Toccare Impostaz. linea fax.
- 5 Toccare  fino a visualizzare Monitor linea, quindi toccare Monitor linea.
- 6 Selezionare il volume desiderato, quindi toccare OK.
- 7 Spegner e riaccendere la stampante per rendere effettive le impostazioni.

### Volume suoneria

- 1 Premere il pulsante  (**Informazioni**).
- 2 Toccare la scheda Strumenti, quindi toccare Impostazioni ammin.
- 3 Toccare Impostazioni fax.
- 4 Toccare Predef. ingresso.
- 5 Toccare Volume squillo.
- 6 Selezionare il volume desiderato, quindi toccare OK.
- 7 Spegner e riaccendere la stampante per rendere effettive le impostazioni.

# Configurazione delle opzioni di impostazione fax

## Modifica delle opzioni di impostazione fax

- 1 Premere il pulsante  (Informazioni).
- 2 Toccare la scheda **Strumenti**, quindi toccare **Impostazioni ammin.**
- 3 Toccare **Impostazioni fax**.
- 4 Selezionare il menu desiderato.
- 5 Selezionare l'impostazione desiderata o immettere un valore.  
Per immettere un valore, toccare - o + oppure utilizzare il tastierino numerico o la tastiera.
- 6 Toccare **OK**.  
Se necessario, ripetere i passaggi da 4 a 6.

## Opzioni di impostazione fax disponibili

Per configurare il sistema fax è possibile utilizzare le seguenti opzioni di impostazione:

Opzione	Descrizione
Impostazioni linea fax	Numero fax Specifica il numero fax della stampante, che verrà stampato sull'intestazione dei fax. Questa funzione è disponibile quando si imposta <b>Intest. Fax su Sì</b> . Il numero specificato in <b>Numero fax</b> viene utilizzato nell'ID della stampante.
Paese	È possibile selezionare il paese in cui viene utilizzata la stampante. Questa impostazione è modificabile quando: <ul style="list-style-type: none"><li>• Non sono in corso dei lavori</li><li>• Non ci sono fax in attesa in memoria</li></ul>
Nome intest. Fax	Specifica il nome del mittente da stampare sull'intestazione dei fax.
Tipo linea	È possibile selezionare il tipo di linea predefinito. <ul style="list-style-type: none"><li>• PSTN</li><li>• PBX</li></ul>
Monitor Linea	Imposta il volume del monitor linea, che monitora una trasmissione tramite l'altoparlante interno finché non viene stabilita una connessione.
Percorso DRPD	Prima di utilizzare l'opzione DRPR (Distinctive Ring Pattern Detection), è necessario che la compagnia telefonica installi un servizio di suoneria distinto sulla linea telefonica in uso. Una volta che la società telefonica ha fornito un numero distinto per i fax con uno squillo caratteristico, configurare il fax per il monitoraggio di tale squillo.

Opzione		Descrizione
Predef. ingresso	Modo ricezione	<p>È possibile selezionare la modalità di ricezione fax predefinita.</p> <ul style="list-style-type: none"> <li>• <b>Telefono</b> (modalità di ricezione manuale): la ricezione automatica dei fax è disabilitata. È possibile ricevere un fax sollevando il ricevitore del telefono esterno e premendo il codice di ricezione remota o toccando <b>Ricezione manuale</b> in <b>Agganciato</b> e toccando quindi il pulsante <b>Ricezione</b>. Per informazioni dettagliate su <b>Ricezione manuale</b>, vedere “Ricezione di un fax manualmente in Modalità telefono”.</li> <li>• <b>Fax</b>: (modalità di ricezione automatica)</li> <li>• <b>Telefono/fax</b>: quando alla stampante viene trasmesso un fax, il telefono esterno suona per il periodo specificato in <b>Ricezione automatica Fax/Tel</b>, quindi la stampante riceve automaticamente il fax. Se la chiamata in arrivo non è un fax, la stampante emette un segnale acustico dall’altoparlante interno per indicare che si tratta di una chiamata telefonica.</li> <li>• <b>Segreteria telefonica/Fax</b>: la stampante può condividere una linea telefonica con una segreteria telefonica. In questa modalità, la stampante monitora il segnale fax e risponde se rileva segnali fax. Se la comunicazione telefonica utilizza la trasmissione seriale nel paese (Germania, Svezia, Danimarca, Austria, Belgio, Italia, Francia e Svizzera) questa modalità non è supportata.</li> <li>• <b>DRPD</b>: prima di utilizzare l’opzione <b>DRPD</b> (Distinctive Ring Pattern Detection), è necessario che la compagnia telefonica installi un servizio di suoneria distinto sulla linea telefonica in uso. Una volta che la società telefonica ha fornito un numero distinto per i fax con uno squillo caratteristico, configurare il fax per il monitoraggio di tale squillo.</li> </ul>
	Vol. tono Ring	Imposta il volume della suoneria che indica che la chiamata in arrivo è una chiamata telefonica tramite l’altoparlante interno quando <b>Modo ricezione</b> è impostato su <b>Tel/fax</b> .
Impostazione ricezione automatica	Ricezione automatica Fax	Imposta l’intervallo di tempo in cui la stampante entra in modalità di ricezione fax dopo avere ricevuto una chiamata. L’intervallo può essere compreso tra 0 e 255 secondi. Il valore predefinito è 0 secondi.
	Ricezione automatica Tel/Fax	Imposta l’intervallo dopo il quale la stampante entra in modalità di ricezione fax dopo che il telefono esterno riceve una chiamata in arrivo. L’intervallo può essere compreso tra 0 e 255 secondi. Il valore predefinito è 6 secondi.
	Ricezione automatica Segr. tel./Fax	Imposta l’intervallo dopo il quale la stampante entra in modalità di ricezione fax dopo che la segreteria telefonica esterna riceve una chiamata in arrivo. L’intervallo può essere compreso tra 0 e 255 secondi. Il valore predefinito è 21 secondi.
Config. Junk fax		<p>È possibile rifiutare fax non desiderati. Il sistema accetta solo fax dalle stazioni remote registrate per la composizione veloce. Questa funzione è utile per bloccare fax indesiderati.</p> <p>Toccare <b>NO</b> per disattivare la funzione. <b>Qualsiasi</b> persona può inviare un fax a questo numero.</p> <p>Toccare <b>SÌ</b> per attivare la funzione.</p>
Ricezione sicura		Consente di specificare se richiedere una password di quattro cifre per ricevere i fax e di impostare o modificare la password.

<b>Opzione</b>			<b>Descrizione</b>
	<b>Invio fax inoltrato</b>		<p>È possibile impostare la stampante per inoltrare i fax in arrivo a un altro numero di fax o inoltrarli a un indirizzo di posta elettronica. Quando arriva un fax sulla stampante, questo viene memorizzato in memoria. La stampante compone quindi il numero del fax specificato in <b>N. inoltrato</b> o invia un'e-mail all'indirizzo specificato in <b>Inoltrato indirizzo e-mail 1-5</b>.</p> <p>Per inoltrare a un numero fax, è necessario registrare un numero di fax su <b>N. inoltrato</b>. Per inoltrare a un indirizzo e-mail, è necessario registrare le informazioni su <b>Server e-mail e Inoltrato indirizzo e-mail</b>. Per informazioni sull'avviso e-mail, vedere "Server e-mail" e sul numero di inoltrato e dell'indirizzo e-mail, vedere "Imp. Fax".</p> <p>Per non inoltrare i fax in arrivo, toccare <b>No</b>.</p> <p>Per inoltrare i fax in arrivo senza stamparli, toccare <b>Inoltra</b>. Se si verifica un errore durante l'inoltrato di un fax ricevuto, la stampante stampa il fax.</p> <p>Per inoltrare e stampare i fax in arrivo, toccare <b>Stampa e inoltra</b>.</p> <p>Toccare <b>Stampa ed e-mail</b> per stampare e inoltrare i fax in arrivo tramite e-mail.</p> <p>Toccare <b>Inoltra a server</b> per inoltrare i fax in arrivo al server.</p> <p>Toccare <b>Stampa e inoltra a server</b> per stampare e inoltrare i fax in arrivo al server.</p>
	<b>Stampa su due lati</b>		<p>Quando si stampano i fax, è possibile scegliere se eseguire delle stampe fronte/retro.</p> <p>Per stampare solo su un lato dei fogli, toccare <b>No</b>.</p> <p>Per stampare su entrambi i lati dei fogli, toccare <b>Sì</b>.</p>
	<b>Ricez. Remota</b>		<p>Per ricevere un fax premere il codice di ricezione remota sul telefono esterno dopo avere sollevato il ricevitore del telefono. Quando <b>Ricezione remota</b> viene impostata su <b>On</b>, specificare un codice di ricezione remota di due cifre in <b>Tono ricezione remota</b>.</p>
	<b>Rifiuta dimensione</b>		<p>Quando si riceve un documento lungo quanto la carta caricata nella stampante o più lungo, è possibile impostare la stampante per eliminare eventuali eccessi in fondo alla pagina. Se la pagina ricevuta non rientra nel margine impostato, essa viene stampata su due fogli nelle dimensioni effettive. Se il documento rientra nel margine e l'opzione <b>Rifiuta dimensione</b> è impostata su <b>Riduz. Autom.</b>, la stampante riduce il documento per farlo rientrare nel formato carta esistente. Se la funzione <b>Rifiuta dimensione</b> è impostata su un'opzione diversa da <b>Riduz. Autom.</b>, i dati sul margine vengono eliminati.</p>
<b>Predef. trasmissione</b>	<b>Impostazione ricomposizione automatica</b>	<b>Tent. Ricon.</b>	<p>È possibile specificare il numero di tentativi di composizione nel caso il numero del fax di destinazione sia occupato, nell'intervallo da 0 a 13. Se viene inserito 0, la stampante non effettuerà la ricomposizione.</p>
		<b>Ritardo di riconnessione</b>	<p>La stampante può automaticamente ricomporre il numero di un apparecchio fax se era occupato al primo tentativo. È possibile inserire intervalli compresi tra 1 e 15 minuti.</p>



Opzione	Descrizione
Ritardo rinvio	È possibile specificare l'intervallo tra i tentativi di trasmissione compreso tra 3 e 255 secondi. Il valore predefinito è 8 secondi.
Toni/Impulsi	È possibile selezionare il tipo di selezione. <ul style="list-style-type: none"> <li>• Toni</li> <li>• Impulsi (10PPS)</li> <li>• Impulsi (20PPS)</li> </ul>
Comp. Prefisso	È possibile specificare se impostare un prefisso. Impostando Componi prefisso su On, il numero inserito in Numero composizione prefisso viene composto prima dell'avvio di qualsiasi numero di composizione automatica. È utile per accedere a PBX (Private Automatic Branch Exchange). È possibile impostare un prefisso fino a cinque cifre.
Copertina fax	Quando si invia un fax, è possibile scegliere se allegare una copertina ai fax.
Intest. Fax	Stampa le informazioni del mittente sull'intestazione dei fax. Toccare NO per disattivare la funzione. Toccare Sì per attivare la funzione. Notare che se per Paese è stato selezionato Stati Uniti, questa opzione non appare nel menu. L'impostazione è fissa su Sì e non è modificabile. Per informazioni sull'impostazione del paese, vedere "Impostazione del Paese".
ECM	È possibile impostare se abilitare o disabilitare la modalità ECM (Error Correction Mode).
Velocità modem	È possibile impostare la velocità del modem.
Visualizza destinatari fax manuali	È possibile impostare se visualizzare il numero di fax del destinatario nella schermata <b>Invio fax</b> durante l'invio manuale di un fax.
Rapporti fax	Attività fax È possibile impostare se stampare automaticamente un rapporto di attività fax dopo ogni 50 comunicazioni fax in entrata e in uscita.
	Trasmetti fax È possibile impostare se stampare il risultato della trasmissione al termine della trasmissione fax.
	Trasmissione fax È possibile impostare se stampare il risultato della trasmissione al termine della trasmissione fax a più destinatari.
	Prot. Fax È possibile impostare se stampare il rapporto di monitoraggio protocollo al termine della trasmissione fax per monitorare eventuali problemi del protocollo fax.

 **NOTA:** Comp. Prefisso supporta solo l'ambiente in cui si invia un fax al numero di linea esterna. Per utilizzare Comp. Prefisso, è necessario effettuare quanto segue dal pannello operatore.

- 1 Premere il pulsante  (**Informazioni**).
- 2 Toccare la scheda Strumenti, quindi toccare Impostazioni ammin.
- 3 Toccare Impostazioni fax.
- 4 Toccare Impostaz. linea fax.
- 5 Toccare Tipo linea.

- 6 Toccare PBX, quindi selezionare OK.
- 7 Toccare Predef. trasmissione.
- 8 Toccare Comp. prefisso.
- 9 Toccare Sì.
- 10 Immettere il numero del prefisso tramite il tastierino numerico e toccare OK. I caratteri utilizzabili per un numero di prefisso sono da 0 a 9, \* e #. Il numero massimo di caratteri per un prefisso è cinque.
- 11 Spegner e riaccendere la stampante per rendere effettive le impostazioni.

### Impostazioni fax avanzate



**NOTA:** le impostazioni fax avanzate sono destinate agli utenti esperti. Impostazioni errate possono danneggiare la stampante.

Se si verificano degli errori di invio o ricezione fax, è disponibile un menu per impostazioni fax avanzate a cui si può accedere per modificare le impostazioni.





Per accedere la menu Diagnosi (Modo cliente), seguire le istruzioni.

- 1 Spegner la stampante.
- 2 Scollegare tutti i cavi di rete, linea telefonica e USB dalla stampante.
- 3 Accendere la stampante tenendo premuti i pulsanti 8 e 2 sul tastierino numerico per avviarla in Modo cliente.  
Dopo avere effettuato le impostazioni fax avanzate, è necessario riavviare la stampante per rendere le nuove impostazioni effettive.

### Metodo di codifica dati fax





Alcune delle vecchie versioni di apparecchi fax non supportano il metodo di codifica JBIG (Joint Bi-level Image Experts Group). A causa di questo metodo di codifica è possibile che si verifichino errori di invio e ricezione dei fax. È possibile disattivare il JBIG e selezionare la codifica MH (Modified Huffman), MR (Modified Read), oppure MMR (Modified Modified Read) seguendo le istruzioni.

È possibile cambiare la codifica di trasmissione modem seguendo queste istruzioni.

- 1 Accendere la stampante tenendo premuti i pulsanti 8 e 2 sul tastierino numerico per avviarla in Modo cliente.
- 2 Toccare il pulsante  per selezionare Diag Fax/Scanner, quindi toccare OK.
- 3 Toccare il pulsante  fino a visualizzare Parametro, quindi toccare OK.
- 4 Accertarsi che venga visualizzato Parametro FAX, quindi toccare OK.
- 5 Toccare il pulsante  fino a visualizzare Codifica G3M TX, quindi toccare OK.
- 6 Toccare il pulsante  fino a visualizzare la codifica desiderata, quindi toccare OK.

È possibile selezionare MH, MR, oppure MMR.



È possibile cambiare la codifica di ricezione modem seguendo queste istruzioni.

- 1 Accendere la stampante tenendo premuti i pulsanti 8 e 2 sul tastierino numerico per avviarla in Modo cliente.
- 2 Toccare il pulsante  per selezionare Diag Fax/Scanner, quindi toccare OK.
- 3 Toccare il pulsante  fino a visualizzare Parametro, quindi toccare OK.
- 4 Accertarsi che venga visualizzato Parametro FAX, quindi toccare OK.
- 5 Toccare il pulsante  fino a visualizzare Codifica G3M RX, quindi toccare OK.
- 6 Toccare il pulsante  fino a visualizzare la codifica desiderata, quindi toccare OK.



È possibile selezionare MH, MR, oppure MMR.

## Diagnosi della connessione fax

È possibile eseguire la diagnosi della connessione fax utilizzando la funzione Diagnosi linea fax in grado di rilevare le anomalie della connessione della linea telefonica.

- 1 Accendere la stampante tenendo premuti i pulsanti 8 e 2 sul tastierino numerico per avviarla in Modo cliente.
- 2 Toccare il pulsante  per selezionare Diag Fax/Scanner, quindi toccare OK.
- 3 Toccare il pulsante  fino a visualizzare Test FAX, quindi toccare OK.
- 4 Quando viene visualizzato il messaggio Controllare connessione fax, toccare OK.
- 5 Quando viene visualizzato il messaggio Pronto a iniziare, toccare OK per avviare la diagnosi della connessione fax.

Viene visualizzato uno dei seguenti risultati della diagnosi.

Diagnosi del risultato	Descrizione
Connessione non rilevata Riconnettere la linea telefonica	Il cavo della linea telefonica non è connesso. Accertarsi che il cavo della linea telefonica sia connesso correttamente.
Cavo non connesso correttamente Riconnettere la linea telefonica dalla presa a muro alla connessione di linea	Il cavo della linea telefonica è connesso al connettore sbagliato. Accertarsi che il cavo della linea telefonica sia connesso a un'estremità al connettore per presa a muro (  ) della stampante e all'altra estremità a una presa a muro attiva. Se si utilizza un telefono o una segreteria telefonica, collegare il connettore telefonico (  ).
Connessione fax in ordine Controllare l'impostazione di Toni/Impulsi in Menu Ammin. dopo avere riavviato la stampante	Il cavo della linea telefonica è connesso correttamente. Controllare l'impostazione di Toni/Impulsi. Per informazioni su Toni/Impulsi, vedere "Opzioni di impostazione fax disponibili".

## Invio di un fax

Dalla stampante è possibile inviare fax. È anche possibile trasferire dati da inviare per fax direttamente da un computer con il sistema operativo Microsoft® Windows®.

### Caricamento di un documento originale

Per caricare un documento originale da inviare per fax, è possibile utilizzare l'alimentatore DADF o il vetro documenti. Con l'alimentatore DADF, è possibile caricare fino a 50 fogli da 75 g/m<sup>2</sup> (20 libbre) per volta. Con la lastra è possibile caricare un foglio per volta.



**NOTA:** per ottenere la migliore qualità di scansione possibile, specialmente per immagini in scala di grigi, utilizzare il vetro documenti anziché l'alimentatore DADF.

**Per inviare per fax un documento utilizzando l'alimentatore automatico di documenti fronte/retro (DADF)**

- 1 Collocare i documenti rivolti verso l'alto nel DADF con il bordo superiore inserito per primo. Quindi regolare le guide dei documenti per la corretta dimensione dei documenti.

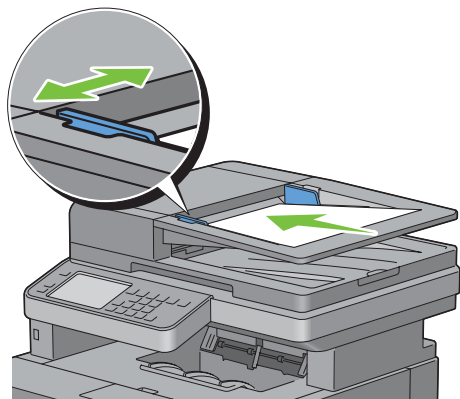

- 2 Regolare la risoluzione dei documenti. Per informazioni dettagliate, vedere "Regolazione della risoluzione del documento".

**Per inviare un documento dalla lastra**

- 1 Aprire il coperchio dei documenti.

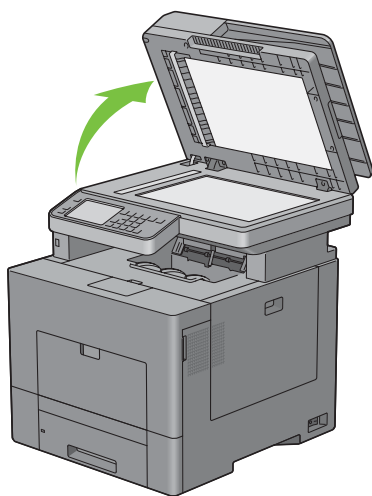

- 2 Posizionare il documento rivolto verso il basso sul vetro documenti e allinearlo con la guida di registrazione nell'angolo in alto a sinistra del vetro.

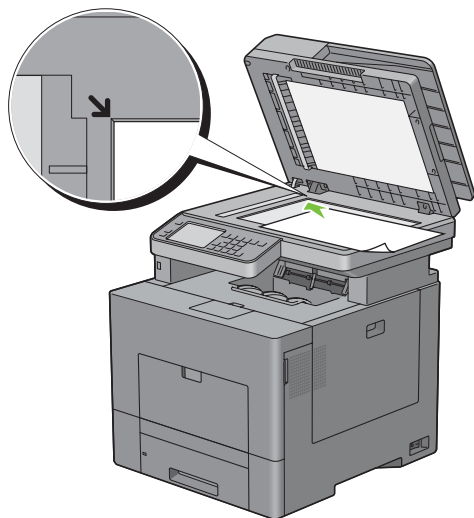



- 3 Regolare la risoluzione dei documenti. Per informazioni dettagliate, vedere “Regolazione della risoluzione del documento”.
- 4 Chiudere il coperchio dei documenti.

 **NOTA:** accertarsi che non vi siano documenti nel DADF. Se viene rilevato un documento nel DADF, questo ha priorità sul documento che si trova sul vetro documenti.

 **NOTA:** se si invia per fax una pagina da un libro o da una rivista, sollevare il coperchio fino a quando le cerniere non si arrestano e quindi chiudere il coperchio. Se il libro o la rivista super 30 mm di spessore, iniziare a inviare il fax con il coperchio aperto.

### Regolazione della risoluzione del documento

È possibile migliorare la qualità del fax regolando la risoluzione, specialmente se la qualità del documento è scarsa o se contiene immagini fotografiche.

- 1 Premere il pulsante  (Home).
- 2 Toccare Fax.
- 3 Toccare .
- 4 Toccare Risoluzione.
- 5 Toccare l'impostazione desiderata.

Standard*	Per documenti con caratteri di dimensioni normali.
Fine	Per documenti contenenti caratteri piccoli o linee sottili oppure documenti stampanti con una stampante ad aghi.
Superfine	Per documenti contenenti dettagli molto fini. La modalità Superfine è abilitata solo se anche la macchina remota supporta la risoluzione Superfine. Vedere la nota seguente.
Foto	Per documenti contenenti immagini fotografiche.

\* Indica l'impostazione predefinita di fabbrica.

 **NOTA:** i fax eseguiti con la risoluzione Superfine vengono trasmessi alla risoluzione più alta supportata dal dispositivo di ricezione.

## Regolazione del contrasto del documento

È possibile regolare il contrasto del fax per renderlo più chiaro o più scuro dell'originale.

- 1 Caricare i documenti nel DADF rivolti verso l'alto con il bordo superiore inserito per primo.

OPPURE

Collocare un singolo documento rivolto verso il basso sul vetro documenti e chiudere il relativo coperchio.

Per informazioni dettagliate sul caricamento dei documenti, vedere "Caricamento di un documento originale".

- 2 Premere il pulsante  (Home).

- 3 Toccare Fax.

- 4 Toccare .

- 5 Toccare Più Scuro/Più Chiaro.

- 6 Toccare il livello desiderato sulla barra Più Scuro/Più Chiaro, quindi toccare OK.

È possibile scegliere un livello di contrasto compreso tra sette livelli di Scuro e Chiaro.

Trascinare l'indicatore sul lato sinistro della barra per diminuire il contrasto del documento, selezionare invece una cella sul lato destro della barra per accentuarlo.

Scuro 3	È ideale per documenti chiari oppure per le sottolineature a matita.
Scuro 2	
Scuro 1	
Normale*	Funziona bene con i documenti digitati normalmente o stampati.
Chiaro 1	È ideale per documenti scuri.
Chiaro 2	
Chiaro 3	

\* Indica l'impostazione predefinita di fabbrica.

## Invio di un fax dalla memoria

- 1 Caricare i documenti nel DADF rivolti verso l'alto con il bordo superiore inserito per primo.

OPPURE

Collocare un singolo documento rivolto verso il basso sul vetro documenti e chiudere il relativo coperchio.

Per informazioni dettagliate sul caricamento dei documenti, vedere "Caricamento di un documento originale".

- 2 Premere il pulsante  (Home).

- 3 Toccare Fax.

- 4 Regolare la risoluzione del documento per adattarla al fax. Per informazioni dettagliate, vedere "Regolazione della risoluzione del documento". Per regolare il contrasto, vedere "Regolazione del contrasto del documento".

- 5 Per selezionare un numero fax, effettuare una delle seguenti operazioni.

- Toccare Rubrica, quindi selezionare una delle seguenti voci.

Singoli: Selezionare un numero di fax individuale, quindi toccare Eseguito.

Gruppi: Selezionare un numero di fax di gruppo, quindi toccare Eseguito.

Rubrica di rete: Cercare e selezionare un numero di fax dal server LDAP, quindi toccare Cerca.

 **NOTA:** per ulteriori informazioni sulla rubrica indirizzi e sulla rubrica del server, vedere “Rubriche indirizzi”.

 **NOTA:** per informazioni dettagliate su Rubrica di rete, vedere “Utilizzo della rubrica del server e della rubrica indirizzi del server”.

 **NOTA:** il numero di fax deve essere registrato prima di poter selezionare Rubrica indirizzi.

- Toccare **Composizione rapida**.

Immettere il numero di composizione rapida tramite il tastierino numerico e toccare **Eseguito**.

## 6 Toccare **Invia** per eseguire la scansione dei dati.

Quando il documento è caricato sulla lastra, il display chiede se segue un'altra pagina.

Se si desidera collocare un nuovo documento, sostituire il documento con uno nuovo, quindi toccare il pulsante **Continua**.

Una volta completato il caricamento dei documenti, toccare **Invia adesso**.

La stampante inizia a comporre il numero e invia il fax quando l'apparecchio fax remoto è pronto.

 **NOTA:** è possibile annullare l'invio del fax in qualsiasi momento toccando il pulsante **Elimina**.

 **NOTA:** se si tocca il pulsante **Invia** quando è impostato l'intervallo di disponibilità o la funzione fax è bloccata il fax non viene inviato. (Per informazioni dettagliate, vedere “Imposta intervallo di disponibilità” per l'intervallo di disponibilità e “Funzione abilitata” per la funzione fax.)

## Invio di un fax manualmente

### 1 Caricare i documenti nel DADF rivolti verso l'alto con il bordo superiore inserito per primo.

OPPURE

Collocare un singolo documento rivolto verso il basso sul vetro documenti e chiudere il relativo coperchio.

Per informazioni dettagliate sul caricamento dei documenti, vedere “Caricamento di un documento originale”.

### 2 Premere il pulsante (**Home**).

### 3 Toccare **Fax**.

### 4 Regolare la risoluzione del documento per adattarla al fax. Per informazioni dettagliate, vedere “Regolazione della risoluzione del documento”. Per regolare il contrasto, vedere “Regolazione del contrasto del documento”.

### 5 Toccare **Agganciato**.

### 6 Immettere il numero di fax del destinatario tramite il tastierino numerico.

È inoltre possibile selezionare il destinatario utilizzando il numero di composizione rapida o la rubrica indirizzi. Per informazioni dettagliate, vedere “Ricomposizione automatica”.

### 7 Toccare **Invia** per iniziare l'invio del fax.

 **NOTA:** è possibile annullare l'invio del fax in qualsiasi momento toccando il pulsante **Elimina**.

 **NOTA:** se si tocca il pulsante **Invia** quando è impostato l'intervallo di disponibilità o la funzione fax è bloccata il fax non viene inviato. (Per informazioni dettagliate, vedere “Imposta intervallo di disponibilità” per l'intervallo di disponibilità e “Funzione abilitata” per la funzione fax.)

## Conferma delle trasmissioni

Quando l'ultima pagina del documento è stata inviata, la stampante emana un segnale acustico e torna in modalità standby.

Se qualcosa non funziona durante l'invio del fax, sul display appare il messaggio di errore.

Se si riceve un messaggio di errore, premere il pulsante **Chiudi** per eliminare il messaggio e provare a rimandare il documento.

È possibile impostare la stampante per stampare un rapporto di conferma automaticamente dopo ogni trasmissione fax. Per informazioni dettagliate, vedere “Stampa di un rapporto”.

### Ricomposizione automatica



Se il numero è occupato o non c'è risposta quando si invia un fax, la stampante ricompile automaticamente il numero a intervalli di 1 minuto per un numero di tentativi impostato nelle impostazioni di ricomposizione.

Per cambiare l'intervallo di tempo tra le ricomposizioni e i tentativi di ricomposizione, vedere “Opzioni di impostazione fax disponibili”.

 **NOTA:** la stampante non ricompile automaticamente un numero che era occupato se il numero è stato inserito manualmente.

### Invio di un fax differito

La modalità Invio ritardato può essere utilizzata per salvare documenti da trasmettere a un'ora specificata per sfruttare le tariffe telefoniche più basse per comunicazioni interurbane.

- 1 Caricare i documenti nel DADF rivolti verso l'alto con il bordo superiore inserito per primo.  
OPPURE  
Collocare un singolo documento rivolto verso il basso sul vetro documenti e chiudere il relativo coperchio.  
Per informazioni dettagliate sul caricamento dei documenti, vedere “Caricamento di un documento originale”.
- 2 Premere il pulsante  (Home).
- 3 Toccare Fax.
- 4 Regolare la risoluzione del documento per adattarla al fax. Per informazioni dettagliate, vedere “Regolazione della risoluzione del documento”. Per regolare il contrasto, vedere “Regolazione del contrasto del documento”.
- 5 Toccare , quindi toccare Invio ritardato.
- 6 Toccare Sì.
- 7 Immettere l'ora di avvio utilizzando – e + e toccare OK.
- 8 Toccare Indietro, quindi immettere il numero di fax del destinatario tramite il tastierino numerico.  
È inoltre possibile selezionare il destinatario utilizzando il numero di composizione rapida o la rubrica indirizzi. Per informazioni dettagliate, vedere “Ricomposizione automatica”.
- 9 Toccare Invia per eseguire la scansione dei dati.

 **NOTA:** se si spegne e quindi riaccende la stampante, i documenti in memoria vengono inviati non appena la stampante viene attivata.

 **NOTA:** se l'ora di avvio specificata coincide con i periodi di tempo dell'intervallo di disponibilità o della funzione fax, la stampante non può inviare il fax differito all'ora specificata. (Per informazioni dettagliate, vedere “Imposta intervallo di disponibilità” per l'intervallo di disponibilità e “Funzione abilitata” per la funzione fax.)



## Invio di un fax dal driver (Direct Fax)

È possibile inviare un fax direttamente dal computer utilizzando il driver.

 **NOTA:** con Direct Fax è possibile inviare solo fax in bianco e nero.

 **NOTA:** se l'ora di avvio specificata coincide con i periodi di tempo dell'intervallo di disponibilità o della funzione fax, la stampante non può inviare il fax differito all'ora specificata. (Per informazioni dettagliate, vedere "Imposta intervallo di disponibilità" per l'intervallo di disponibilità e "Funzione abilitata" per la funzione fax.)

### Esempio



### Procedimento

 **NOTA:** i nomi delle finestre di dialogo e dei pulsanti possono essere diversi da quelli dati nella seguente procedura in base all'applicazione utilizzata.

 **NOTA:** per utilizzare questa funzione, è necessario installare il driver del fax. Per informazioni dettagliate, vedere "Inserire il disco Software and Documentation" per Windows oppure "Installazione di driver e software" per Macintosh.

- 1 Aprire il file che da inviare per fax.
- 2 Aprire la finestra di dialogo Stampa dall'applicazione e selezionare **Dell C2665dnf Color MFP Fax**.
- 3 Selezionare **Preferenze** in Windows, oppure **Impostazione FAX** in Macintosh.

Per Microsoft Windows:

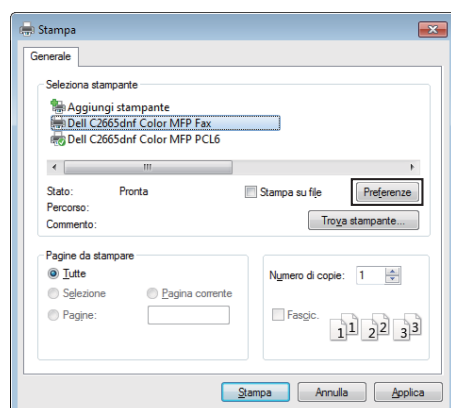

Per Apple Macintosh:

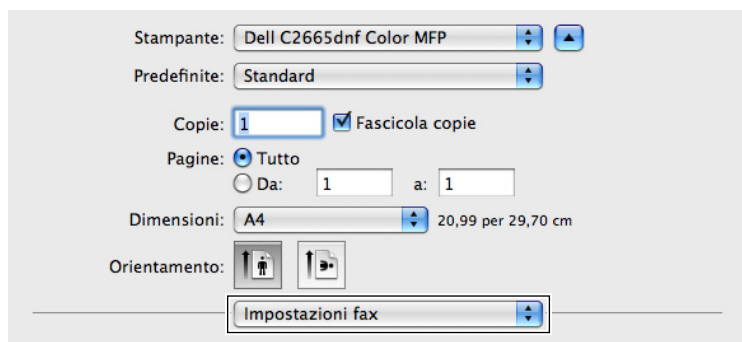

4 Quando viene visualizzata la finestra di dialogo, specificare le seguenti impostazioni.

 **NOTA:** le presenti impostazioni valgono solo per un fax singolo.

Per Microsoft Windows:

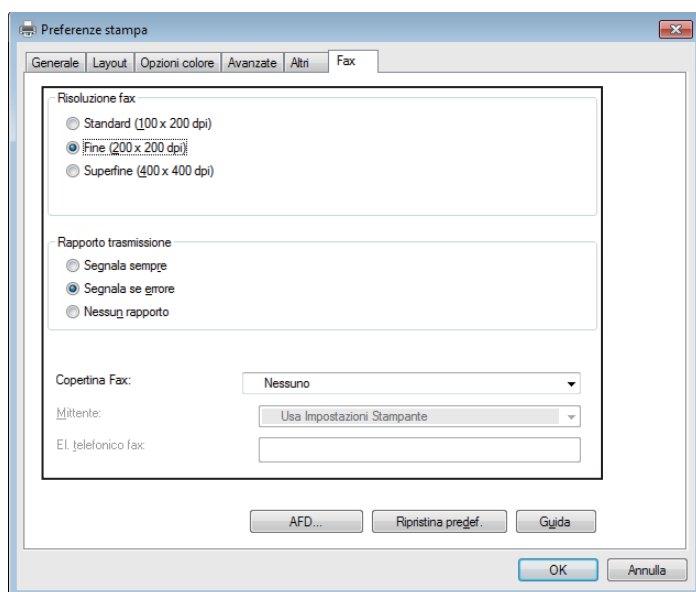

Per Apple Macintosh:

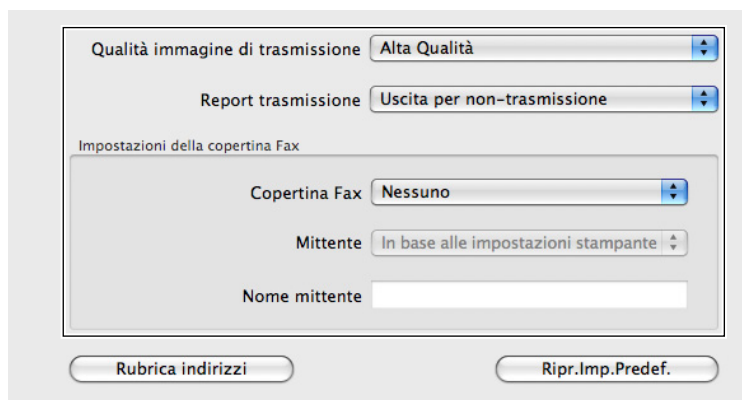

### a. Qualità immagine di trasmissione

#### Funzione:

Impostare la qualità di stampa.

#### Valori:

Standard	Per documenti con caratteri di dimensione normale.
Alta Qualità*	Per documenti contenenti caratteri piccoli o righe sottili o documenti ottenuti con stampanti a matrice di punti.
Qualità immagine ultra-elevata	Per documenti contenenti dettagli molto fini. La modalità superfine è abilitata solo se la macchina in posizione remota supporta la risoluzione Superfine. Vedere le seguenti note.

\* Indica l'impostazione predefinita di fabbrica.



**NOTA:** i fax stampati con l'opzione Qualità immagine ultra-elevata dal driver Direct Fax vengono trasmessi alla risoluzione più alta supportata dal dispositivo di ricezione.

### b. Report trasmissione

#### Funzione:

Per specificare se stampare il risultato della trasmissione tramite fax.

#### Valori:

Uscita regolamente	Stampa il risultato dopo ogni trasmissione fax.
Uscita per non-trasmissione*	Stampa il risultato della trasmissione fax solo in caso di errore.
Non emettere	Non stampa i risultati della trasmissione fax.

\* Indica l'impostazione predefinita di fabbrica.

### c. Copertina Fax

#### Funzione:

Specificare se allegare una copertina al fax.

#### Valori:

In base alle impostazioni stampante	Stabilisce se allegare una copertina al fax in base all'impostazione specificata sul pannello operatore Copertina Fax.
Allega	Allega una copertina al fax.
Nessuno*	Non allega una copertina al fax.

\* Indica l'impostazione predefinita di fabbrica.

### Mittente

#### Funzione:

Consente di specificare se stampare o meno il nome del mittente sulla copertina del fax.

#### Valori:

In base alle impostazioni stampante*	Stabilisce se stampare o meno il nome del mittente sulla copertina del fax in base alle impostazioni della stampante.
Digitare il nome del mittente	Consente di immettere il nome del mittente che verrà stampato sulla copertina del fax in <b>Nome mittente</b> .

\* Indica l'impostazione predefinita di fabbrica.

### **Nome mittente**

#### **Funzione:**

Consente di immettere il nome del mittente che verrà stampato sulla copertina del fax.

Il nome del mittente può contenere un massimo di 30 caratteri. Se supera 30 caratteri, vengono stampati solo i primi 30 caratteri.

- 5 Per Windows, selezionare **OK** per chiudere la finestra di dialogo **Preferenze stampa**, quindi selezionare **Stampa**.

Per Macintosh, selezionare **Stampa**.

Viene visualizzata la finestra di dialogo **Imposta/controlla trasmissione fax**.

#### **Per Microsoft Windows:**

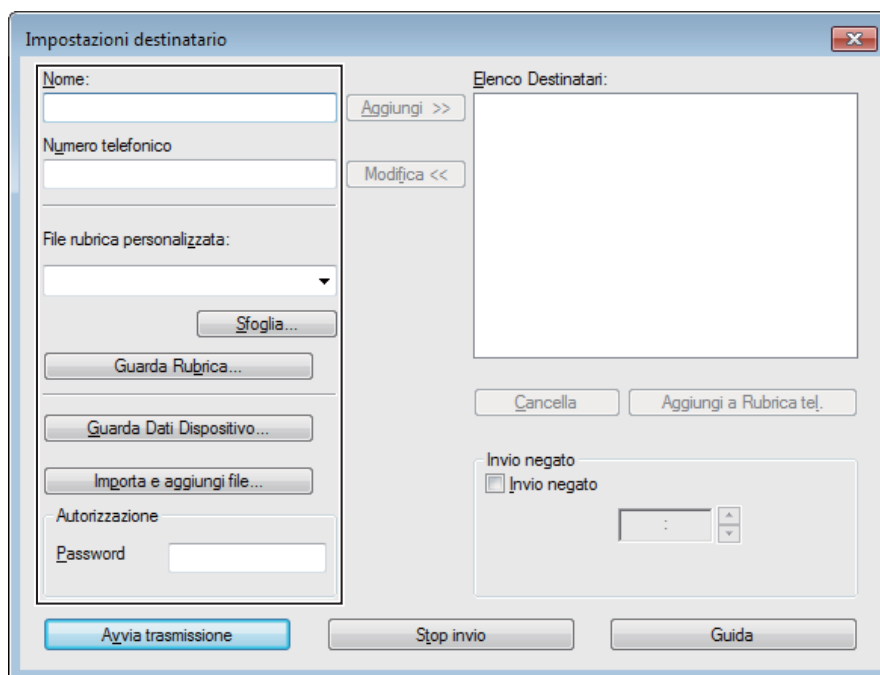

#### **Per Apple Macintosh:**

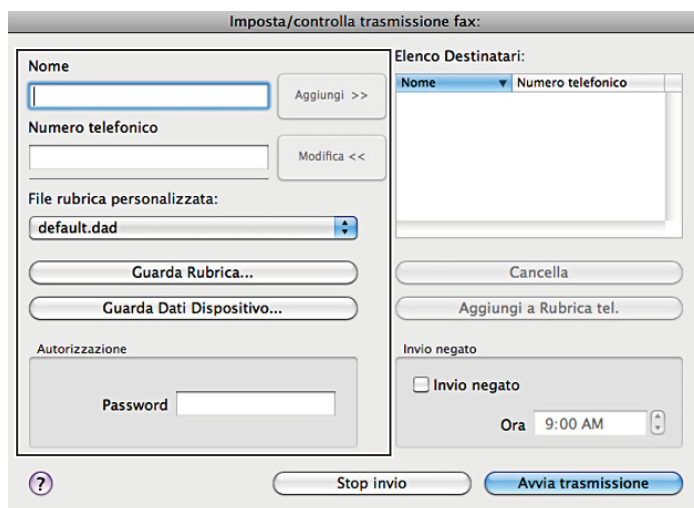

**6** Inserire i dati del destinatario. Per la destinazione effettuare la seguente procedura. Per dettagli su come inserire la destinazione, vedere la Guida in linea del driver.

**a** Inserire direttamente il nome e il numero fax.

**b** Selezionare un numero fax dalla rubrica.

- **Guarda Rubrica...:** visualizza un elenco di numeri fax salvati nel file specificato per **File rubrica personalizzata**.
- **Guarda Dati Dispositivo:** visualizza un elenco di numeri fax salvati in Rubrica sulla stampante Dell C2665dnf Color Laser Multifunction Printer.
- **Importa e aggiungi file** (solo Windows): consente di selezionare un file di origine del tipo CSV, WAB, MAPI o un server LDAP. Per dettagli sul server LDAP, vedere “Server LDAP” e “Rubrica indirizzi server fax”.



 **NOTA:** secondo l'applicazione (quando si utilizza Mac OS X 10.7 o successivo), non è possibile utilizzare la funzione **Guarda Dati Dispositivo**.

 **NOTA:** inserire la password nel campo **Password** dell'area **Autorizzazione** prima di inviare un fax se la funzione fax è bloccata da una password.

 **NOTA:** se l'impostazione Funzione abilitata per Fax è impostata su Sì (Password), per utilizzare le funzione fax è necessario inserire la password di quattro cifre.

Per bloccare la funzione fax con una password:

 **NOTA:** per bloccare la funzione fax da Funzione abilitata, è necessario prima impostare Blocco pannello su On. Per informazioni dettagliate vedere “Blocco pannello”.



- 1 Premere il pulsante  (**Informazioni**).
- 2 Toccare la scheda Strumenti, quindi toccare Impostazioni ammin.
- 3 Toccare  fino a visualizzare Imp. di protezione, quindi toccare Imp. di protezione.
- 4 Toccare Funzione abilitata.
- 5 Toccare Fax.
- 6 Toccare Sì (password).
- 7 Immettere una password di quattro cifre, quindi toccare OK.
- 8 Spegner e riaccendere la stampante per rendere effettive le impostazioni.

Per controllare se il fax è stato spedito:

stampare un report di cronologia dei processi. Per informazioni dettagliate sulla modalità di stampa del report di cronologia dei processi, vedere “Rapp./elenco”.

## Ricezione di un fax

### Informazioni sulle modalità di ricezione

 **NOTA:** per utilizzare Tel/fax o Segret./fax, connettere una segreteria telefonica al connettore telefonico ( <sup>PHONE</sup>) sul retro della stampante.

Quando la memoria è piena, il fax viene ricevuto in modalità Telefono.

### Caricamento della carta per la ricezione dei fax

Le istruzioni di caricamento della carta nel cassetto valgono per lavori di stampa, fax e copiatura, con l'eccezione che i fax possono solo venire stampati su formati carta A4, Letter o Legal. Per informazioni dettagliate sul caricamento della carta, vedere “Caricamento dei supporti di stampa”. Per informazioni dettagliate sull'impostazione del tipo di carta e del formato nel cassetto, vedere “Istruzioni sull'uso dei supporti di stampa”.

## Ricezione di un fax automaticamente in Modalità FAX

La stampante viene preimpostata in fabbrica per la modalità Fax.

Se si riceve un fax, dopo un intervallo di tempo specificato, la stampante passa direttamente in modalità fax e riceve il fax.

Per cambiare l'intervallo di tempo in cui la stampante entra in modalità fax dopo avere ricevuto una chiamata in entrata, vedere “Opzioni di impostazione fax disponibili”.

## Ricezione di un fax manualmente in Modalità telefono

È possibile ricevere un fax sollevando il ricevitore del telefono esterno e premendo il codice di ricezione remota (vedere “Opzioni di impostazione fax disponibili”). È possibile inoltre ricevere un fax selezionando Ricezione manuale in Agganciato.

Per ricevere un fax selezionando Ricezione manuale procedere come descritto di seguito.

- 1 Quando il telefono esterno squilla, sollevare il ricevitore e controllare il tono fax.
- 2 Una volta sentito il tono fax, premere il pulsante  (Home).
- 3 Toccare Fax.
- 4 Toccare Agganciato.
- 5 Toccare Ricevi.
- 6 Agganciare il ricevitore del telefono esterno.

La stampante inizia a ricevere il fax, al termine della ricezione ritorna in modalità standby.

## Ricezione di un fax automaticamente in modalità Tel/fax oppure Segret./fax

Per utilizzare la modalità Tel/fax o Segret./fax, connettere un telefono esterno al connettore telefonico  sul retro della stampante.

Se il mittente lascia un messaggio, la segreteria telefonica lo memorizza normalmente. Se la stampante rileva un tono fax sulla linea, inizia automaticamente la ricezione.

Per informazioni dettagliate sulla modalità Telefono/Fax o Segreteria/Fax, vedere “Opzioni di impostazione fax disponibili”.



**NOTA:** se la stampante è impostata su Segret./fax e la segreteria telefonica è disattivata, o non c'è una segreteria telefonica connessa alla stampante, la stampante passa automaticamente alla modalità Fax dopo un intervallo di tempo predefinito.

## Ricezione di un fax manualmente tramite un telefono esterno (Ricezione remota)

È possibile ricevere manualmente un fax dal telefono esterno senza dover accedere alla stampante.

Per ricevere manualmente un fax tramite il telefono esterno, è necessario collegare un telefono esterno al connettore telefonico  posto sul retro della stampante e impostare Ricezione remota su On.

Quando si riceve una chiamata sul telefono esterno e si sente il tono fax, immettere il codice di due cifre dal telefono esterno.

La stampante riceve il documento.

Per immettere il codice di ricezione remota dal telefono esterno, premere i tasti numerici lentamente in sequenza. Se si sente ancora il tono fax dall'apparecchio remoto, provare a immettere di nuovo il codice a due cifre.

Il codice di ricezione remota predefinito è 00. È possibile cambiare il codice a due cifre a scelta. Per informazioni su come cambiare il codice, vedere “Opzioni di impostazione fax disponibili”.





**NOTA:** impostare il sistema di composizione del telefono esterno su DTMF.

## Ricezione di fax tramite DRPD

DRPD è un servizio offerto dalla compagnia telefonica che consente all'utente di utilizzare una sola linea telefonica per diversi numeri di telefono. Il numero specifico utilizzato per effettuare una chiamata viene identificato tramite la suoneria, che consiste di una combinazione di suoni lunghi e corti.

Prima di utilizzare l'opzione DRPR (Distinctive Ring Pattern Detection), è necessario che la compagnia telefonica installi un servizio di suoneria distinto sulla linea telefonica in uso. Per impostare DRPR, è necessario avere un'altra linea telefonica, oppure qualcuno disponibile a comporre il numero di fax dall'esterno.

Per impostare DRPR:

- 1 Premere il pulsante  (**Informazioni**).
- 2 Toccare la scheda **Strumenti**, quindi toccare **Impostazioni ammin.**
- 3 Toccare **Impostazioni fax**.
- 4 Toccare **Impostaz. linea fax**.
- 5 Toccare  fino a visualizzare **Modello DRPD**, quindi toccare **Modello DRPD**.
- 6 Toccare il modello desiderato, quindi toccare **OK**.
- 7 Spegner e riaccendere la stampante per rendere effettive le impostazioni.

Per ricevere fax in modalità DRPD, è necessario impostare il menu su DRPD. Per informazioni dettagliate vedere "Opzioni di impostazione fax disponibili".

La stampante fornisce sette percorsi DRPD. Se il servizio è disponibile tramite la compagnia telefonica, chiedere alla compagnia telefonica quale per percorso è necessario selezionare per utilizzare questo servizio.

## Ricezione di fax in memoria

La stampante è un dispositivo multifunzione, quindi è possibile ricevere fax mentre si eseguono copie o stampe. Se si riceve un fax mentre si eseguono copie o stampe, oppure finisce la carta o il toner, la stampante memorizza i fax in arrivo. La stampante stampa i fax automaticamente, non appena sono terminate le operazioni di copiatura o stampa, oppure sono stati riforniti i materiali di consumo.

## Ricezione in polling

È possibile ricevere fax dall'apparecchio fax remoto in un orario prestabilito.

- 1 Premere il pulsante  (**Home**).
- 2 Toccare **Fax**.
- 3 Toccare **Agganciato**.
- 4 Toccare **Polling**.
- 5 Immettere il numero di fax del dispositivo remoto tramite il tastierino numerico.
- 6 Toccare **Ricevi** per iniziare l'invio del fax.



## Composizione automatica

### Composizione rapida (Velocità di connessione)



È possibile memorizzare fino a 200 numeri utilizzati di frequente nelle posizioni di composizione rapida (001–200).

Quando esiste il processo di composizione rapida specificato nel fax differito o di ricomposizione, non è possibile cambiare in numero di composizione rapida dal pannello operatore o da **Dell Printer Configuration Web Tool**.

## Impostazione di composizione rapida

- 1 Premere il pulsante  (**Informazioni**).
- 2 Toccare la scheda **Strumenti**, quindi toccare **Impostazioni ammin.**
- 3 Toccare **Rubrica**.
- 4 Toccare **Singoli**.
- 5 Toccare  fino a visualizzare il numero di composizione rapida compreso tra 1 e 200, quindi selezionarlo.  
Per passare direttamente a un numero di composizione rapida specifico, immettere il numero desiderato seguito da # utilizzando il tastierino numerico.
- 6 Toccare la casella di testo **Immetti nome**.
- 7 Immettere il nome e toccare **OK**.
- 8 Toccare la casella di testo **Immetti numero**.
- 9 Immettere il numero di fax tramite il tastierino numerico e toccare **OK**.  
Per inserire una pausa tra i numeri, premere il pulsante  (**Ricomposizione/Pausa**).  
“-” appare sul display.
- 10 Toccare **OK**.  
Per memorizzare altri numeri fax, ripetere i passaggi da 5 a 10.

## Invio di un fax con composizione rapida

- 1 Caricare i documenti nel DADF rivolti verso l'alto con il bordo superiore inserito per primo.  
OPPURE  
Collocare un singolo documento rivolto verso il basso sul vetro documenti e chiudere il relativo coperchio.  
Per informazioni dettagliate sul caricamento dei documenti, vedere “Caricamento di un documento originale”.
  - 2 Premere il pulsante  (**Home**).
  - 3 Toccare **Fax**.
  - 4 Toccare **Composizione rapida**.
  - 5 Immettere il numero di composizione rapida compreso tra 1 e 200 tramite il tastierino numerico e toccare **Eseguito**.
  - 6 Regolare la risoluzione del documento per adattarla al fax. Per informazioni dettagliate, vedere “Regolazione della risoluzione del documento”. Per regolare il contrasto, vedere “Regolazione del contrasto del documento”.
  - 7 Toccare **Invia** per eseguire la scansione dei dati.  
Quando il documento è caricato sulla lastra, il display chiede se segue un'altra pagina.  
Se si desidera collocare un nuovo documento, sostituire il documento con uno nuovo, quindi toccare il pulsante **Continua**.  
Una volta completato il caricamento dei documenti, toccare **Invia adesso**.  
Il numero fax memorizzato nella posizione di composizione rapida viene selezionato automaticamente. Il documento viene inviato quando l'apparecchio fax remoto risponde.
-  **NOTA:** se si inserisce un asterisco (\*) nella prima cifra, è possibile inviare il documento a più destinatari. Ad esempio, se si inserisce 00\*, è possibile inviare un documento a destinatari registrati tra 001 e 009.





## Composizione di gruppo

Se si invia di frequente lo stesso documento a più destinatari, è possibile creare un gruppo di questi destinatari e impostarli in un gruppo di composizione a una cifra. In questo modo è possibile utilizzare un'impostazione di numero di composizione di gruppo per inviare un documento a tutti i destinatari di un gruppo.

 **NOTA:** non è possibile includere un numero di composizione di un gruppo entro un altro numero di composizione di gruppo.

## Impostazione della composizione di gruppo

- 1 Premere il pulsante  (**Informazioni**).
- 2 Toccare la scheda **Strumenti**, quindi toccare **Impostazioni ammin.**
- 3 Toccare **Rubrica**.
- 4 Toccare **Gruppi**.
- 5 Toccare  fino a visualizzare il numero di composizione di gruppo desiderato compreso tra 1 e 6, quindi selezionarlo.

Se nella posizione scelta è memorizzato un numero di composizione rapida, il display mostra il nome e il numero di voci memorizzate in tale numero di composizione di gruppo.

- 6 Toccare la casella di testo **Immetti nome gruppo**.
- 7 Immettere il nome e toccare **OK**.
- 8 Toccare **Aggiungi da rubrica indirizzi**.





 **NOTA:** il numero di fax deve essere registrato prima di poter selezionare **Aggiungi da rubrica indirizzi**.

- 9 Toccare  fino a visualizzare il numero di composizione rapida desiderato, quindi selezionarlo.
- 10 Toccare **OK**.

Per memorizzare altri numeri di composizione di gruppo, ripetere i passaggi da 5 a 10.

## Modifica di composizione di gruppo

È possibile cancellare un numero di composizione di gruppo specifico da un gruppo selezionato o aggiungere un nuovo numero al gruppo selezionato.

- 1 Premere il pulsante  (**Informazioni**).
- 2 Toccare la scheda **Strumenti**, quindi toccare **Impostazioni ammin.**
- 3 Toccare **Rubrica**.
- 4 Toccare **Gruppi**.
- 5 Toccare  fino a visualizzare il numero di composizione di gruppo da modificare, quindi selezionarlo.
- 6 Toccare **Modifica**.
- 7 Toccare la casella di testo **Immetti nome gruppo**.
- 8 Immettere un nuovo nome e toccare **OK**.
- 9 Per eliminare un numero di composizione rapida dal numero di composizione di gruppo, procedere come segue:
  - a Toccare  fino a visualizzare il numero di composizione rapida da modificare, quindi selezionarlo.
  - b Toccare **Rimuovi**.
- 10 Per aggiungere un nuovo numero di composizione rapida al numero di composizione di gruppo, procedere come segue:
  - a Toccare **Aggiungi da rubrica indirizzi**.
  - b Toccare  fino a visualizzare il numero di composizione rapida desiderato, quindi selezionarlo.
  - c Toccare **OK**.

**11** Toccare OK.

Per eliminare un numero di composizione di gruppo esistente, selezionarlo e toccare **Rimuovi**.

Per modificare un altro numero di composizione di gruppo, ripetere i passaggi da 5 a 11.

### **Invio di un fax con composizione di gruppo (trasmissione a più destinatari)**

È possibile utilizzare composizione di gruppo per trasmissioni di broadcast o differite.

Seguire la procedura per l'operazione da svolgere. Per informazioni dettagliate sulle trasmissioni differite, vedere "Configurazione delle opzioni di impostazione fax".

Per un'operazione è possibile utilizzare uno o più numeri di gruppo. Quindi continuare la procedura per completare l'operazione.

La stampante esegue automaticamente la scansione in memoria del documento caricato nell'alimentatore DADF o sul vetro documenti. La stampante compone ogni numero incluso nel gruppo.

### **Stampa di un elenco di composizione rapida**

È possibile controllare l'impostazione di composizione automatica stampando l'Elenco di composizione rapida (Elenco velocità connessione).

Per informazioni dettagliate sulla modalità di stampa di un elenco di composizione rapida, vedere "Rapp./elenco".

## **Rubrica**

È possibile selezionare o cercare i numeri di telefono registrati nelle rubriche.

**1** Caricare i documenti nel DADF rivolti verso l'alto con il bordo superiore inserito per primo.

OPPURE

Collocare un singolo documento rivolto verso il basso sul vetro documenti e chiudere il relativo coperchio.

Per informazioni dettagliate sul caricamento dei documenti, vedere "Caricamento di un documento originale".

**2** Premere il pulsante  (Home).

**3** Toccare **Fax**.

**4** Toccare **Rubrica**, quindi selezionare una delle seguenti voci.

Per selezionare la rubrica telefonica locale, procedere come segue.

**a** Toccare **Singoli** o **Gruppi**.

**b** Scorrere la schermata fino a visualizzare il numero di composizione rapida o di gruppo desiderato, quindi selezionarlo.

**c** Toccare **Eseguito**.

Per effettuare una ricerca nella rubrica del server, procedere come segue.

**a** Toccare **Rubrica di rete**.

**b** Immettere una parola chiave tramite la tastiera, quindi toccare **Cerca**.

**c** Selezionare un destinatario dai risultati della ricerca, quindi toccare **Eseguito**.

 **NOTA:** per ulteriori informazioni sulla rubrica indirizzi e sulla rubrica del server, vedere "Rubriche indirizzi".

 **NOTA:** per informazioni dettagliate su **Rubrica di rete**, vedere "Utilizzo della rubrica del server e della rubrica indirizzi del server".

 **NOTA:** il numero di fax deve essere registrato prima di poter selezionare una rubrica indirizzi.

**5** Toccare **Invia** per iniziare l'invio del fax.



## Altri metodi per inviare fax

### Utilizzo della modalità di ricezione sicura

È possibile impedire che persone non autorizzate possano accedere ai fax ricevuti. È possibile attivare la modalità di ricezione fax protetta tramite l'opzione *Ricezione protetta* (*Ricezione sicura*) per impedire che i fax ricevuti vengano stampati se non si è in prossimità della stampante. In modalità ricezione fax protetta, tutti i fax in arrivo vengono memorizzati. Quando questa modalità è disattivata, tutti i fax memorizzati vengono stampati.

 **NOTA:** prima di eseguire l'operazione, accertarsi che l'opzione *Blocco pannello* sia abilitata.

Attivare la modalità di ricezione protetta.

- 1 Premere il pulsante  (**Informazioni**).
- 2 Toccare la scheda *Strumenti*, quindi toccare *Impostazioni ammin.*
- 3 Toccare *Impostazioni fax*.
- 4 Toccare *Predef. ingresso*.
- 5 Toccare  fino a visualizzare *Ricezione sicura*, quindi toccare *Ricezione sicura*.
- 6 Toccare *Impostazione ricezione sicura*.
- 7 Toccare *Abilita*.
- 8 Immettere una password di quattro cifre, quindi toccare *OK*.

Quando un fax viene ricevuto nella modalità di ricezione protetta, la stampante lo memorizza e l'opzione *Ricezione fax sicura* viene abilitata nella schermata **Stato lavori** per informare che è presente un fax in memoria.

Per stampare documenti ricevuti:

- 1 Premere il pulsante  (**Home**).
- 2 Toccare *Stampa*.
- 3 Scorrere la schermata fino a visualizzare la voce *Ricezione fax sicura*, quindi toccare *Ricezione fax sicura*.
- 4 Immettere una password di quattro cifre, quindi toccare *OK*.  
I fax in memoria vengono stampati.

Disattivare la modalità di ricezione protetta.

- 1 Seguire gli stessi passaggi da 1 a 6 elencati in "Attivare la modalità di ricezione protetta." e toccare *Impostazione ricezione sicura*.
- 2 Toccare *Disabilita*.

## Utilizzo di una segreteria telefonica

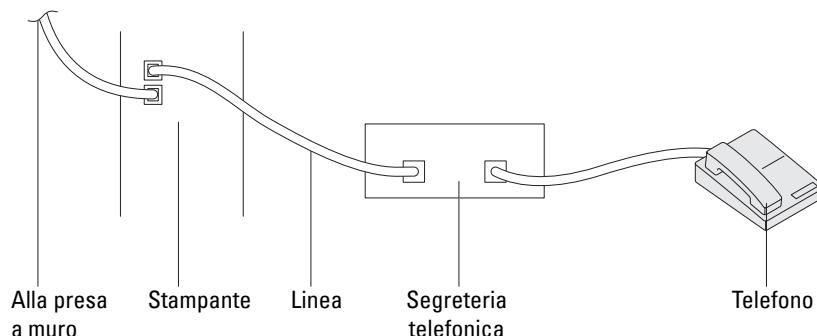

È possibile connettere una segreteria telefonica (TAD) direttamente sul retro della stampante come mostrato sopra.

- Impostare la stampante su Segreteria/fax e impostare Ricezione Automatica Segreteria Telefonica/Fax per specificare l'intervallo di tempo per la segreteria telefonica (TAD).
- Quando la segreteria telefonica (TAD) rileva la chiamata, la stampante monitorizza e prende la linea se riceve toni fax e quindi avvia la ricezione del fax.
- Se la segreteria telefonica è disinserita, la stampante passa automaticamente in modalità Fax dopo che la suoneria emana segnali acustici per un intervallo di tempo predefinito.
- Se si risponde alla chiamata e si odono i toni fax, per consentire alla stampante di rispondere alla chiamata: Impostare Agganciato su Sì (è possibile sentire una voce o toni fax dalla macchina remota), quindi toccare il pulsante Ricevi e agganciare il ricevitore.

OPPURE

Premere il codice di ricezione remota a due cifre e riporre il ricevitore.

## Utilizzo di un modem

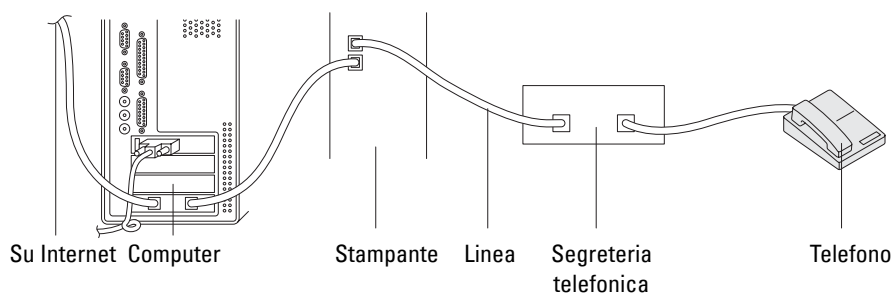

Per utilizzare il modem di un computer per inviare fax o per la connessione a Internet, collegare il modem direttamente sul retro della stampante con un dispositivo TAD (Telephone Answering Device) come illustrato.

- Impostare la stampante su Segreteria/fax e impostare Ricezione Automatica Segreteria Telefonica/Fax per specificare l'intervallo di tempo per la segreteria telefonica (TAD).
- Disattivare la funzione di ricezione fax del modem del computer.
- Non utilizzare il modem del computer se la stampante sta inviando o ricevendo fax.
- Per inviare fax tramite il modem del computer, seguire le istruzioni date con il modem del computer e l'applicazione fax.

## Stampa di un rapporto

Con il fax i seguenti rapporti possono essere utili.

 **NOTA:** per ulteriori informazioni su altri report e sulla stampa di un report, vedere "Rapp./elenco".

Velocità di connessione	Questo elenco mostra tutti i numeri attualmente memorizzati nella stampante come numeri di composizione rapida.
Rubrica indirizzi	Questo elenco contiene tutti gli indirizzi attualmente memorizzati nella stampante come informazioni Rubrica indirizzi.
Indirizzo Server	Questo elenco contiene tutti i numeri attualmente memorizzati nella stampante come informazioni Indirizzo Server.
Attività fax	Questo rapporto contiene informazioni sui fax inviati o ricevuti di recente.
Fax in attesa	Questo elenco contiene lo stato dei fax in attesa. È possibile questo elenco per confermare i cambiamenti apportati dopo avere modificato delle impostazioni.
Contatore stampe	Questo rapporto contiene il numero totale di pagine stampate. Il titolo del rapporto sarà <b>Report volume di stampa</b> o <b>Report ColorTrack</b> , in base alle impostazioni del Modo ColorTrack.

## Modifica delle opzioni di impostazione

- 1 Premere il pulsante  (**Informazioni**).
- 2 Toccare la scheda **Strumenti**, quindi toccare **Imp. predefinite**.
- 3 Toccare **Predef. Fax**.
- 4 Selezionare il menu desiderato.
- 5 Selezionare l'impostazione desiderata oppure immettere il valore tramite il tastierino numerico, quindi toccare **OK**.



## Dell™ Document Hub

Dell Document Hub è un pratico gateway one-stop che fornisce una varietà di servizi cloud a supporto della gestione dei documenti. Con Dell Document Hub è possibile convertire documenti cartacei in contenuto digitale editabile e conservarli direttamente nel servizio di cloud storage preferito. È possibile cercare i file in diversi cloud simultaneamente e condividerne e stamparne facilmente il contenuto.

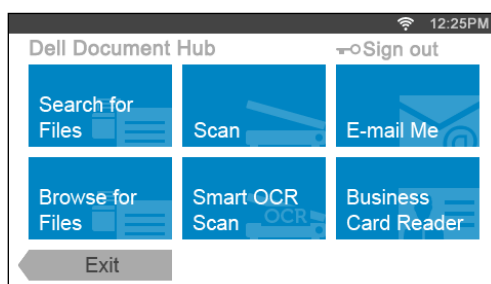

### Registrazione dell'utente e accesso a Dell Document Hub

Per utilizzare Dell Document Hub è necessario un account utente registrato sulla stampante e accedere a Dell Document Hub.

#### Registrazione di un nuovo utente in Dell Document Hub

Preparare le informazioni di accesso necessarie per ognuno dei servizi cloud che si desiderano utilizzare e accertarsi di disporre di un account utente registrato sulla stampante. Per ulteriori informazioni sulla registrazione di un account, vedere “Creazione di un nuovo account utente”.

- 1 Accedere al sito Web Dell Document Hub dal proprio computer.  
Inserire la seguente URL nel browser Web:  
[www.dell.com/dochub](http://www.dell.com/dochub)
- 2 Seguire le istruzioni visualizzate.
- 3 In breve verrà inviata un'e-mail all'indirizzo registrato. Controllare l'e-mail e seguire le istruzioni in questa presenti per effettuare l'attivazione.

#### Registrazione di un nuovo utente dalla stampante

In alternativa è possibile iniziare la registrazione utente utilizzando la stampante.

**NOTA:** Per completare il processo di registrazione è necessario usare il proprio computer o dispositivo mobile per ricevere un'e-mail e accedere al sito Web Dell Document Hub.

- 1 Accedere alla stampante come utente registrato.
- 2 Toccare il riquadro Dell Document Hub nella schermata Home.
- 3 Toccare Nuovo utente.  
Viene visualizzata la schermata Benvenuti in Dell Document Hub. Toccare Avanti.
- 4 Seguire le istruzioni visualizzate sul touch panel.

## Accesso a Dell Document Hub

- 1 Accedere alla stampante come utente registrato.
- 2 Toccare il riquadro Dell Document Hub nella schermata **Home**.

Viene visualizzata la schermata **Accesso a Dell Doc Hub**.

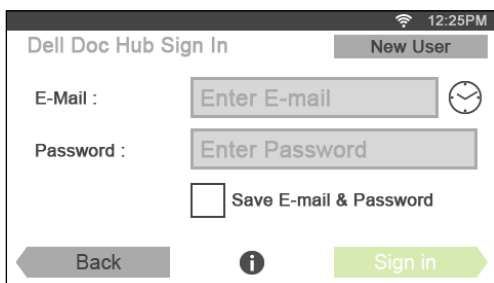

- 3 Toccare la casella di testo E-mail e inserirvi l'indirizzo.  
**NOTA:** È possibile anche toccare  per selezionare un indirizzo e-mail immesso di recente da un elenco. L'elenco può contenere fino a otto indirizzi e-mail immessi di recente.
- 4 Toccare la casella di testo Password per inserire la password, quindi toccare **Fine**.
- 5 Se si desidera salvare il proprio indirizzo e-mail e la password, toccare per spuntare la casella di controllo **Salva e-mail e password**.

L'e-mail e la password vengono conservate nell'account dell'utente registrato e gli utenti non autorizzati non saranno in grado di effettuare l'accesso. Per ragioni di sicurezza, si consiglia di impostare una password per l'utente registrato.

- 6 Tocca **Accedi**.

Quando viene visualizzata la schermata **Dell Document Hub**, l'accesso è andato a buon fine.

**NOTA:** Se tutti i riquadri nella schermata **Dell Document Hub** appaiono grigi e disabilitati una volta effettuato l'accesso, non sono state completate le necessarie procedure per attivare il proprio account Dell Document Hub. Controllare l'e-mail ricevuta da Dell Document Hub e attivare il proprio account.

## Quando la schermata **Preferiti** viene visualizzata nel momento in cui si tocca il riquadro sulla schermata **Dell Document Hub**

Ciò significa che le proprie impostazioni preferite per la funzione sono state salvate sulla stampante. Selezionare le impostazioni dall'elenco come desiderato.

## Ritornare alla schermata **Home**

Toccare **Esci**. Viene mantenuto lo stato di accesso. La volta successiva che si toccherà il riquadro Dell Document Hub nella schermata **Home**, non sarà necessario effettuare l'accesso mentre ci si trova nella schermata **Home**.

È possibile toccare **Esci** oppure ritornare alla schermata **Home**, ma lo stato di accesso non viene mantenuto. Al prossimo accesso in Dell Document Hub sarà necessario inserire nuovamente il proprio indirizzo e-mail e la password.



## Uscita dalla stampante

Premere il pulsante  (Accesso/Uscita). Verrà effettuata l'uscita dalla schermata **Home** e verrà visualizzata la schermata del portale. In questo caso, lo stato di accesso verrà mantenuto in Dell Document Hub finché l'opzione Salva e-mail e password rimarrà selezionata nel passaggio 5 precedentemente descritto. La prossima volta che si toccherà il riquadro Dell Document Hub nella schermata **Home**, sarà possibile saltare la procedura di accesso.

## Ricerca e stampa di file

È possibile ricercare i file salvati nei servizi cloud e stamparli utilizzando la stampante. La ricerca può avvenire in più servizi cloud contemporaneamente. Questo metodo risulta adatto quando si desidera cercare secondo parole chiave, come il nome del file.



 **NOTA:** Per cercare i file fra diversi servizi cloud, andare su [www.dell.com/dochub](http://www.dell.com/dochub) e collegare i servizi cloud a Dell Document Hub.

- 1 Toccare il riquadro **Cerca file** nella schermata **Dell Document Hub**.
- 2 Inserire le parole chiave e toccare **Cerca**.



I file vengono ricercati in tutti i servizi cloud ai quali si è registrati.

Viene visualizzata la schermata **Risultati ricerca**.

- 3 Toccare i file che si desidera stampare. Possono essere selezionati fino a 10 file.  
Per ordinare i risultati, toccare  e selezionare il tipo di ordine che si desidera dare.
- 4 Toccare  per un'anteprima dei file selezionati.  
Viene visualizzata la schermata **Anteprima file**. Le prime tre pagine di ciascun file sono mostrate nelle anteprime.
  - a Per mostrare la pagina in anteprima grande, toccare la pagina nelle anteprime piccole.
  - b Per vedere l'anteprima di altri file, far scorrere il dito sullo schermo da lato a lato.
  - c Per specificare il file come elemento da stampare, toccare il rettangolo accanto alle anteprime piccole per spuntarlo.
  - d Per ritornare alla schermata precedente, toccare **Indietro**.
- 5 Toccare  per verificare o modificare le impostazioni di stampa.  
Viene visualizzata la schermata **Impostazioni di stampa**.
  - a Per mostrare gli altri riquadri, scorrere con il dito sullo schermo da un lato all'altro.
  - b Per ritornare alla schermata precedente, toccare **Indietro**.  
Per ulteriori informazioni sulle Impostazioni di stampa, vedere "Impostazioni Stampante".

- 6 Toccare **Stampa** per avviare la stampa.  
Per annullare la stampa toccare **Arresta**.

Quando sono stati stampati tutti i file selezionati, la schermata ritorna a visualizzare i Risultati di ricerca.

 **NOTA:** È possibile iniziare a stampare toccando **Stampa** in una qualsiasi delle schermate **Risultati ricerca**, **Anteprima file** o **Impostazioni di stampa**.

## Navigazione e stampa dei file

È possibile sfogliare e stampare i file salvati nei servizi cloud selezionati. Questo metodo è adatto quando si conosce in quale servizio cloud è presente il file che si desidera stampare.

- 1 Toccare il riquadro **Sfogliare file** nella schermata **Dell Document Hub**.

Viene visualizzata la schermata **Servizi cloud**.

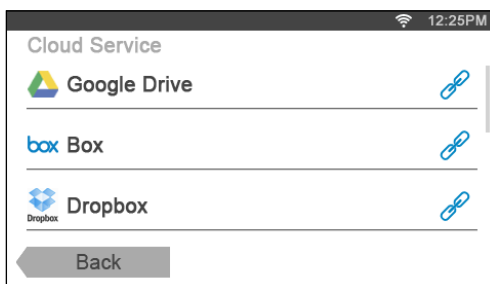

Per scorrere l'elenco, far scorrere il dito sullo schermo verso l'alto o il basso.

Lo stato dei servizi cloud può essere confermato da un'icona sul lato destro del nome di ogni servizio cloud.

 indica che il servizio cloud è correttamente associato a Dell Document Hub.

 indica che il servizio cloud non è associato o non è collegato correttamente.

 indica che il link del servizio cloud per il Dell Document Hub è scaduto.

Per collegare il servizio cloud a Dell Document Hub, andare su [www.dell.com/dochub](http://www.dell.com/dochub).

Per ulteriori informazioni, toccare l'icona di stato.

- 2 Toccare il servizio cloud in cui si desidera effettuare una ricerca.

Viene visualizzato l'elenco dei contenuti salvati nel servizio cloud selezionato.

- 3 Toccare la posizione in cui si desidera effettuare una ricerca.

Vengono elencati i contenuti della posizione selezionata.

- 4 Toccare i file che si desidera stampare. Possono essere selezionati fino a 10 file.

- 5 Toccare  per ricercare i file nella posizione corrente.

- a Inserire il nome del file o le parole chiave e toccare **Cerca**.

Viene visualizzata la schermata **Risultati ricerca**.

I risultati possono essere ordinati toccando  e selezionando il tipo di ordine in cui si desidera vengano disposti.

- b Per ritornare alla schermata precedente, toccare **Indietro**.

6 Toccare  per un'anteprima dei file selezionati.



Viene visualizzata la schermata **Anteprima file**. Le prime tre pagine di ciascun file sono mostrate nelle anteprime.

- a Per mostrare la pagina in anteprima grande, toccare la pagina nelle anteprime piccole.
- b Per vedere l'anteprima di altri file, far scorrere il dito sullo schermo da lato a lato.
- c Per specificare il file come elemento da stampare, toccare il rettangolo accanto alle anteprime piccole per spuntarlo.
- d Per ritornare alla schermata precedente, toccare **Indietro**.

7 Toccare  per verificare o modificare le impostazioni di stampa.

Viene visualizzata la schermata **Impostazioni di stampa**.

- a Per mostrare gli altri riquadri, scorrere con il dito sullo schermo da un lato all'altro.
- b Per ritornare alla schermata precedente, toccare **Indietro**.  
Per ulteriori informazioni sulle Impostazioni di stampa, vedere "Impostazioni Stampante".

 **NOTA:** Toccare  nella schermata **Impostazioni di stampa** per salvare le proprie impostazioni di stampa e il percorso file al servizio cloud come elementi preferiti. Nominare le proprie impostazioni preferite nella schermata **Salva preferiti** e toccare **Salva**. Se si salva l'impostazione preferita con lo stesso nome di quella esistente, le impostazioni e il percorso file verranno sovrascritti. È possibile eliminare l'impostazione preferita non più necessaria toccando . Una volta salvate le proprie impostazioni come preferite nella schermata Preferiti, è possibile richiamare tali impostazioni la volta successiva che si effettua l'accesso a Dell Document Hub da qualsiasi stampante dello stesso modello.

8 Toccare **Stampa** per avviare la stampa.

Per annullare la stampa toccare **Arresta**.

Quando sono stati stampati tutti i file selezionati, la schermata torna a visualizzare la posizione selezionata.

 **NOTA:** È possibile iniziare a stampare toccando **Stampa** in una qualsiasi degli elenchi dei contenuti, **Risultati ricerca**, **Anteprima file** o **Impostazioni di stampa**.

### Ricerca dei file nel servizio cloud selezionato

Dopo aver selezionato il servizio cloud durante il passaggio 2 riportato sopra, è possibile ricercare i file toccando . Inserire il nome del file o le parole chiave e toccare **Cerca**.

È possibile selezionare i file da stampare nella schermata **Risultati ricerca**, ordinare i risultati toccando  o visualizzare i file toccando .

## Scansione

È possibile digitalizzare il documento e di salvarlo nel servizio cloud.

- 1 Toccare il riquadro **Scansione** nella schermata **Dell Document Hub**.

Viene visualizzata la schermata **Servizi cloud**.

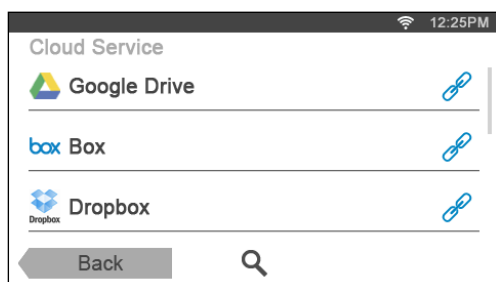

Per scorrere l'elenco, far scorrere il dito sullo schermo verso l'alto o il basso.

Lo stato dei servizi cloud può essere confermato da un'icona sul lato destro del nome di ogni servizio cloud.

Per ulteriori informazioni, toccare l'icona di stato.



- 2 Toccare il servizio cloud di destinazione in cui si desidera salvare il file digitalizzato.  
Viene visualizzato l'elenco dei contenuti salvati nel servizio cloud selezionato.
- 3 Toccare la posizione in cui si desidera salvare il file digitalizzato.  
Viene visualizzata la schermata che mostra tale posizione selezionata.
- 4 Toccare **Avanti**.  
Viene visualizzata la schermata che specifica il nome del file e il relativo formato.
- 5 Toccare la casella di testo **Nome file** e inserire il nome del file.
- 6 Toccare la casella **Formato file** e specificare il formato in cui salvare il file digitalizzato.
- 7 Toccare  per verificare o modificare le impostazioni di scansione.

Viene visualizzata la schermata **Impostazioni di scansione**.

**a** Per mostrare gli altri riquadri, scorrere con il dito sullo schermo da un lato all'altro.

**b** Per ritornare alla schermata precedente, toccare **Indietro**.

Per ulteriori informazioni sulle Impostazioni di scansione, vedere “Scansione” e “Impostazioni di scansione”.

 **NOTA:** Toccare  nella schermata **Impostazioni di scansione** per salvare le proprie impostazioni di digitalizzazione e il percorso file al servizio cloud come elementi preferiti. Nominare le proprie impostazioni preferite nella schermata **Salva preferiti** e toccare **Salva**. Se si salva l'impostazione preferita con lo stesso nome di quella esistente, le impostazioni e il percorso file verranno sovrascritti. È possibile eliminare l'impostazione preferita non più necessaria toccando . Una volta salvate le proprie impostazioni come preferite nella schermata **Preferiti**, è possibile richiamare tali impostazioni la volta successiva che si effettua l'accesso a Dell Document Hub da qualsiasi stampante dello stesso modello.

- 8 Toccare **Scansione** per iniziare il processo di scansione.

Per annullare la scansione toccare **Arresta**.

Una volta completata la scansione, viene visualizzata nuovamente la schermata che mostra la posizione selezionata.

## Ricerca della posizione tra i vari servizi cloud

Prima di selezionare il servizio cloud nel passaggio 2 riportato sopra, è possibile cercare la posizione in cui si desidera salvare il file digitalizzato tra i vari servizi cloud toccando .

Inserire le parole chiave e toccare *Cerca*.

È possibile selezionare la posizione in cui salvare il file digitalizzato nella schermata **Risultati ricerca**.

I risultati possono essere ordinati toccando .

## Ricerca della posizione nel servizio cloud selezionato

Prima di selezionare la posizione nel passaggio 3 riportato sopra, è possibile ricercare la posizione nel servizio cloud selezionato toccando .

Inserire le parole chiave e toccare *Cerca*.

È possibile selezionare la posizione in cui salvare il file digitalizzato nella schermata **Risultati ricerca**.

I risultati possono essere ordinati toccando .

## Digitalizzazione del documento utilizzando il Riconoscimento ottico caratteri (OCR)

È possibile digitalizzare il documento utilizzando il software OCR e di salvarlo nel servizio cloud.

- 1 Toccare il riquadro *Scansione Smart OCR* nella schermata **Dell Document Hub**.

Viene visualizzata la schermata **Servizi cloud**.

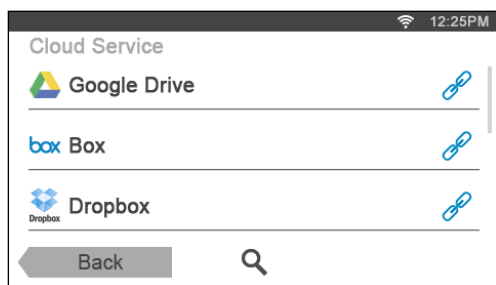

Per scorrere l'elenco, far scorrere il dito sullo schermo verso l'alto o il basso.

Lo stato dei servizi cloud può essere confermato da un'icona sul lato destro del nome di ogni servizio cloud.

Per ulteriori informazioni, toccare l'icona di stato.

- 2 Toccare il servizio cloud di destinazione in cui si desidera salvare il file convertito.

Viene visualizzato l'elenco dei contenuti salvati nel servizio cloud selezionato.

- 3 Toccare la posizione in cui si desidera salvare il file convertito.

Viene visualizzata la schermata che mostra tale posizione selezionata.

- 4 Toccare *Avanti*.

Viene visualizzata la schermata che specifica il nome del file e il relativo formato.

- 5 Toccare la casella di testo *Nome file* e inserire il nome del file.



- 6 Toccare la casella *Formato file* e specificare il formato in cui salvare il file convertito.

- 7 Toccare  per verificare o modificare le impostazioni di scansione OCR.

Viene visualizzata la schermata **Impostazioni di scansione**.

- a Per mostrare gli altri riquadri, scorrere con il dito sullo schermo da un lato all'altro.
- b Per ritornare alla schermata precedente, toccare **Indietro**.

Per ulteriori informazioni sulle Impostazioni di scansione, vedere “Scansione Smart OCR” e “Impostazioni di scansione”.

 **NOTA:** Toccare  nella schermata **Impostazioni di scansione** per salvare le proprie impostazioni di digitalizzazione e il percorso file al servizio cloud come elementi preferiti. Nominare le proprie impostazioni preferite nella schermata **Salva preferiti** e toccare **Salva**. Se si salva l'impostazione preferita con lo stesso nome di quella esistente, le impostazioni e il percorso file verranno sovrascritti. È possibile eliminare l'impostazione preferita non più necessaria toccando . Una volta salvate le proprie impostazioni come preferite nella schermata **Preferiti**, è possibile richiamare tali impostazioni la volta successiva che si effettua l'accesso a Dell Document Hub da qualsiasi stampante dello stesso modello.

- 8 Toccare **Scansione** per iniziare il processo di scansione utilizzando il software OCR.

## Ricezione del file digitalizzato come e-mail

Il documento può essere digitalizzato e inviato a se stessi come allegato di un'e-mail.

- 1 Toccare il riquadro **Inviati e-mail** nella schermata **Dell Document Hub**.

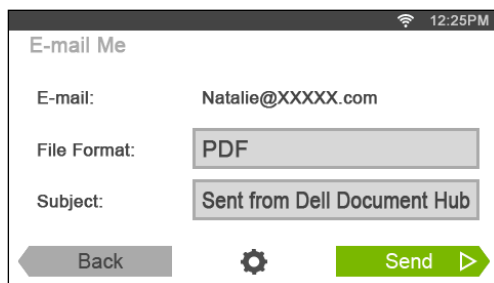

Viene visualizzata la schermata **Inviati e-mail**.



- 2 Toccare la casella **Formato file** e specificare il formato in cui salvare il file digitalizzato.
- 3 Toccare la casella di testo **Oggetto** e inserire l'oggetto dell'e-mail inviata con il file scansionato.
- 4 Toccare  per verificare o modificare le impostazioni e-mail.

- a Per mostrare gli altri riquadri, scorrere con il dito sullo schermo da un lato all'altro.
- b Per ritornare alla schermata precedente, toccare **Indietro**.

Per ulteriori informazioni sulle Impostazioni e-mail, vedere “Inviati e-mail” e “Impostazioni di scansione”.

 **NOTA:** Toccare  nella schermata **Impostazioni e-mail** e salvare le proprie impostazioni e-mail come preferite. Nominare le proprie impostazioni preferite nella schermata **Salva preferiti** e toccare **Salva**. Se si salva l'impostazione preferita con lo stesso nome di quella esistente, le impostazioni verranno sovrascritte. È possibile eliminare l'impostazione preferita non più necessaria toccando . Una volta salvate le proprie impostazioni come preferite nella schermata **Preferiti**, è possibile richiamare tali impostazioni la volta successiva che si effettua l'accesso a Dell Document Hub da qualsiasi stampante dello stesso modello.

- 5 Toccare **Invia** per iniziare la digitalizzazione e l'invio del file digitalizzato come allegato a un e-mail.

## Ricezione dell'immagine digitalizzata del biglietto da visita come e-mail

Il biglietto da visita può essere digitalizzato, convertito in file vCard e inviato a se stessi come file allegato di un'e-mail.

- 1 Toccare il riquadro **Lettore biglietti da visita** nella schermata **Dell Document Hub**.  
Viene visualizzata la schermata **Lettore biglietti da visita**.

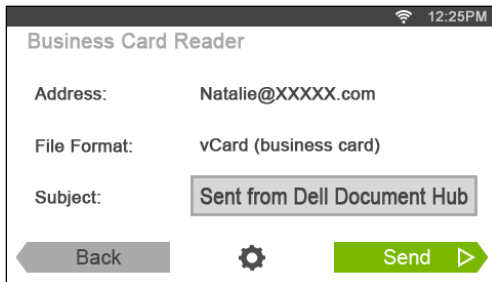

- 2 Toccare la casella di testo **Oggetto** e inserire l'oggetto dell'e-mail inviata con il file vCard.
- 3 Toccare  per verificare o modificare le impostazioni di scansione.
  - a Toccare il riquadro **Lingua OCR** per specificare la lingua.
  - b Per ritornare alla schermata precedente, toccare **Indietro**.
- 4 Toccare **Invia** per iniziare la digitalizzazione e l'invio del file vCard come allegato a un e-mail.





# Conoscere la stampante

24 Informazioni sul software della stampante .....	425
25 Autenticazione utente .....	443
26 Desktop multiplo - Personalizzazione dei riquadri .....	447
27 Utilizzo della rubrica del server e della rubrica indirizzi del server .....	449
28 Utilizzo di certificati digitali .....	455
29 Informazioni sui caratteri.....	465
30 Informazioni sui messaggi della stampante .....	473
31 Caratteristiche tecniche .....	485



## Informazioni sul software della stampante

Usare il disco *Software and Documentation* fornito con la stampante per installare una combinazione di software, a seconda del sistema operativo.

### Finestra Stato stampante

La finestra **Stato stampante** avvisa quando si verifica un errore o un messaggio di allarme, quando si verifica un inceppamento o quando il toner si sta esaurendo.

Per impostazione predefinita la finestra **Stato stampante** si apre solo quando si verifica un errore. Quando si verifica un errore, il messaggio d'errore viene visualizzato nella finestra **Stato stampante**. È possibile configurare la finestra **Stato stampante** in modo che si avvii sempre quando si stampa in **Proprietà finestra stato stampante**.

È inoltre possibile verificare il livello del toner, la quantità di fogli rimanenti o la configurazione delle opzioni per la stampante.

### Comando Monitor Stato

Usare **Comando Monitor Stato** per gestire istanze multiple della **Finestra di stato** per una stampante specifica. Selezionare una stampante dall'elenco (o da **Selezionare la stampante**) facendo clic sul suo nome per aprire la **Finestra di stato** di una specifica stampante.

### Dell™ Supplies Management System

È possibile accedere alla finestra di dialogo **Dell Supplies Management System** dal menu **Tutti i programmi** o dall'icona sul desktop.

È possibile ordinare altri materiali di consumo telefonicamente o via Web.

- 1 Fare clic su **Start** → **Tutti i programmi** → **Dell Stampanti** → **Software della stampante** → **Dell Supplies Management System**.

Viene visualizzata la finestra **Dell Supplies Management System**.

- 2 Selezionare la stampante dall'elenco **Seleziona modello stampante**.

- 3 Se si ordina da Web:

- a Selezionare un URL dall'elenco **Seleziona riordina URL**.

- b Fare clic su **Visita il sito Web per gli ordini di forniture per stampanti Dell**.

 **NOTA:** Se non si ottengono informazioni automaticamente dalla stampante tramite una comunicazione a due vie, viene visualizzata una finestra che chiede di digitare il codice del servizio assistenza. Digitare il numero di codice servizio della stampante Dell nell'apposito campo.

Il codice di servizio si trova all'interno del coperchio anteriore della stampante.

- 4 Se si ordina al telefono, chiamare il numero visualizzato nella sezione **Ordine telefonico**.

### User Setup Disk Creating Tool

Il programma **Tool per la creazione del disco di configurazione utente** presente nella sottocartella **Produci disco** della cartella **Utilità** nel disco *Software and Documentation* e i driver della stampante presenti nel disco *Software and Documentation* vengono utilizzati per la creazione di pacchetti d'installazione del driver contenenti impostazioni personalizzate. Un pacchetto di installazione driver può contenere un gruppo di impostazioni memorizzate e altri dati relativi ai seguenti elementi:

- Orientamento di stampa e Up Multiplo (impostazioni documento)
- Filigrana

- Riferimenti ai font

Se si desidera installare il driver della stampante con le stesse impostazioni su più computer con lo stesso sistema operativo, creare un disco di installazione su un floppy o su un server in rete. Con il disco di installazione così creato sarà possibile ridurre il carico di lavoro necessario per l'installazione del driver della stampante.

- Installare il driver della stampante sul computer in cui è necessario creare il disco di installazione.
- Il disco di installazione può essere utilizzato soltanto sotto il sistema operativo in cui è stato creato il disco o su computer con lo stesso sistema operativo. Creare un disco di installazione separato per ogni sistema operativo.

### Aggiornamento del software

Gli aggiornamenti del firmware e/o del driver possono essere scaricati dal sito Web dell'assistenza Dell, accedendo all'indirizzo [dell.com/support](http://dell.com/support).

## Programma di utilità della stampante

È possibile aprire Finestra di stato, Strumenti, Risoluzione dei problemi, Editor rubrica indirizzi e Manager pulsante scansione tramite la finestra Utility di lancio rapido.

**NOTA:** l'Utility di lancio rapido è supportata solo su Microsoft® Windows®.

Per utilizzare l'Utility di lancio rapido, selezionare l'opzione di installazione per l'Utility di lancio rapido durante l'installazione del software Dell.

Per installare il software Dell, seguire le istruzioni riportate di seguito.

- 1 Inserire il disco *Software and Documentation* nel computer e fare clic su `setup_assist.exe` per avviare l'Impostazione stampante Dell.
- 2 Fare clic su **Installazione driver e software**.
- 3 Seguire le istruzioni visualizzate a schermo.

Per aprire la finestra Utility di lancio rapido:

- 1 Fare clic su **Start** → **Tutti i programmi** → **Dell Stampanti** → **Software della stampante** → **Utility di lancio rapido**.

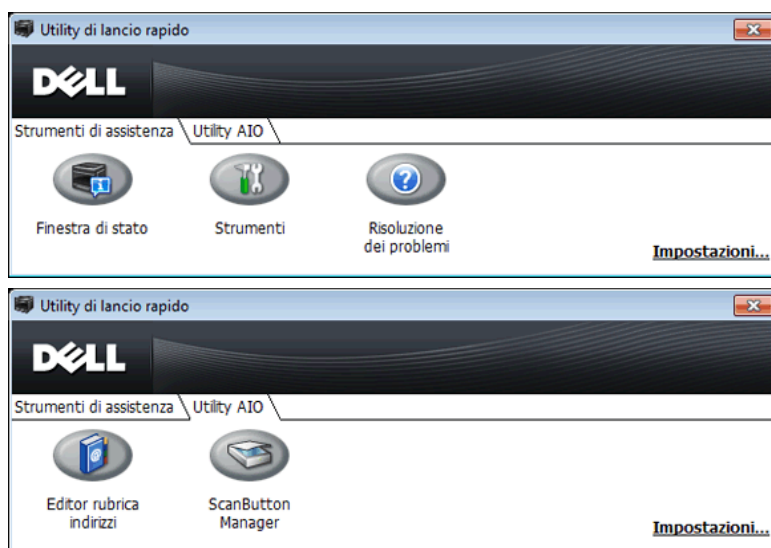

La finestra Utility di lancio rapido prevede cinque pulsanti: Finestra di stato, Strumenti, Risoluzione dei problemi, Editor rubrica indirizzi e Manager pulsante scansione.

Per uscire dalla finestra **Utility di lancio rapido**:

- 1 Fare clic sul pulsante Chiudi (x) in alto a destra della finestra.  
Per ulteriori dettagli, fare clic su **Guida** di ciascuna applicazione.

## Finestra di stato

Il pulsante **Finestra di stato** apre la finestra **Stato stampante**. Per ulteriori informazioni sull'utilizzo della finestra di stato, vedere "Finestra Stato stampante".

## Strumenti

Il pulsante **Strumenti** permette di aprire gli **Strumenti**. Per ulteriori informazioni sull'utilizzo degli **Strumenti**, vedere "Funzionamento dei menu del programma Strumenti".

## Risoluzione dei problemi

Il pulsante **Risoluzione dei problemi** apre la Guida alla risoluzione di problemi che permette di risolvere da soli eventuali problemi della stampante.

## Editor rubrica indirizzi

Il pulsante **Editor rubrica indirizzi** permette di aprire l'**Editor rubrica indirizzi**, per registrare le informazioni di contatto, ad esempio numeri di telefono e indirizzi e-mail. Per ulteriori informazioni sull'utilizzo dell'**Editor rubrica indirizzi**, vedere "Uso dell'Editor rubrica indirizzi".

## Manager pulsante scansione

Il pulsante **Manager pulsante scansione** permette di aprire **Manager pulsante scansione**, per specificare il funzionamento di **Manager pulsante scansione** per gli eventi di scansione generati dal dispositivo (solo connessione USB). Per ulteriori informazioni sull'utilizzo di **Manager pulsante scansione**, vedere "Scansione dal pannello operatore - Scansione su PC".

## Rubriche indirizzi

Sono disponibili varie rubriche indirizzi per le funzioni di scansione e di fax. Le rubriche degli indirizzi permettono di organizzare le informazioni sui contatti, come indirizzi e-mail, numeri di fax e informazioni sui server, per selezionare rapidamente il destinatario o individuarne l'indirizzo. I dati della rubrica indirizzi possono essere ottenuti dalla stampante o da un server LDAP remoto.



**NOTA:** la Rubrica è descritta come una delle rubriche indirizzi di questa sezione.



**NOTA:** per informazioni su come impostare il server LDAP, vedere "Server LDAP" e "Mapp. utente LDAP". Per informazioni su come ottenere indirizzi e-mail e numeri fax dai server LDAP, vedere "Utilizzo della rubrica del server e della rubrica indirizzi del server".

## Tipi di rubriche indirizzi

- Rubrica indirizzi e-mail (per Scan a e-mail)  
Indirizzi e-mail registrati per l'invio del documento scansionato tramite posta elettronica
- Gruppo e-mail (per Scan a e-mail)  
Gruppi di indirizzi e-mail registrati per l'invio dei documenti scansionati tramite e-mail
- Rubrica indirizzi server LDAP (per Scan a e-mail)  
Indirizzi e-mail registrati nel server LDAP per l'invio del documento scansionato tramite posta elettronica
- Rubrica indirizzi di rete (per Scansione in rete)

Informazioni sul computer e sul server FTP registrate per l'invio del documento scansionato a un computer o a un server ftp

- Rubrica (per Fax)  
Numeri di fax registrati per l'invio di documenti dalla stampante
- Gruppo connessione (per Fax)  
Gruppi di numeri di fax registrati per l'invio di documenti dalla stampante
- Rubrica server LDAP (per Fax)  
Numeri di fax registrati nel server LDAP per l'invio di documenti dalla stampante
- Rubrica indirizzi Fax PC (per Direct Fax)  
Numeri di fax registrati per l'invio di documenti dal computer
- Rubrica indirizzi Fax PC per gruppo (per Direct Fax)  
Gruppi di numeri di fax registrati per l'invio di documenti dal computer

### Aggiunta e modifica di voci delle rubriche indirizzi

Per aggiungere o modificare le voci delle rubriche indirizzi, è possibile procedere in tre modi:

- Pannello operatore della stampante
- Editor rubrica indirizzi
- Dell Printer Configuration Web Tool

Funzioni	Funzionalità	Tipi di rubriche indirizzi	Registrazione voce		
			Pannello operatore sulla stampante	Editor rubrica indirizzi	Dell Printer Configuration Web Tool
Scansione	E-Mail	Rubrica indirizzi	-	●	●
		Gruppo e-mail	-	●	●
		Rubrica indirizzi server (server LDAP)	-	-	-
	Rete	Rubrica indirizzi	-	●	●
Fax	Fax	Rubrica	●	●	●
		Gruppo connessione	●	●	●
		Rubrica server (server LDAP)	-	-	-
	Direct Fax	Rubrica indirizzi Fax PC	-	●	-
		Rubrica indirizzi Fax PC - gruppo	-	●	-

### Uso del pannello operatore della stampante

È possibile immettere direttamente i numeri di fax dal pannello operatore.

 **NOTA:** per informazioni su come aggiungere una nuova voce, vedere "Impostazione di composizione rapida".

### Uso dell'Editor rubrica indirizzi

È possibile utilizzare l'Editor rubrica indirizzi installato sul computer per aggiungere o modificare le voci. L'Editor rubrica indirizzi è sincronizzato con le rubriche della stampante e aggiornato immediatamente con il salvataggio delle modifiche apportate alle voci in Editor rubrica indirizzi.

 **NOTA:** questo strumento è supportato su Microsoft Windows e Apple Macintosh.

 **NOTA:** quando la stampante e il computer sono connessi tramite USB, è necessario installare il driver dello scanner.

Con l'Editor rubrica indirizzi è possibile:

- richiamare automaticamente i dati dalle rubriche indirizzi della stampante all'avvio
- eseguire la sincronizzazione con la stampante
- importare i dati nella rubrica indirizzi da file in formato CSV e WAB e da server MAPI e LDAP
- esportare i dati della rubrica indirizzi in un file CSV

 **NOTA:** non modificare il file CSV esportato con applicazioni diverse da Editor rubrica indirizzi. La modifica del file CSV con altre applicazioni può danneggiare i dati degli indirizzi.

### Pannello della rubrica indirizzi

In Editor rubrica indirizzi è possibile gestire due rubriche di indirizzi: la rubrica indirizzi per fax, e-mail e server e la rubrica indirizzi Fax PC per Direct Fax.

Per Microsoft Windows:

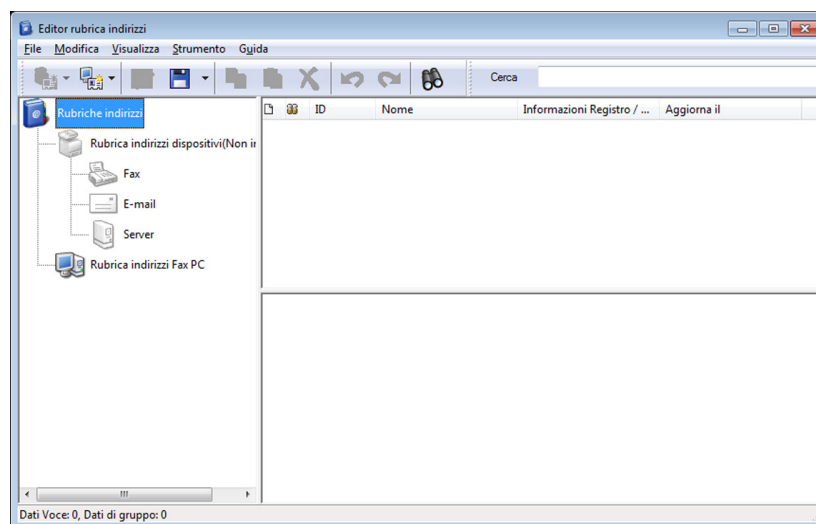

Per Apple Macintosh:

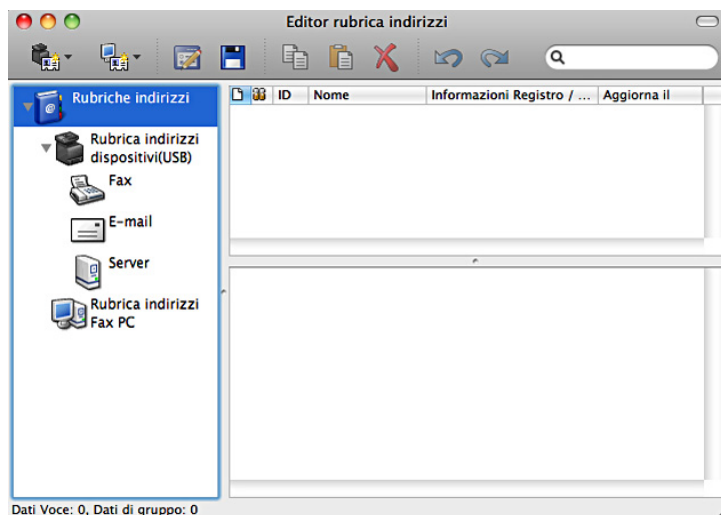

- **Rubrica indirizzi dispositivi**
  - **Fax**

Si collega alla funzione della rubrica indirizzi per fax della stampante. È possibile registrare fino a 200 numeri di fax e 6 gruppi con 200 numeri di fax.
  - **E-Mail**

Si collega alla funzione della rubrica indirizzi per Scansione su e-mail della stampante. È possibile registrare fino a 100 indirizzi di e-mail e 10 gruppi con 10 indirizzi e-mail.
  - **Server**

Si collega alla funzione della rubrica indirizzi per Scansione in rete della stampante. È possibile registrare fino a 32 informazioni server.
- **Rubrica indirizzi Fax PC**

È possibile gestire la rubrica indirizzi Fax PC per utilizzare la funzione Direct Fax sul computer. È possibile registrare fino a 500 numeri di fax e 500 gruppi con 30 numeri di fax.

#### **Modifica di una voce:**

- 1 Selezionare la rubrica indirizzi in cui è memorizzata la voce da modificare.
- 2 Selezionare una voce da modificare.
- 3 Fare clic su **Modifica** e immettere le nuove informazioni.
- 4 Fare clic su **Salva** per salvare le modifiche.

 **NOTA:** una volta aggiornate le voci che vi sono contenute, la rubrica indirizzi si sincronizza con la stampante e aggiorna contemporaneamente anche le rubriche indirizzi che sono contenute su quest'ultima.

#### **Utilizzo di Dell Printer Configuration Web Tool**

È possibile utilizzare **Dell Printer Configuration Web Tool** con un browser Web generale

 **NOTA:** per informazioni su come aggiungere una nuova voce, vedere "Rubrica indirizzi".

 **NOTA:** una volta aggiornate le voci che vi sono contenute, la rubrica indirizzi si sincronizza con la stampante e aggiorna contemporaneamente anche le rubriche indirizzi che sono contenute su quest'ultima.



## Gestione applicazioni

Gestione applicazioni - Dell C2665dnf è un'utility che consente di gestire le app sulla propria stampante.

Le seguenti attività possono essere eseguite da **Gestione applicazioni - Dell C2665dnf**:

- Installazione, aggiornamento e disinstallazione di app
- Back up e ripristino delle impostazioni della stampante, rubrica indirizzi e app

 **AVVERTENZA:** non spegnere la stampante o il computer durante l'esecuzione del backup o del ripristino dei dati.

 **NOTA:** **Gestione applicazioni - Dell C2665dnf** può effettuare il backup dei dati di 10 stampanti. Per ogni stampante, è possibile inserire in cache un massimo di 5 cronologie di backup.

 **NOTA:** i dati di backup non includono gli elementi elencati di seguito.

- Dati di impostazioni di Impostazioni predefinite, Impostazioni di rete, Impostazioni fax, Manutenzione, Impostazioni di protezione e Impostazioni USB.
- Dati che sono parte integrante di altri dati di impostazioni, quali certificati digitali.
- Dati specifici della stampante, quali l'indirizzo IP.
- Dati di cui non è consentito eseguire il backup per ragioni di sicurezza.
- Impostazioni di data e ora, nonché impostazioni relative a data e ora.
- Dati considerati non validi per le impostazioni della stampante.

 **NOTA:** a seconda della dimensione dei dati, il tempo impiegato per l'invio e la creazione dei file di backup potrebbe aumentare.

 **NOTA:** le funzionalità di **Gestione applicazioni - Dell C2665dnf** potrebbero non essere utilizzate quando la stampante presenta un errore. Se **Gestione applicazioni - Dell C2665dnf** non risponde, verificare e cancellare lo stato della stampante.

### Preparazione all'utilizzo di Gestione applicazioni - Dell C2665dnf

Per utilizzare **Gestione applicazioni - Dell C2665dnf**, si consiglia di utilizzare un computer con almeno 25 GB di memoria libera.

 **NOTA:** è necessario che il computer sia connesso a una rete. La connessione USB non è supportata.

 **NOTA:** per Windows XP e Windows Vista®, è necessario .Net Framework 3.5 o una versione successiva.

### Utilizzo di Gestione applicazioni - Dell C2665dnf

- 1 Fare clic su Start→Tutti i programmi→Stampanti Dell→Dell C2665dnf Color Laser Multifunction Printer→Gestione applicazioni
- 2 Fare clic su Stampanti.
- 3 Fare clic su **Aggiungi Stampante**.
- 4 Trovare la stampante che si desidera registrare e fare clic su **Aggiungi**.

 **NOTA:** se la stampante che si sta cercando non appare nell'elenco, inserire l'indirizzo IP di tale stampante nella casella di testo per la ricerca.

- 5 Inserire gli stessi ID e password utilizzati per **Dell Printer Configuration Web Tool** e fare clic su **OK**.

- 6 Fare clic su ← per ritornare all'elenco delle stampanti.  
Fare clic sulla stampante che si desidera gestire dall'elenco.

 **NOTA:** se la stampante che si sta cercando non compare in elenco o non è possibile accedervi da **Gestione applicazioni - Dell C2665dnf**, verificare che la casella di controllo **On** per **Port9100** e **SNMP** sia selezionata in **Impostazioni porta** della scheda **Impostazioni server di stampa** in **Dell Printer Configuration Web Tool**.

# Widget Monitor Stato per Macintosh

Il **Widget Monitor Stato** è un programma di utilità che favorisce un utilizzo efficiente della stampante, grazie allo scambio di informazioni tra essa e il computer Macintosh.

## Funzionalità **Widget Monitor Stato**

- Monitoraggio delle stampanti Dell  
Permette di verificare lo stato delle stampanti Dell attualmente connesse al computer Macintosh
- Ricezione delle segnalazioni  
Avverte di eventuali problemi, come inceppamento della carta o livello toner basso
- Ordinare i materiali di consumo  
Permette di accedere al sito Web per ordinare i materiali di consumo

## Prima di installare il **Widget Monitor Stato**

### Sistemi operativi

- Mac OS X 10.5
- Mac OS X 10.6
- Mac OS X 10.7
- Mac OS X 10.8

### Protocolli di rete e interfacce

- LPR
- Socket 9100
- Bonjour
- USB 2.0 e 1.1. In caso di connessione a più stampanti dello stesso modello tramite cavi USB, è possibile eseguire il monitoraggio solo della stampante riconosciuta per prima nel **Widget Monitor Stato**.

## Installazione del **Widget Monitor Stato**

- 1 Fare doppio clic sull'icona del **Dell C2665 Installer** nella finestra **Trova**.
- 2 Seguire le istruzioni visualizzate a schermo.  
Quando viene visualizzata la schermata **Installazione riuscita**, l'installazione è completa.

 **NOTA:** durante la procedura di installazione è necessario immettere il nome di accesso e la password.

## Apertura e chiusura del **Widget Monitor Stato**

### Apertura del **Widget Monitor Stato**

- 1 Fare clic sull'icona **Dashboard** nel Dock per avviare il Dashboard.



- 2 Fare clic su (+) per visualizzare la barra dei Widget.



- 3 Fare clic sull'icona di Monitor Stato nella barra dei Widget. Viene visualizzata la finestra Stato stampante.

**NOTA:** se viene visualizzato il messaggio **Selezionare una stampante**, selezionare la stampante in **Preferenze**. Per ulteriori informazioni sulle preferenze, vedere "Preferenze".



#### Chiusura del Widget Monitor Stato

- 1 Fare clic sul pulsante Chiudi (x) nell'angolo in alto a sinistra della finestra Stato stampante.

#### Finestra Stato delle Stampante

Quando si attiva il Widget Monitor Stato, sul Dashboard viene visualizzata la finestra Stato stampante.



#### Area dei messaggi sullo stato della stampante

Visualizza un messaggio sullo stato corrente della stampante.

- NOTA:** il **Widget Monitor Stato** riceve automaticamente le informazioni sulla stampante all'intervallo di aggiornamento che è possibile specificare in **Preferenze**. Lo stato della stampante viene aggiornato inoltre quando si lancia il Dashboard o quando si chiudono le **Preferenze**.
- NOTA:** se il **Widget Monitor Stato** non riceve risposta dalla stampante, viene visualizzato il messaggio **Impossibile ottenere informazioni dalla stampante**.
- NOTA:** quando la stampante è collegata tramite un cavo USB, non è possibile verificarne lo stato durante un processo di stampa o di scansione.

### Area dell'immagine sullo stato della stampante

Visualizza l'immagine della condizione della stampante.

- Immagine del Livello di toner stimato

Visualizza il livello di toner stimato per ogni colore se la stampante funziona correttamente.



 **NOTA:** se il programma di utilità non riceve risposta dalla stampante, viene visualizzata l'immagine del toner **Sconosciuto**.

- Immagine dell'errore della stampante

Visualizza un'immagine indicativa nel caso si verifichi un errore.



Si è verificato un errore e la stampante non può essere utilizzata.

### Pulsante Ordinare le forniture di stampa

Fare clic su questo pulsante per visualizzare la finestra **Ordine**.

Per nascondere la finestra **Ordine**, fare nuovamente clic su **Ordinare le forniture di stampa**.

### Pulsante Info (i)

Fare clic su questo pulsante per aprire le **Preferenze**.

 **NOTA:** il pulsante **info (i)** viene visualizzato nell'angolo in basso a destra della finestra, quando il cursore si trova sopra la finestra **Stato stampante**. Il pulsante **info (i)** è uno standard utilizzato in tutti i widget.

## Finestra Ordine

Questa finestra fornisce le informazioni per ordinare le forniture di stampa telefonicamente o dal sito Web.

Per aprire la finestra **Ordine**:

- 1 Fare clic su **Ordinare le forniture di stampa** nella finestra **Stato stampante**.  
Verrà visualizzata la finestra **Ordine**.

 **NOTA:** la finestra **Ordine** viene visualizzata quando il toner rilevato è scarso.



### Ordine online

- Collegamento ipertestuale **Visita il sito web per le ordinazioni di fornitura di materiale per stampanti Dell**.  
Fare clic sul collegamento ipertestuale **Visita il sito web per le ordinazioni di fornitura di materiale per stampanti Dell** per accedere a tale sito Dell.
- Elenco URL  
Visualizza un elenco di URL disponibili presso i quali è possibile ordinare le forniture per stampanti Dell.  
Selezionare un indirizzo URL da utilizzare quando viene selezionato il collegamento ipertestuale **Visita il sito web per le ordinazioni di fornitura di materiale per stampanti Dell**.

### Ordine telefonico

- Elenco di numeri telefonici  
Visualizza un elenco di numeri telefonici che è possibile chiamare per ordinare le forniture per stampanti Dell.
- Casella di controllo **Per ordinare materiali di consumo Dell per telefono, chiamare il seguente numero**.  
Selezionare questa casella di controllo per aggiornare regolarmente l'elenco di numeri telefonici.

### Dell e l'ambiente

Fare clic sul collegamento ipertestuale per accedere al sito Web relativo al riciclaggio.

## Preferenze

Per aprire le **Preferenze**:

- 1 fare clic sul pulsante **info (i)** nella finestra **Stato stampante**.

Le **Preferenze** vengono visualizzate.

 **NOTA:** il pulsante **info (i)** viene visualizzato nell'angolo in basso a destra della finestra, quando il cursore si trova sopra la finestra **Stato stampante**. Il pulsante **info (i)** è uno standard utilizzato in tutti i widget.



## Stampante

Visualizza un elenco di nomi di stampanti disponibili nel menu a discesa. La prima stampante visualizzata nell'elenco è impostata come predefinita.

### Intervallo aggiornamento stato

È possibile specificare l'intervallo di aggiornamento dello stato della stampante. Per impostazione predefinita, è impostato in modo da ottenere informazioni sulla stampante ogni 10 secondi. Può essere impostato da 0 a 600 secondi.

### Nome comunità SNMP

È possibile modificare il nome di comunità SNMP (Simple Network Management Protocol) se si utilizza un nome di comunità predefinito (pubblico). È possibile inserire fino a 31 caratteri.

### Pulsante Codice Servizio

Fare clic su questo pulsante per ottenere il codice servizio.

 **NOTA:** non è possibile richiamare il codice servizio quando la stampante è collegata tramite cavo USB.

### Pulsante Eseguito

Fare clic su questo pulsante per tornare alla finestra **Stato stampante**.

## Status Monitor Console per Linux

Il **Status Monitor Console** è un programma di utilità che favorisce un utilizzo efficiente della stampante, grazie allo scambio di informazioni tra essa e Linux.

### Funzionalità Status Monitor Console

- Monitoraggio delle stampanti Dell  
Permette di verificare lo stato delle stampanti Dell attualmente connesse a Linux.
- Ricezione delle segnalazioni  
Avverte di eventuali problemi, come inceppamento della carta o livello toner basso.
- Ordinare i materiali di consumo  
Permette di accedere al sito Web per ordinare i materiali di consumo.

## Prima di installare Status Monitor Console

**NOTA:** Status Monitor Console richiede l'installazione dei moduli descritti di seguito.

- Python, PyGTK, Net-SNMP, cups-libs e xdg-open

Prima di installare Status Monitor Console verificare che tali moduli siano installati.

**NOTA:** Status Monitor Console è disponibile quando la stampante è connessa a una rete (LPR o Socket 9100). La connessione USB non è supportata.

## Distribuzioni

- Red Hat® Enterprise Linux® 5 Desktop
- Red Hat Enterprise Linux 6 Desktop
- SUSE® Linux Enterprise Desktop 10
- SUSE Linux Enterprise Desktop 11

## Sistema di stampa

- CUPS (Common Unix Printing System)

## Installazione di Status Monitor Console

- 1 Attivare il terminale e accedere come super user.
- 2 Digitare il seguente comando rpm nella finestra del terminale.

```
# rpm -ivh (digitare il nome file del pacchetto)
```

## Avvio di Status Monitor Console

- 1 Fare clic su **Dell Printers**→ **Status Monitor Console**  
Viene visualizzata la finestra **Printer Selection**.  
Per ulteriori informazioni sulla finestra Selezionare la stampante, vedere “Finestra Printer Selection”.
  - 2 Selezionare la stampante.  
Viene visualizzata la finestra **Printer Status**.  
Per ulteriori informazioni sulla finestra **Printer Status**, vedere “Finestra Printer Status”.
- È possibile ordinare le forniture dalla finestra Dell Supplies Management System. Vedere “Finestra Dell Supplies Management System”.

## Finestra Printer Selection

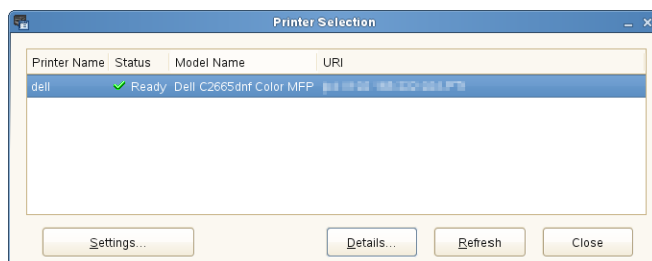

## Elenco stampanti

Lelenco visualizza tutte le stampanti registrate nel sistema CUPS (Common UNIX Printing System).

- Icone di stato:
  - ✔ Pronto
  - ⚠ Sconosciuto/Non in linea/Toner basso/Carta in esaurimento
  - ✖ Sportello aperto/Carta inceppata/Toner esaurito/Carta esaurita

## Pulsante Settings

Fare clic su questo pulsante per visualizzare la finestra **Settings**.

## Pulsante Details

Fare clic su questo pulsante per visualizzare la finestra **Printer Status**. Se viene selezionata una stampante non supportata, si apre lo strumento **Dell Printer Configuration Web Tool**. Per informazioni dettagliate su **Dell Printer Configuration Web Tool**, vedere “Dell™ Printer Configuration Web Tool”.

## Pulsante Refresh

Fare clic su questo pulsante per aggiornare le informazioni sulle stampanti.

## Pulsante Close

Fare clic su questo pulsante per chiudere la finestra **Printer Selection**.

## Finestra Printer Status

Quando si specifica la stampante nella finestra **Printer Selection**, viene visualizzata la finestra **Printer Status**.

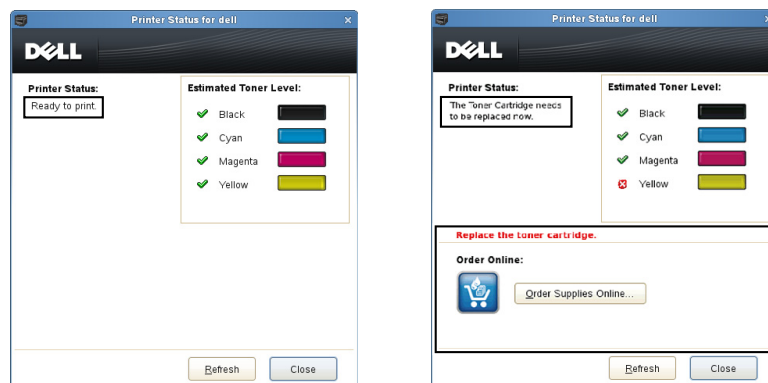

## Area dei messaggi sullo stato della stampante

Visualizza un messaggio sullo stato corrente della stampante.

- ✎ **NOTA:** il **Status Monitor Console** riceve automaticamente le informazioni sulla stampante all'intervallo di aggiornamento che è possibile specificare nella finestra **Settings**. Lo stato della stampante viene aggiornato quando si fa clic su **Refresh**.
- ✎ **NOTA:** se **Status Monitor Console** non riceve risposta dalla stampante, viene visualizzato il messaggio **Cannot get printer information**.



### Area dell'immagine sullo stato della stampante

- Icone sullo stato corrente del toner  
Visualizza le icone sullo stato corrente di ogni toner.
  - ✓ Il livello del toner è superiore al 30%.
  - ⚠ Il livello del toner è inferiore al 29%.
  - ✗ Il livello del toner è inferiore al 9%.
  - ℹ Il livello del toner è sconosciuto.
- Immagini del Livello di toner stimato  
Fornisce informazioni sulla quantità di toner rimanente per ciascun colore.

### Segnale Toner

Visualizza un messaggio di avviso quando il toner rimanente è basso, vuoto o sconosciuto.

### Order online

- Pulsante **Order Supplies Online**  
Fare clic su questo pulsante per accedere al sito Web e ordinare le forniture per la stampante Dell. Questo pulsante viene visualizzato quando il livello dei toner è inferiore al 30%.

### Pulsante Refresh

Fare clic su questo pulsante per aggiornare lo stato della stampante.

### Pulsante Close

Fare clic su questo pulsante per chiudere la finestra **Printer Status**.

### Finestra Dell Supplies Management System

Questa finestra fornisce le informazioni per ordinare le forniture di stampa telefonicamente o dal sito Web.

Per aprire la finestra **Dell Supplies Management System**:

- 1 Fare clic su **Order Supplies Online** nella finestra **Printer Status**.  
OPPURE  
Fare clic su **Dell Printers**→ **Dell Supplies Management System**.



## Select Printer Model

Selezionare il nome del modello di stampante in uso.

## Order online

- Pulsante **Order Supplies Online**
  - Quando si seleziona l'URL regolare in **Select Reorder URL**:  
Fare clic su questo pulsante per visualizzare la finestra **Service Tag**.
  - Quando si seleziona l'URL premier in **Select Reorder URL**:  
Fare clic su questo pulsante per aprire il sito Web di procurement e supporto.
- **Select Reorder URL**  
Visualizza un elenco di URL disponibili presso i quali è possibile ordinare le forniture per stampanti Dell. Selezionare un indirizzo URL da utilizzare quando si fa clic sul pulsante **Order Supplies Online**.
  - URL regolare: <http://Accessories.us.dell.com/sna/PrinterSeg.aspx>
  - URL premier: <http://premier.dell.com>

## Order by Phone

- To order Dell printer supplies by phone, call the following  
Selezionare il paese nell'elenco e chiamare il numero telefonico visualizzato per ordinare le forniture.
- Casella di controllo **Update phone contacts when rebooting**  
Selezionare questa casella di controllo per aggiornare regolarmente l'elenco di numeri telefonici.

## Dell e l'ambiente

Fare clic sul collegamento ipertestuale per accedere al sito Web relativo al riciclaggio.

## Pulsante Close

Fare clic su questo pulsante per chiudere la finestra **Dell Supplies Management System**.

## Finestra Service Tag

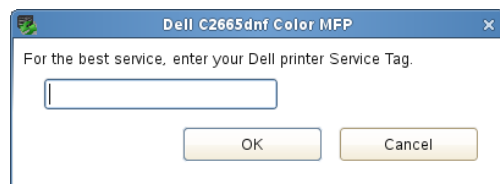

- 1 Immettere il codice di servizio della stampante Dell.



**NOTA:** per informazioni sul codice di servizio, vedere "Codice di assistenza Express e codice di servizio".

## Finestra Settings

Per aprire la finestra **Settings**:

- 1 Fare clic sul pulsante **Settings** nella finestra **Printer Selection**.  
Verrà visualizzata la finestra **Settings**.

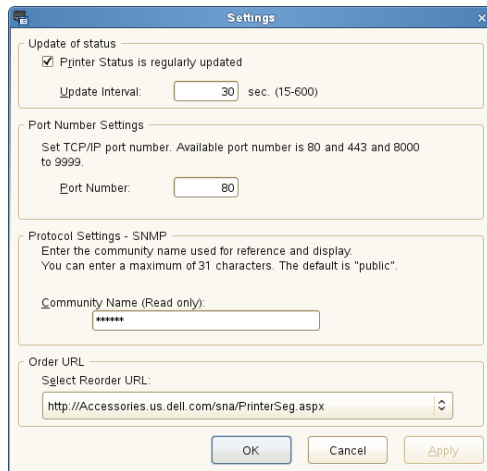

### Update of status

- Casella di controllo **Printer Status is regularly updated**  
Selezionare la casella di controllo per abilitare o disabilitare l'aggiornamento a un intervallo specificato dello stato della stampante.
- Casella di testo **Update interval**  
Specificare l'intervallo di aggiornamento dello stato della stampante.

### Port Number Settings

- **Port Number**  
Specificare il numero della porta nella casella di testo **Port Number** per aprire la pagina delle impostazioni della stampante in un browser Web.

### Protocol Settings - SNMP

- **Community Name**  
Immettere il nome di comunità SNMP nella casella di testo **Community Name**.

### Order URL

- **Select Reorder URL**  
L'indirizzo dell'URL selezionato è impostato come sito Web predefinito per l'opzione **Select Reorder URL** della finestra **Dell Supplies Management System**.



## Autenticazione utente

La funzione autenticazione utente consente di creare e gestire fino a 18 account utente protetti con una password. Ogni utente degli account può personalizzare la schermata Home e salvare le modifiche.

È inoltre possibile associare carte di identità che supportano NFC (Near Field Communication) a un account utente. Quando una carta di identità viene associata a un account utente, è possibile accedere a tale account passando la carta sopra al lettore NFC.

 **NOTA:** Questa stampante supporta i seguenti tipi di carte:

- MIFARE® Ultralight
- MIFARE Standard (Classico) 1K
- MIFARE Standard (Classico) 4K

## Creazione e modifica degli account utente

Per utilizzare l'autenticazione utente, è prima necessario creare un account utente.

### Creazione di un nuovo account utente

1 Accendere la stampante e attendere fino a quando non viene visualizzata la schermata del portale.



2 Toccare .

 **NOTA:** Se l'opzione **Contr. blocco pann.** è impostata su **Abilita**, è necessario immettere la password a quattro cifre per continuare.

La finestra di dialogo viene visualizzata per confermare l'accesso alla modalità di modifica.

3 Toccare **OK**.

La stampante entra in modalità di modifica, quindi viene visualizzato il riquadro **Aggiungi account** nella schermata del portale.

 **NOTA:** In modalità di modifica ciascun riquadro, tranne **Aggiungi account**, presenta .

4 Immettere il nome dell'account e selezionare il colore del riquadro.

È possibile visualizzare un'anteprima dell'aspetto del riquadro personalizzato in **Anteprima**.

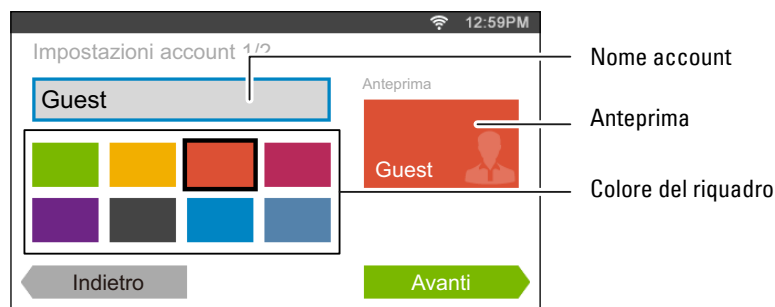

5 Toccare **Avanti**.

Viene visualizzata la schermata **Impostazioni account 2/2**.

6 Immettere la password dell'account e la carta di identità NFC.

 **NOTE:**

- Quando nella casella di controllo `Accesso iniziale` è visualizzato il segno di spunta, all'accensione la stampante visualizzerà sempre la schermata **Home** dell'account. Se come `Accesso iniziale` non è specificato alcun account, all'accensione della stampante viene invece visualizzata la schermata del portale.
- È possibile creare un nuovo account senza impostare una password.
- Quando l'autenticazione NFC è disabilitata, la voce **Carta di identità NFC** non è visualizzata.
- Quando si utilizza UID come ID NFC, inserire i caratteri esadecimale. I caratteri dalla A alle F devono essere inseriti in maiuscolo.

7 Selezionare **Eseguito**. Verrà nuovamente visualizzata la schermata del portale.



### Modifica dell'account utente

- 1 Toccare  nella schermata del portale per accedere alla modalità di modifica.
- 2 Toccare il riquadro dell'account che si desidera modificare.
- 3 È possibile modificare il nome dell'account, il colore del riquadro, la password, la carta di identità NFC o l'impostazione `Accesso iniziale`.

 **NOTA:** Quando l'autenticazione NFC è disabilitata, la voce **Carta di identità NFC** non è visualizzata.

- 4 Toccare **Eseguito**.  
Verrà nuovamente visualizzata la schermata del portale.

### Eliminazione dell'account utente

- 1 Toccare  nella schermata del portale per accedere alla modalità di modifica.
- 2 Tenere premuto il riquadro dell'account che si desidera modificare.  
Viene visualizzato .
- 3 Trascinare il riquadro su .
- 4 Toccare **OK** per eliminare il riquadro.

## Accesso all'account utente

Sono disponibili due modi per accedere all'account. Uno prevede l'utilizzo del touch panel, mentre l'altro quello della scheda di autenticazione NFC.

### Accesso mediante il touch panel

- 1 Accendere la stampante e attendere fino a quando la schermata del portale non viene visualizzata.
- 2 Toccare il riquadro dell'account a cui si desidera accedere.  
 **NOTA:** Se l'account a cui si desidera accedere non richiede una password, ignorare il passaggio 3. Viene visualizzata la schermata **Home**.
- 3 Immettere la password dell'account e toccare **Accedi**.  
Se la password è corretta viene visualizzata la schermata **Home**.

## Accesso mediante la carta di autenticazione NFC

Per utilizzare la carta di autenticazione NFC, è necessario effettuare le seguenti impostazioni:

- Abilitare la funzione di autenticazione NFC in Imp. di protezione del pannello operatore.  
(Vedere “Autenticazione NFC”)
- Registrare l’account utente nella stampante affinché sia possibile accedere con la carta di autenticazione NFC.  
(Vedere “Creazione di un nuovo account utente”)

**1** Accendere la stampante e attendere fino a quando non viene visualizzata la schermata del portale.



**NOTA:** L’autenticazione NFC è disponibile solo quando viene visualizzata la schermata del portale.

**2** Passare la carta sul lettore NFC sulla stampante.

Viene visualizzata la schermata **Home**.

## Disconnessione

Quando esiste un account specificato come *Accesso iniziale*, all’accensione della stampante verrà sempre visualizzata la schermata Home di tale account. Per accedere a un altro account, è prima necessario disconnettersi.

**1** Premere il pulsante  (Accesso/Disconnessione) sul pannello operatore.

Verrà nuovamente visualizzata la schermata del portale.





## Desktop multiplo

### - Personalizzazione dei riquadri

La schermata **Home** è simile a un desktop del computer ed è personalizzabile per essere adattata alle proprie preferenze o stile di lavoro.

È, ad esempio, possibile raccogliere solo i riquadri utilizzati con maggior frequenza oppure riorganizzare i riquadri per accedere facilmente a quelli usati più spesso.

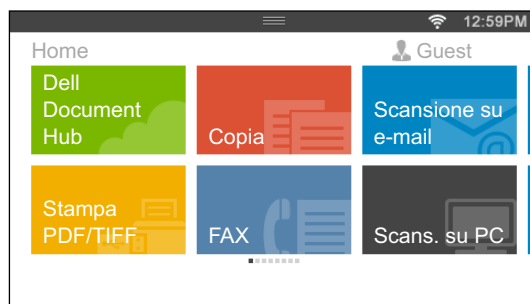

I riquadri visualizzati nella schermata **Home** possono essere collegamenti ai processi da elaborare sulla stampante, ad esempio “la produzione a colori di sette copie fronte retro del materiale da distribuire nelle riunioni settimanali” oppure “la scansione di un documento e l’invio tramite e-mail del relativo file al manager”. Quando si crea un riquadro per un processo utilizzando tali impostazioni dei processi, la stampante cambia automaticamente le proprie impostazioni, in base a come specificato mediante il tocco del riquadro.

### Aggiunta di un nuovo riquadro

È possibile selezionare e aggiungere un riquadro scegliendolo tra quelli predefiniti oppure è possibile creare un nuovo riquadro personalizzato che includa impostazioni specifiche per la copia, il fax, la scansione o la stampa. Nella schermata **Home** è possibile inserire un massimo di 41 riquadri.

#### Selezione del riquadro dai riquadri predefiniti

La stampante offre riquadri predefiniti che includono le impostazioni predefinite per i processi.

- 1 Nella schermata **Home** toccare il riquadro **Aggiungi app**.  
Viene visualizzata la schermata **Elenco app**.
- 2 Toccare il riquadro che si desidera aggiungere alla schermata **Home**.  
 indica che il riquadro esiste già nella schermata **Home**.

#### Creazione di un nuovo riquadro contenente le impostazioni dei processi

È, ad esempio, possibile utilizzare le stesse impostazioni per eseguire la copia di un determinato documento. È possibile creare il riquadro contenente le impostazioni del processo, quindi salvarlo nella schermata **Home**.

#### Creazione di un riquadro personalizzato per un processo con impostazioni proprie

La seguente descrizione mostra un esempio di come è possibile creare un riquadro personalizzato per la copia. Per creare altri riquadri personalizzati per altri processi, ad esempio il fax, la scansione o la stampa, attenersi alle stesse procedure utilizzate nella schermata delle impostazioni dei processi per ogni singolo processo.

- 1 Toccare il riquadro **Copia** nella schermata **Home**.  
Viene visualizzata la schermata **Impostazioni copia**.
- 2 Toccare il riquadro delle impostazioni per modificare le opzioni di copia in base alle esigenze. Per maggiori informazioni, vedere “Impostazione delle opzioni di copia”.
- 3 Dopo aver impostato tutte le opzioni di copia necessarie, toccare .  
Viene visualizzata la schermata **Salva impostazioni**.
- 4 Toccare la casella di testo per assegnare un nome alle impostazioni.
- 5 Toccare il riquadro dei colori per selezionare il colore del riquadro personalizzato.  
È possibile visualizzare un’anteprima dell’aspetto del riquadro personalizzato in **Anteprima**.
- 6 Toccare **Salva con nome**.  
Le impostazioni vengono salvate come nuovo riquadro nella schermata **Home**.

 **NOTA:** Quando su un riquadro è visualizzata l’icona di blocco, la funzione viene controllata tramite l’impostazione **Funzione abilitata**. Per abilitare la funzione, è necessario immettere la password.  
Per ulteriori informazioni, vedere “Funzione abilitata”.

 **NOTA:** quando vengono salvate le impostazioni del lavoro per **Fax** o **Scansione** su **E-mail** come riquadro personalizzato, vengono salvate anche le informazioni del destinatario. Per evitare che i destinatari di fax o e-mail non siano quelli desiderati, verificare che il numero di fax o l’indirizzo e-mail del destinatario mostrato sul pannello operatore sia corretto. Per evitare che i riquadri personalizzati con informazioni private vengano utilizzati da persone non autorizzate, eseguire la disconnessione dall’account utente dopo l’utilizzo della stampante.

#### **Modifica del riquadro personalizzato per il processo**

È possibile modificare le impostazioni del processo salvate nel riquadro personalizzato.

- 1 Toccare il riquadro che si desidera modificare nella schermata **Home**.
- 2 Modificare le impostazioni del processo, in base alle esigenze.
- 3 Toccare .  
Viene visualizzata la schermata **Salva impostazioni**.
- 4 Toccare la casella di testo per assegnare un nome alle impostazioni se si desidera utilizzare un nome differente.
- 5 Toccare i riquadri dei colori se si desidera modificare il colore del riquadro.
- 6 Toccare **Salva**.  
Le impostazioni vengono sovrascritte.

Se si è rinominato il riquadro, le nuove impostazioni sovrascriveranno le impostazioni precedenti e il riquadro viene rinominato con il nuovo nome.

 **NOTA:** Se si tocca invece **Salva con nome** il nuovo riquadro viene aggiunto alla schermata **Home**.

#### **Spostamento o eliminazione dei riquadri**

È possibile spostare i riquadri nella schermata **Home** oppure eliminare i riquadri da tale schermata.

Per maggiori informazioni, vedere “Spostare, aggiungere o eliminare riquadri”.

## Utilizzo della rubrica del server e della rubrica indirizzi del server

Con la Rubrica indirizzi server e-mail e la Rubrica indirizzi server fax è possibile specificare un indirizzo e-mail o un numero di fax di un destinatario registrato nel server LDAP esterno per inviare un'immagine scansionata via e-mail o fax.

Per usare la Rubrica indirizzi server e-mail e la Rubrica indirizzi server fax, è necessario configurare la stampante affinché sia in grado di accedere al server esterno LDAP.

 **NOTA:** Per configurare le impostazioni del server LDAP esterno, consultare l'amministratore di sistema.

## Preparazione della stampante per l'accesso al server LDAP esterno

Impostare le seguenti voci usando lo strumento Dell™ Printer Configuration Web Tool.

- Tipo di autenticazione
- Server LDAP
- Mappatura utente LDAP

### Avviare Dell Printer Configuration Web Tool

Lanciare Dell Printer Configuration Web Tool inserendo l'indirizzo IP della stampante nel browser Web.

Se non si conosce l'indirizzo IP della stampante, stampare il report sulle impostazioni di sistema o visualizzare la pagina **Impostazioni TCP/IP**, in cui è contenuto l'indirizzo IP. Per informazioni dettagliate su come identificare l'indirizzo IP della stampante, vedere "Verifica delle impostazioni IP".

### Impostazione del tipo di autenticazione

- 1 Selezionare **Impostazioni server di stampa**, fare clic sulla scheda **Sicurezza**, quindi selezionare **Sistema di autenticazione**.

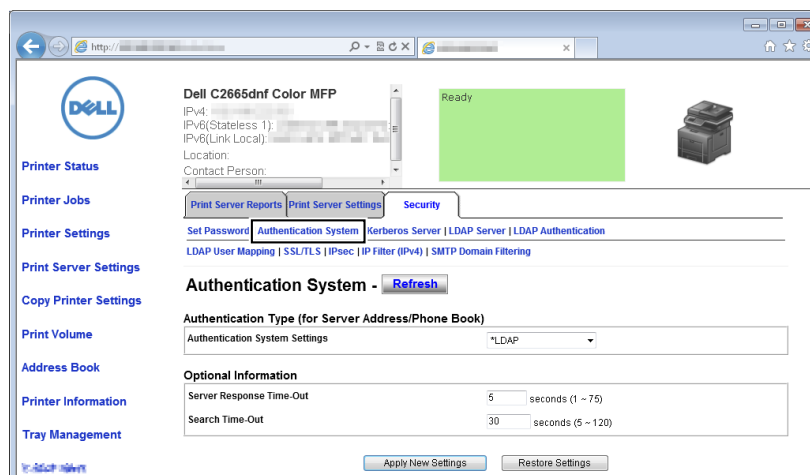

- 2 Dal menu a discesa **Impostazioni sistema di autenticazione** in **Tipo di autenticazione (Indirizzo server/Rubrica)**, selezionare **LDAP** come metodo di autenticazione, quindi fare clic su **Applica Nuove Impostazioni**.

 **NOTA:** Qualora il server a cui si sta effettuando l'accesso usi l'autenticazione Kerberos, selezionare **Kerberos** come metodo di autenticazione. Per impostare le informazioni necessarie per effettuare l'accesso al server Kerberos, inserire le informazioni in **Server Kerberos** nella scheda **Sicurezza**. Per maggiori informazioni, vedere "Server Kerberos".

- 3 Fare clic su **Riavvia stampante**.

## Impostazione del server LDAP

 **NOTA:** Qualora per accedere al server LDAP sia necessaria una comunicazione SSL/TLS, spuntare la casella di controllo **Abilita per Comunicazione LDAP – SSL/TLS** in **SSL/TLS** nella scheda **Sicurezza**. Per maggiori informazioni, vedere "SSL/TLS".

- 1 Selezionare **Impostazioni server di stampa**, fare clic sulla scheda **Sicurezza**, quindi selezionare **Server LDAP**.

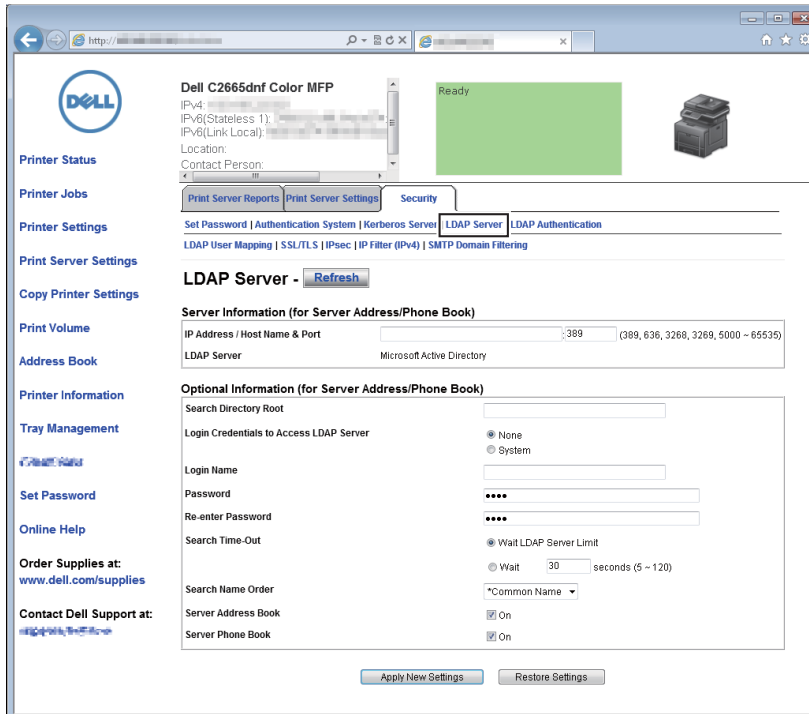

- 2 Nella casella di testo **Indirizzo IP/nome host e porta** alla voce **Informazioni server (per rubrica indir./tel. server)**, inserire l'indirizzo IP o il nome host e il numero di porta. Quest'ultimo deve essere 389, 3268 o compreso tra 5.000 e 65.535.

 **NOTA:** Qualora sia necessaria una comunicazione LDAPS, impostare il numero porta su 636; qualora si utilizzi il catalogo globale, impostare il numero porta su 3269.

**3** Alla voce **Informazioni opzionali** (per rubrica indir./tel. server), impostare le seguenti voci.

Per dettagli sulla configurazione delle singole voci, consultare l'amministratore di rete.

- a** Nella casella di testo **Radice directory di ricerca**, immettere la radice directory di ricerca.
  - b** In **Credenz. di login per acc. a server LDAP**, selezionare le credenziali usate per accedere al server LDAP.
  - c** Nella casella di testo **Nome login**, immettere il nome utilizzato per il login.
  - d** Nella casella di testo **Password**, immettere la password di accesso utilizzando da 1 a 127 caratteri alfanumerici. Se la password viene lasciata vuota (NULL), non sarà possibile accedere a un server.
  - e** Nella casella di testo **Conferma password** inserire nuovamente la password di accesso per confermarla.
  - f** In **Timeout ricerca**, selezionare **Limite di attesa server LDAP** per utilizzare il tempo specificato dal server LDAP. Selezionare **Attesa** per specificare il tempo (deve essere compreso tra 5 e 120 secondi).
  - g** Dal menu a discesa **Ordine di ricerca nome**, specificare l'ordine di ricerca.
  - h** In **Rubrica indirizzi server**, spuntare la casella di controllo per abilitare la rubrica indirizzi server.
  - i** In **Rubrica server**, spuntare la casella di controllo per abilitare la rubrica server.
- 4** Fare clic su **Applica nuove impostazioni**.
- 5** Fare clic su **Riavvia stampante**.

## Impostazione della mappatura utente LDAP

- 1 Selezionare **Impostazioni server di stampa**, fare clic sulla scheda **Sicurezza**, quindi selezionare **Mapp. utente LDAP**.

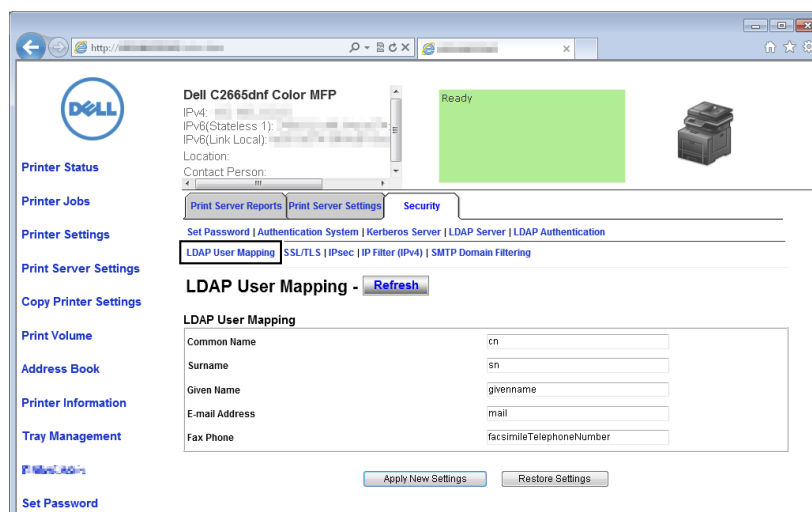

- 2 Specificare i nomi attributo utilizzati nel server LDAP. Se i nomi attributo non sono personalizzati nel server LDAP, in questo passaggio lasciare le impostazioni predefinite.
- 3 Fare clic su **Applica Nuove Impostazioni** per apportare modifiche.
- 4 Fare clic su **Riavvia stampante**.

## Invio di un e-mail con file scansionato utilizzando la Rubrica indirizzi server e-mail

- 1 Premere il pulsante  (**Home**).
- 2 Toccare **Scansione su e-mail**.
- 3 Toccare **Rubrica indirizzi**.

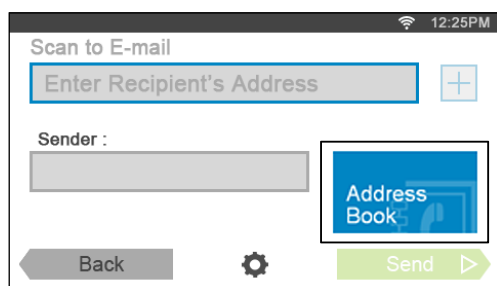

- 4 Toccare **Rubrica indirizzi di rete**.
- 5 Immettere una parola chiave tramite la tastiera, quindi toccare **Cerca**.
- 6 Selezionare un destinatario dai risultati della ricerca, quindi toccare **Fine**.
- 7 Selezionare **Invia** per iniziare l'invio dell'e-mail.

## Invio di un fax utilizzando la Rubrica indirizzi server fax

- 1 Premere il pulsante  (Home).
- 2 Toccare Fax.
- 3 Toccare Rubrica.

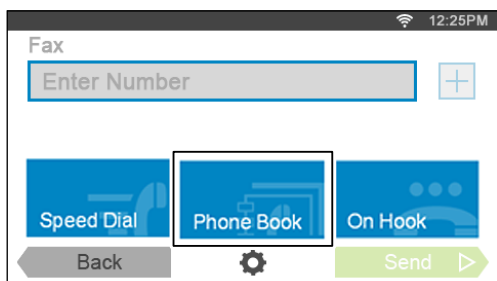

- 4 Toccare Rubrica indirizzi di rete.
- 5 Immettere una parola chiave tramite la tastiera, quindi toccare Cerca.
- 6 Selezionare un destinatario dai risultati della ricerca, quindi toccare Fine.
- 7 Toccare Invia per iniziare l'invio del fax.





## Utilizzo di certificati digitali

La funzione di autenticazione tramite certificati digitali consente di aggiornare la protezione durante l'invio dei dati di stampa o l'impostazione dei dati.

Questo capitolo descrive come gestire i certificati digitali.

 **NOTA:** per informazioni sull'errore del certificato digitale, vedere "Informazioni sui messaggi della stampante" e "Problemi con il certificato digitale".

Di seguito è riportata la procedura di configurazione tipica per l'utilizzo dei certificati digitali.

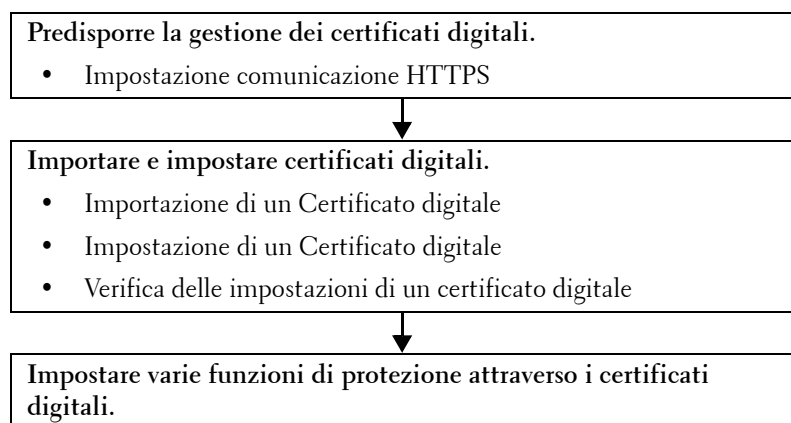

### Gestione dei certificati

Questa sezione descrive la gestione dei certificati digitali come riportato di seguito.

- "Preparazione alla gestione dei certificati"
- "Importazione di un Certificato digitale"
- "Impostazione di un Certificato digitale"
- "Conferma delle Impostazioni di un certificato digitale"
- "Eliminazione di un certificato digitale"
- "Esportazione di un certificato digitale"

#### Preparazione alla gestione dei certificati

Prima di gestire i certificati digitali, è necessario applicare le seguenti impostazioni.

- "Impostazioni della comunicazione HTTPS"

#### Impostazioni della comunicazione HTTPS

Prima di gestire i certificati, impostare la comunicazione HTTPS con un certificato auto-firmato.

### **Quando viene utilizzato lo strumento Dell Printer Configuration Web Tool**

- 1** Avviare Dell Printer Configuration Web Tool.
  - a** Aprire il browser Web.
  - b** Immettere l'indirizzo IP della stampante nel browser Web.  
Vedere "Dell™ Printer Configuration Web Tool".
- 2** Selezionare **Impostazioni server di stampa**.
- 3** Fare clic sulla scheda **Sicurezza**.
- 4** Selezionare **SSL/TLS**.
- 5** Fare clic su **Genera certificato auto-firmato** presente in **Certificato digitale macchina**. Viene visualizzata la pagina **Genera certificato auto-firmato**.
- 6** Selezionare la dimensione della chiave pubblica dall'elenco **Dimensione della chiave pubblica**.
- 7** Specifica l'emittente del certificato auto-firmato SSL.
- 8** Fare clic su **Genera certificato firmato**.
- 9** Dopo aver generato il certificato auto-firmato viene visualizzato il pulsante **Riavviare stampante**, quindi fare clic sul pulsante **Riavviare stampante**.
- 10** Ripetere i passaggi da 2 a 4 per visualizzare la pagina **SSL/TLS** dopo avere riavviato la stampante.
- 11** Se il certificato auto-firmato è configurato correttamente, poiché la colonna **Comunicazione HTTP- SSL/TLS** è impostata su **Abilita** e viene visualizzata una casella di controllo, selezionare **Abilita**.

### **Importazione di un Certificato digitale**

 **ATTENZIONE:** prima di importare un file di certificato, eseguirne il backup.

 **NOTA:** Per gestire i certificati digitali, è necessario impostare la comunicazione HTTPS. Per informazioni dettagliate vedere "Preparazione alla gestione dei certificati".

 **NOTA:** importare il certificato tramite Internet Explorer.

 **NOTA:** dopo l'importazione di un certificato in formato PKCS#12, la chiave segreta non viene esportata anche se si esegue l'esportazione.

- 1** Avviare Dell Printer Configuration Web Tool.
  - a** Aprire il browser Web.
  - b** Immettere l'indirizzo IP della stampante nel browser Web.  
Vedere "Dell™ Printer Configuration Web Tool".
- 2** Selezionare **Impostazioni server di stampa**.
- 3** Fare clic sulla scheda **Sicurezza**.
- 4** Selezionare **SSL/TLS**.
- 5** Fare clic su **Carica certificato firmato** presente in **Certificato digitale macchina**.  
Viene visualizzata la pagina **Carica certificato firmato**.
- 6** Immettere una password.
- 7** Immettere nuovamente la password per confermarla.
- 8** Fare clic su **Sfoglia** in **Nome file** e selezionare il file da importare.
- 9** Fare clic su **Importa** per importare il certificato.

## Impostazione di un Certificato digitale

 **NOTA:** Per gestire i certificati digitali, è necessario impostare la comunicazione HTTPS. Per informazioni dettagliate vedere “Preparazione alla gestione dei certificati”.

- 1 Avviare Dell Printer Configuration Web Tool.
  - a Aprire il browser Web.
  - b Immettere l’indirizzo IP della stampante nel browser Web.  
Vedere “Dell™ Printer Configuration Web Tool”.
- 2 Selezionare **Impostazioni server di stampa**.
- 3 Fare clic sulla scheda **Sicurezza**.
- 4 Selezionare **SSL/TLS**.
- 5 Fare clic su **Gestione certificati** per visualizzare la pagina **Gestione certificati**.
- 6 Durante la configurazione di un certificato Wireless LAN (Server), selezionare **Autorità di certificazione attendibili** in **Categoria**.  
Durante la configurazione di un certificato per server SSL, client SSL, IPsec o LAN Wireless (Client), selezionare **Dispositivo locale**.
- 7 Selezionare lo scopo per l’utilizzo dall’elenco **Scopo certificato**.
- 8 Fare clic su **Visualizza elenco** per visualizzare la pagina **Elenco di certificati**.  
 **NOTA:** se nell’elenco sono contenuti più di 20 certificati, fare clic su **Avanti** per visualizzare la pagina successiva.
- 9 Selezionare il certificato da associare. A questo punto, verificare che la **Validità** del certificato selezionato sia impostata su **Valido**.
- 10 Fare clic su **Dettagli certificato** per visualizzare la pagina **Dettagli certificato**.
- 11 Verificare il contenuto e fare clic su **Usa questo certificato** nell’angolo destro superiore.

## Conferma delle Impostazioni di un certificato digitale

 **NOTA:** Per gestire i certificati digitali, è necessario impostare la comunicazione HTTPS. Per informazioni dettagliate vedere “Preparazione alla gestione dei certificati”.

- 1 Avviare Dell Printer Configuration Web Tool.
  - a Aprire il browser Web.
  - b Immettere l’indirizzo IP della stampante nel browser Web.  
Vedere “Dell™ Printer Configuration Web Tool”.
- 2 Selezionare **Impostazioni server di stampa**.
- 3 Fare clic sulla scheda **Sicurezza**.
- 4 Selezionare **SSL/TLS**.
- 5 Fare clic su **Gestione certificati** per visualizzare la pagina **Gestione certificati**.
- 6 Selezionare la categoria dall’elenco **Categorie**.
- 7 Selezionare lo scopo per l’utilizzo dall’elenco **Scopo certificato**.
- 8 Fare clic su **Visualizza elenco** per visualizzare la pagina **Elenco di certificati**.  
 **NOTA:** se nell’elenco sono contenuti più di 20 certificati, fare clic su **Avanti** per visualizzare la pagina successiva.
- 9 Il certificato visualizzato con un asterisco come “\*Valido” nella colonna **Validità** è il certificato associato allo scopo di utilizzo ed effettivamente utilizzato.

## Eliminazione di un certificato digitale

 **NOTA:** Per gestire i certificati digitali, è necessario impostare la comunicazione HTTPS. Per informazioni dettagliate vedere “Preparazione alla gestione dei certificati”.

- 1 Avviare **Dell Printer Configuration Web Tool**.
  - a Aprire il browser Web.
  - b Immettere l’indirizzo IP della stampante nel browser Web.  
Vedere “Dell™ Printer Configuration Web Tool”.
- 2 Selezionare **Impostazioni server di stampa**.
- 3 Fare clic sulla scheda **Sicurezza**.
- 4 Selezionare **SSL/TLS**.
- 5 Fare clic su **Gestione certificati** per visualizzare la pagina **Gestione certificati**.
- 6 Selezionare la categoria dall’elenco **Categorie**.
- 7 Selezionare lo scopo per l’utilizzo dall’elenco **Scopo certificato**.
- 8 Fare clic su **Visualizza elenco** per visualizzare la pagina **Elenco di certificati**.

 **NOTA:** se nell’elenco sono contenuti più di 20 certificati, fare clic su **Avanti** per visualizzare la pagina successiva.

- 9 Selezionare il certificato da eliminare.
- 10 Fare clic su **Dettagli certificato** per visualizzare la pagina **Dettagli certificato**.
- 11 Per eliminare il certificato selezionato, fare clic su **Elimina** nell’angolo superiore destro.

 **NOTA:** quando viene eliminato un certificato, le funzionalità associate con tale certificato vengono disabilitate. Per eliminare un certificato in uso, impostarne prima la funzionalità su OFF oppure passare l’associazione a un altro certificato, quindi passare a un’altra modalità di funzionamento se possibile prima di eliminare il certificato.

- Per un server SSL, passare a un altro certificato come ad esempio un certificato auto-firmato.
- Per un client SSL, impostare LDAP-SSL/TLS e IEEE 802.1x (EAP-TLS) su OFF.
- Per IPsec, cambiare l’impostazione IKE su Chiave precondivisa oppure impostare la funzione su OFF.
- Per Wireless LAN, prima di eliminare il certificato cambiare l’impostazione di sicurezza wireless su un’impostazione diversa da WPA-Enterprise.

## Esportazione di un certificato digitale

 **NOTA:** Per gestire i certificati digitali, è necessario impostare la comunicazione HTTPS. Per informazioni dettagliate vedere “Preparazione alla gestione dei certificati”.

 **NOTA:** data che la chiave segreta non viene esportata, è possibile esportare un certificato PKCS#12 importato esclusivamente come certificato PKCS#7.

- 1 Avviare **Dell Printer Configuration Web Tool**.
  - a Aprire il browser Web.
  - b Immettere l’indirizzo IP della stampante nel browser Web.  
Vedere “Dell™ Printer Configuration Web Tool”.
- 2 Selezionare **Impostazioni server di stampa**.
- 3 Fare clic sulla scheda **Sicurezza**.
- 4 Selezionare **SSL/TLS**.
- 5 Fare clic su **Gestione certificati** per visualizzare la pagina **Gestione certificati**.
- 6 Selezionare la categoria dall’elenco **Categorie**.

- 7 Selezionare lo scopo per l'utilizzo dall'elenco **Scopo certificato**.  
Fare clic su **Visualizza elenco** per visualizzare la pagina **Elenco di certificati**.  
 **NOTA:** se nell'elenco sono contenuti più di 20 certificati, fare clic su **Avanti** per visualizzare la pagina successiva.
- 8 Selezionare il certificato da esportare.
- 9 Fare clic su **Dettagli certificato** per visualizzare la pagina **Dettagli certificato**.
- 10 Per esportare il certificato selezionato, fare clic su **Esporta questo certificato**.

## Impostazione delle funzioni

È possibile impostare varie funzionalità di sicurezza che utilizzano certificati digitali.

Per informazioni dettagliate, vedere sotto:

- “Impostazione del certificato nella modalità di firma digitale IPsec”
- “Impostazione del certificato del server che utilizza SSL (HTTP/IPP)”
- “Impostazione della comunicazione LDAP-SSL/TLS”
- “Impostazione di verifica del certificato server per la comunicazione LDAP-SSL/TLS”
- “Impostazione della certificazione client per la comunicazione LDAP-SSL/TLS”
- “Impostazione per Wireless LAN WPA-Enterprise (EAP-TLS)”
- “Impostazione per Wireless LAN WPA-Enterprise (PEAPV0-MS-CHAPV2, EAP-TTLS PAP, EAP-TTLS CHAP)”
- “Impostazione certificato client per IEEE 802.1x (EAP-TLS)”

### Impostazione del certificato nella modalità di firma digitale IPsec

 **NOTA:** Per gestire i certificati digitali, è necessario impostare la comunicazione HTTPS. Per informazioni dettagliate vedere “Preparazione alla gestione dei certificati”.

- 1 Importare il certificato da utilizzare con IPsec. Per maggiori informazioni, vedere “Importazione di un Certificato digitale”.
- 2 Impostare il certificato da utilizzare con IPsec. Per maggiori informazioni, vedere “Impostazione di un Certificato digitale”.
- 3 Verificare se il certificato è impostato correttamente in IPsec. Per maggiori informazioni, vedere “Conferma delle Impostazioni di un certificato digitale”.
- 4 Selezionare **Impostazioni server di stampa** sul lato sinistro della pagina.
- 5 Fare clic sulla scheda **Sicurezza**.
- 6 Selezionare **IPsec**.
- 7 Selezionare la casella di controllo **Abilita per Protocollo**.
- 8 Selezionare **Firma digitale** dall'elenco **IKE**.
- 9 Impostare ogni voce, secondo necessità.
- 10 Fare clic su **Applica nuove impostazioni**.
- 11 Dopo avere riavviato la stampante, la comunicazione IPsec che utilizza le firme digitali è abilitata. È possibile eseguire la comunicazione IPsec (Modalità di firma digitale) tra la stampante e il dispositivo di rete (ad esempio un PC) su cui il certificato e IPsec sono impostati in modo identico a questo dispositivo.

## Impostazione del certificato del server che utilizza SSL (HTTP/IPP)

 **NOTA:** Per gestire i certificati digitali, è necessario impostare la comunicazione HTTPS. Per informazioni dettagliate vedere “Preparazione alla gestione dei certificati”.

- 1 Importare il certificato da utilizzare con il server SSL. Per maggiori informazioni, vedere “Importazione di un Certificato digitale”.
- 2 Impostare il certificato da utilizzare con il server SSL. Per maggiori informazioni, vedere “Impostazione di un Certificato digitale”.
- 3 Confermare se il certificato è impostato correttamente. Per maggiori informazioni, vedere “Conferma delle Impostazioni di un certificato digitale”.

 **NOTA:** verificare che sia associato il certificato appena impostato e non il certificato auto-firmato.

- 4 Dopo avere riavviato la stampante, il certificato impostato come descritto sopra viene utilizzato come certificato del server durante la comunicazione con HTTP/IPP-SSL/TLS.

## Impostazione della comunicazione LDAP-SSL/TLS

- 1 Selezionare **Impostazioni server di stampa** sul lato sinistro della pagina.
- 2 Fare clic sulla scheda **Sicurezza**.
- 3 Selezionare **SSL/TLS**.
- 4 Selezionare la casella di controllo **Abilita per Comunicazione LDAP-SSL/TLS**.
- 5 Fare clic su **Applica nuove impostazioni**.
- 6 Dopo il riavvio della stampante, la **Comunicazione LDAP-SSL/TLS** è abilitata.

 **NOTA:** durante l'esecuzione della validità del certificato del server e della presentazione del certificato del client, vedere “Impostazione di verifica del certificato server per la comunicazione LDAP-SSL/TLS” e “Impostazione della certificazione client per la comunicazione LDAP-SSL/TLS”.

## Impostazione di verifica del certificato server per la comunicazione LDAP-SSL/TLS

 **NOTA:** questa funzionalità è abilitata solo quando è impostata l'opzione **Abilita per Comunicazione LDAP-SSL/TLS**.

- 1 Importare il certificato radice (incluso il certificato intermedio) per il certificato del server LDAP. Per maggiori informazioni, vedere “Importazione di un Certificato digitale”.

 **NOTA:** nella verifica di un certificato del server collegato, per cercare automaticamente un certificato importato e verificare il percorso, è necessario che il certificato non sia associato.

- 2 Verificare che il certificato radice venga correttamente importato nel server LDAP. Per maggiori informazioni, vedere “Conferma delle Impostazioni di un certificato digitale”.
- 3 Selezionare **Impostazioni server di stampa**.
- 4 Fare clic sulla scheda **Sicurezza**.
- 5 Selezionare **SSL/TLS**.
- 6 Selezionare la casella di controllo **Abilita per Verifica certificato server remoto**.
- 7 Fare clic su **Applica nuove impostazioni**.
- 8 Dopo il riavvio della stampante, il certificato presentato dal server LDAP viene verificato quando inizia la comunicazione LDAP-SSL/TLS con il server LDAP.

 **NOTA:** quando il risultato della verifica è NG, la comunicazione non è stabilita e viene generato un errore.

## Impostazione della certificazione client per la comunicazione LDAP-SSL/TLS

 **NOTA:** Per gestire i certificati digitali, è necessario impostare la comunicazione HTTPS. Per informazioni dettagliate vedere “Preparazione alla gestione dei certificati”.

 **NOTA:** questa funzionalità è abilitata solo quando è impostata l’opzione **Abilita** per **Comunicazione LDAP-SSL/TLS**.

- 1 Importare un certificato da utilizzare con SSL Client. Per maggiori informazioni, vedere “Importazione di un Certificato digitale”.
- 2 Impostare un certificato da utilizzare con SSL Client. Per maggiori informazioni, vedere “Impostazione di un Certificato digitale”.
- 3 Confermare se il certificato è impostato correttamente. Per maggiori informazioni, vedere “Conferma delle Impostazioni di un certificato digitale”.
- 4 Dopo il riavvio della stampante, il certificato del client LDAP viene presentato quando inizia la comunicazione LDAP-SSL/TLS con il server LDAP. Quando il server LDAP è impostato per la richiesta di un certificato client, il certificato client fornito dalla stampante viene verificato dal server LDAP.

## Impostazione per Wireless LAN WPA-Enterprise (EAP-TLS)



 **NOTA:** Per gestire i certificati digitali, è necessario impostare la comunicazione HTTPS. Per informazioni dettagliate vedere “Preparazione alla gestione dei certificati”.

 **NOTA:** WPA-Enterprise è disponibile solo quando l’infrastruttura è selezionata come tipo di rete.





 **NOTA:** importare il certificato tramite Internet Explorer.

 **NOTA:** dopo l’importazione di un certificato in formato PKCS#12, la chiave segreta non viene esportata anche se si esegue l’esportazione.



- 1 Importare il certificato da utilizzare con Wireless LAN (certificato del server o certificato radice). Per informazioni dettagliate vedere “Importazione di un Certificato digitale”.
- 2 Impostare il certificato digitale per Wireless LAN (certificato del server o certificato radice).
  - a Avviare **Dell Printer Configuration Web Tool**.
  - b Selezionare **Impostazioni server di stampa**.
  - c Fare clic sulla scheda **Sicurezza**.
  - d Selezionare **SSL/TLS**.
  - e Fare clic su **Gestione certificati** per visualizzare la pagina **Gestione certificati**.
  - f Selezionare **Autorità di certificazione attendibili** in **Categoria**.
  - g Selezionare la Wireless LAN (server) da utilizzare dall’elenco **Scopo certificato**.
  - h Da **Ordine certificati**, selezionare in che modo i certificati vengono ordinati in **Elenco di certificati**. Questa impostazione non è necessaria se non occorre specificare l’ordine dei certificati.
  - i Fare clic su **Visualizza elenco** per visualizzare la pagina **Elenco di certificati**.
  - j Selezionare il certificato da associare. A questo punto, verificare che la **Validità** del certificato selezionato sia impostata su **Valido**.
  - k Fare clic su **Dettagli certificato** per visualizzare la pagina **Dettagli certificato**.
  - l Verificare il contenuto e fare clic su **Usa questo certificato** nell’angolo destro superiore.
- 3 Confermare se il certificato è impostato correttamente. Per informazioni dettagliate vedere “Conferma delle Impostazioni di un certificato digitale”.
- 4 Importare il certificato da utilizzare con Wireless LAN (client o certificato del client). Per informazioni dettagliate vedere “Importazione di un Certificato digitale”.

- 5 Impostare il certificato digitale per Wireless LAN (client o certificato del client).
  - a Avviare **Dell Printer Configuration Web Tool**.
  - b Selezionare **Impostazioni server di stampa**.
  - c Fare clic sulla scheda **Sicurezza**.
  - d Selezionare **SSL/TLS**.
  - e Fare clic su **Gestione certificati** per visualizzare la pagina **Gestione certificati**.
  - f Selezionare **Dispositivo locale** in **Categoria**.
  - g Selezionare la Wireless LAN (server) da utilizzare dall'elenco **Scopo certificato**.
  - h Da **Ordine certificati**, selezionare in che modo i certificati vengono ordinati in **Elenco di certificati**. Questa impostazione non è necessaria se non occorre specificare l'ordine dei certificati.
  - i Selezionare il certificato da associare. A questo punto, verificare che la **Validità** del certificato selezionato sia impostata su **Valido**.
  - j Fare clic su **Dettagli certificato** per visualizzare la pagina **Dettagli certificato**.
  - k Verificare il contenuto e fare clic su **Usa questo certificato** nell'angolo destro superiore.
- 6 Confermare se il certificato è impostato correttamente. Per informazioni dettagliate vedere "Conferma delle Impostazioni di un certificato digitale".
- 7 Impostare WPA-Enterprise per EAP-TLS.
  - a Avviare **Dell Printer Configuration Web Tool**.
  - b Selezionare la scheda **Impostazioni server di stampa**.
  - c Selezionare **LAN Wireless**.
    -  **NOTA:** questa impostazione è disponibile solo quando è installato l'adattatore per rete wireless opzionale.
  - d Selezionare una delle seguenti voci dall'elenco **Crittografia di Imp. di protezione**.
    - WPA-Enterprise-AES/WPA2-Enterprise-AES
    - WPA-Enterprise-TKIP
    -  **NOTA:** la disponibilità di **WPA-Enterprise-AES/WPA2-Enterprise-AES** o **WPA-Enterprise-TKIP** diventa effettiva solo quando l'impostazione dei seguenti punti è corretta.
      - Importazione di un Certificato digitale
      - Impostazione di un Certificato digitale
      - Conferma delle impostazioni di un certificato digitale
  - e Impostare **Identità EAP** di **WPA-Enterprise**.
  - f Selezionare **EAP-TLS** dall'elenco **Metodo di autenticazione** di **WPA-Enterprise**.
  - g Fare clic su **Applica nuove impostazioni**.

### **Impostazione per Wireless LAN WPA-Enterprise (PEAPV0-MS-CHAPV2, EAP-TTLS PAP, EAP-TTLS CHAP)**

-  **NOTA:** Per gestire i certificati digitali, è necessario impostare la comunicazione HTTPS. Per informazioni dettagliate vedere "Preparazione alla gestione dei certificati".
  -  **NOTA:** WPA-Enterprise è disponibile solo quando l'infrastruttura è selezionata come tipo di rete.
  -  **NOTA:** importare il certificato tramite Internet Explorer.
  -  **NOTA:** dopo l'importazione di un certificato in formato PKCS#12, la chiave segreta non viene esportata anche se si esegue l'esportazione.
- 1 Importare il certificato da utilizzare con Wireless LAN (certificato del server o certificato radice). Per informazioni dettagliate vedere "Importazione di un Certificato digitale".



- 2 Impostare il certificato digitale per Wireless LAN (certificato del server o certificato radice).
  - a Avviare **Dell Printer Configuration Web Tool**.
  - b Selezionare **Impostazioni server di stampa**.
  - c Fare clic sulla scheda **Sicurezza**.
  - d Selezionare **SSL/TLS**.
  - e Fare clic su **Gestione certificati** per visualizzare la pagina **Gestione certificati**.
  - f Selezionare **Autorità di certificazione attendibili** in **Categoria**.
  - g Selezionare lo scopo per l'utilizzo dall'elenco **Scopo certificato**.
  - h Fare clic su **Visualizza elenco** per visualizzare la pagina **Elenco di certificati**.
  - i Selezionare il certificato da associare. A questo punto, verificare che la **Validità** del certificato selezionato sia impostata su **Valido**.
  - j Fare clic su **Dettagli certificato** per visualizzare la pagina **Dettagli certificato**.
  - k Verificare il contenuto e fare clic su **Usa questo certificato** nell'angolo destro superiore.
- 3 Confermare se il certificato è impostato correttamente.
  - a Avviare **Dell Printer Configuration Web Tool**.
  - b Selezionare **Impostazioni server di stampa**.
  - c Fare clic sulla scheda **Sicurezza**.
  - d Selezionare **SSL/TLS**.
  - e Fare clic su **Gestione certificati** per visualizzare la pagina **Gestione certificati**.
  - f Selezionare la categoria dall'elenco **Categorie**.
  - g Selezionare la Wireless LAN (server) da utilizzare dall'elenco **Scopo certificato**.
  - h Da **Ordine certificati**, selezionare in che modo i certificati vengono ordinati in **Elenco di certificati**. Questa impostazione non è necessaria se non occorre specificare l'ordine dei certificati.
  - i Fare clic su **Visualizza elenco** per visualizzare la pagina **Elenco di certificati**.
  - j Il certificato visualizzato con un asterisco come “\*Valido” nella colonna **Validità** è il certificato associato allo scopo di utilizzo ed effettivamente utilizzato.
- 4 Impostare WPA-Enterprise per PEAPV0-MS-CHAPV2, EAP-TTLS PAP o EAP-TTLS CHAP.
  - a Avviare **Dell Printer Configuration Web Tool**.
  - b Selezionare la scheda **Impostazioni server di stampa**.
  - c Selezionare **LAN Wireless**.
    -  **NOTA:** questa impostazione è disponibile solo quando è installato l'adattatore per rete wireless opzionale.
  - d Selezionare una delle seguenti voci dall'elenco **Crittografia di Imp. di protezione**.
    - WPA-Enterprise-AES/WPA2-Enterprise-AES
    - WPA-Enterprise-TKIP
    -  **NOTA:** la disponibilità di **WPA-Enterprise-AES/WPA2-Enterprise-AES** o **WPA-Enterprise-TKIP** diventa effettiva solo quando l'impostazione dei seguenti punti è corretta.
      - Importazione di un Certificato digitale
      - Impostazione di un Certificato digitale
      - Conferma delle impostazioni di un certificato digitale
  - e Impostare **Identità EAP**, **Nome login** e **Password** di WPA-Enterprise.

- f** Selezionare una delle seguenti voci dall'elenco **Metodo di autenticazione di WPA-Enterprise**:
- PEAPV0 MS-CHAPV2
  - EAP-TTLS PAP
  - EAP-TTLS CHAP
- g** Fare clic su **Applica nuove impostazioni**.

### **Impostazione certificato client per IEEE 802.1x (EAP-TLS)**

 **NOTA:** Per gestire i certificati digitali, è necessario impostare la comunicazione HTTPS. Per informazioni dettagliate vedere "Preparazione alla gestione dei certificati".

 **NOTA:** questa funzione è abilitata solo quando **Abilita** è impostata per IEEE 802.1x (EAP-TLS).

- 1** Importare un certificato da utilizzare con SSL Client. Per maggiori informazioni, vedere "Importazione di un Certificato digitale".
- 2** Impostare un certificato da utilizzare con SSL Client. Per maggiori informazioni, vedere "Impostazione di un Certificato digitale".
- 3** Confermare se il certificato è impostato correttamente. Per maggiori informazioni, vedere "Conferma delle Impostazioni di un certificato digitale".
- 4** Dopo il riavvio della stampante, il certificato IEEE 802.1x (EAP-TLS) viene presentato quando si avvia la comunicazione IEEE 802.1x con il server RADIUS. Quando il server RADIUS è impostato per richiedere un certificato client, quello fornito dalla stampante viene verificato dal server RADIUS.

## Informazioni sui caratteri

### Tipi di carattere e font

Un font è un insieme di caratteri e simboli creati in base a un particolare modello. Tale modello viene definito *tipo di carattere*. Tramite l'uso dei diversi tipi di carattere, è possibile personalizzare un documento. La scelta dei tipi di carattere più consoni alle varie parti di un documento facilita la lettura di quest'ultimo.

La stampante include numerosi tipi di caratteri residenti in PCL 5/PCL 6 e PostScript Level3 Compatible. Per un elenco di tutti i tipi di caratteri residenti, vedere "Font residenti".

### Stile e intensità

I tipi di caratteri sono spesso disponibili in varie intensità e stili diversi. Tali variazioni consentono di modificare il tipo di carattere originale e di mettere in risalto, ad esempio, alcune parole importanti del testo o evidenziare i titoli. I diversi stili e le varie intensità costituiscono un'integrazione al tipo di carattere originario.

Per *intensità* si intende lo spessore delle linee che compongono il carattere. Linee più spesse danno come risultato caratteri più scuri. I termini più comunemente utilizzati per descrivere l'intensità di un tipo di carattere sono: grassetto, medio, chiaro, nero e scuro.

Per *stile* si intende una variazione del tipo di carattere, ad esempio l'inclinazione o la larghezza. Negli stili corsivo e obliquo i caratteri sono inclinati. Gli stili stretto, compresso ed esteso sono tre stili comunemente utilizzati per modificare la larghezza del carattere.

Alcuni font, ad esempio Helvetica BdoB, sono il risultato di più variazioni di stile e intensità del tipo di carattere. Un gruppo di più variazioni di stile e intensità per un singolo tipo di carattere viene chiamato *famiglia del tipo di carattere*. La maggior parte delle famiglie dei tipi di carattere consente quattro variazioni: normale, corsivo (obliquo), grassetto e grassetto corsivo (grassetto obliquo). Alcune famiglie consentono più variazioni, come illustrato nell'esempio seguente relativo alla famiglia del tipo di carattere Helvetica:

Helvetica	ABCDEFGHIJKLMNOPQRSTUVWXYZabcdefghijklmnopqrstuvwxyz1234567890
Helvetica Oblique	ABCDEFGHIJKLMNOPQRSTUVWXYZabcdefghijklmnopqrstuvwxyz1234567890
Helvetica Bold	ABCDEFGHIJKLMNOPQRSTUVWXYZabcdefghijklmnopqrstuvwxyz1234567890
Helvetica Bold Oblique	ABCDEFGHIJKLMNOPQRSTUVWXYZabcdefghijklmnopqrstuvwxyz1234567890
Helvetica Narrow	ABCDEFGHIJKLMNOPQRSTUVWXYZabcdefghijklmnopqrstuvwxyz1234567890
Helvetica Narrow Oblique	ABCDEFGHIJKLMNOPQRSTUVWXYZabcdefghijklmnopqrstuvwxyz1234567890
Helvetica Narrow Bold	ABCDEFGHIJKLMNOPQRSTUVWXYZabcdefghijklmnopqrstuvwxyz1234567890
Helvetica Narrow Bold Oblique	ABCDEFGHIJKLMNOPQRSTUVWXYZabcdefghijklmnopqrstuvwxyz1234567890

### Passo e dimensione in punti

La dimensione di un font viene espressa in passi o punti, a seconda che il font sia a spaziatura fissa o proporzionale.

Nei font a *spaziatura fissa*, ogni carattere ha la stessa larghezza. Il *passo* specifica la dimensione dei font a spaziatura fissa. Corrisponde al numero di caratteri che verranno stampati nell'intervallo di un pollice lineare. Ad esempio, per tutti i font con passo 10 verranno stampati 10 caratteri per pollice (cpi) e per tutti i font con passo 12 verranno stampati 12 caratteri per pollice (cpi):

Courier 10 Pitch 1234567890  
**Courier-Bold 10 Pitch 1234567890**

Courier 12 Pitch 123456789012  
**Courier-Bold 12 Pitch 123456789012**

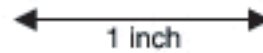

Nei font *proporzionali* (o *tipografici*), la larghezza di ogni carattere può variare. Dato che i font proporzionali possono avere caratteri di larghezza diversa, la dimensione del font viene espressa in punti e non in passi. Per *Dimensione in punti* si intende l'altezza dei caratteri di un font. Un *punto* equivale a 1/72 di pollice. I caratteri di un font stampati a 24 punti avranno dimensioni doppie rispetto ai caratteri dello stesso font stampati a 12 punti.

Nella figura seguente vengono riportati esempi di font stampati utilizzando diverse dimensioni in punti:

48 point 36 point

24 point 18 point 12 point 10 point

La dimensione in punti di un font è costituita dalla distanza tra il punto superiore del carattere più alto di un font e il punto inferiore del carattere più basso dello stesso font. Pertanto, è possibile che font diversi stampati con la stessa dimensione in punti presentino comunque una dimensione diversa. Ciò è dovuto al fatto che l'aspetto di un font dipende anche da altri parametri. La dimensione in punti di un font, tuttavia, è un ottimo criterio per specificare la dimensione relativa di un font. Nell'esempio seguente vengono riportati due font proporzionali a 14 punti molto diversi tra loro:

ITC Avant Garde  
abcdefghijklmnopqrstuvwxyz  
*ITC Zapf Chancery*  
*abcdefghijklmnopqrstuvwxyz*

## Font bitmap e font scalabili

La stampante utilizza sia font scalabili che font bitmap.

I font *bitmap* vengono memorizzati come modelli di bit predefiniti che rappresentano un tipo di carattere con dimensione, stile e risoluzione specifici. Nella figura seguente viene riportato un esempio di carattere di un font bitmap.

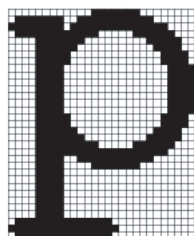

Sono disponibili diversi stili e dimensioni in punti per i font bitmap trasferibili.

I *Font scalabili* (chiamati anche font *outline*) sono memorizzati come programmi che definiscono i profili dei caratteri di un font. Ogni volta che si stampano dei caratteri di un font scalabile, la stampante crea una bitmap dei caratteri con la dimensione in punti selezionata e la salva temporaneamente nella memoria.



**P P P P**

I font bitmap temporanei vengono eliminati allo spegnimento o al ripristino della stampante. I font scalabili offrono una notevole flessibilità di stampa.

Per trasferire i font alla stampante, la stessa utilizza vari formati di font scalabili. PCL 5/PCL 6 utilizza i font scalabili Intellifont e TrueType. PostScript Level3 Compatible utilizza i tipi di caratteri scalabili Tipo 1 e TrueType. Sono disponibili migliaia di font scalabili nei vari formati presso diversi fornitori di font.

Se si intende utilizzare più font scalabili o font bitmap trasferibili o si desidera utilizzare dimensioni diverse di font scalabili, potrebbe essere necessario acquistare memoria aggiuntiva per la stampante.

## Font residenti

La stampante è dotata di font residenti memorizzati in modo permanente nella propria memoria. Sono disponibili diversi tipi di caratteri in PCL 5/PCL 6 e PostScript Level3 Compatible. Alcuni dei tipi di caratteri più comuni, quali Courier e TimesNew (PCL 5/PCL 6)/Times New Roman (PostScript Level3 Compatible), sono disponibili per tutti i linguaggi delle stampanti.

La tabella riportata di seguito elenca tutti i font residenti nella stampante. Per istruzioni su come stampare esempi di font, vedere la sezione "Rapp./elenco". È possibile selezionare i font residenti dal programma software. Inoltre se si utilizza PCL 5/PCL 6 è possibile selezionarli dal pannello operatore.

Font residenti bitmap e scalabili	
PCL 5/PCL 6	PostScript Level3 Compatible
CG Times	CG Times
CG Times It	CG Times Italic

<b>Font residenti bitmap e scalabili</b>	
<b>PCL 5/PCL 6</b>	<b>PostScript Level3 Compatible</b>
CG Times Bd	CG Times Bold
CG Times BdIt	CG Times Bold Italic
Univers Md	Univers Medium
Univers MdIt	Univers Medium Italic
Univers Bd	Univers Bold
Univers BdIt	Univers Bold Italic
Univers MdCd	Univers Condensed Medium
Univers MdCdIt	Univers Condensed Medium Italic
Univers BdCd	Univers Condensed Bold
Univers BdCdIt	Univers Condensed Bold Italic
AntiqueOlv	Antique Olive
AntiqueOlv It	Antique Olive Italic
AntiqueOlv Bd	Antique Olive Bold
CG Omega	CG Omega
CG Omega It	CG Omega Italic
CG Omega Bd	CG Omega Bold
CG Omega BdIt	CG Omega Bold Italic
Garamond Antiqua	Garamond Antiqua
Garamond Krsv	Garamond Kursiv
Garamond Hlb	Garamond Halbfett
Garamond KrsvHlb	Garamond Kursiv Halbfett
Courier	CourierPCL
Courier It	CourierPCL-Italic
Courier Bd	CourierPCL-Bold
Courier BdIt	CourierPCL-Bold Italic
LetterGothic	LetterGothic
LetterGothic It	LetterGothic-Italic
LetterGothic Bd	LetterGothic-Bold
Albertus Md	Albertus-Medium
Albertus XBd	Albertus-ExtraBold
Clarendon Cd	Clarendon-Condensed-Bold

<b>Font residenti bitmap e scalabili</b>	
<b>PCL 5/PCL 6</b>	<b>PostScript Level3 Compatible</b>
Coronet	Coronet
Marigold	Marigold
Arial	Arial
Arial It	Arial-Italic
Arial Bd	Arial-Bold
Arial BdIt	Arial-BoldItalic
TimesNew	TimesNewRoman
TimesNew It	TimesNewRoman-Italic
TimesNew Bd	TimesNewRoman-Bold
TimesNew BdIt	TimesNewRoman-BoldItalic
Symbol	SymbolMT
Wingdings	Wingdings
Line Printer	
Times Roman	Times-Roman
Times It	Times-Italic
Times Bd	Times-Bold
Times BdIt	Times-BoldItalic
Helvetica	Helvetica
Helvetica Ob	Helvetica-Oblique
Helvetica Bd	Helvetica-Bold
Helvetica BdOb	Helvetica-BoldOblique
CourierPS	Courier
CourierPS Ob	Courier Oblique
CourierPS Bd	Courier Bold
CourierPS BdOb	Courier Bold Oblique
SymbolPS	Symbol
Palatino Roman	Palatino-Roman

Font residenti bitmap e scalabili	
PCL 5/PCL 6	PostScript Level3 Compatible
Palatino It	Palatino-Italic
Palatino Bd	Palatino-Bold
Palatino BdIt	Palatino-BoldItalic
ITCBookman Lt	Bookman-Light
ITCBookman LtIt	Bookman-LightItalic
ITCBookmanDm	Bookman-Demi
ITCBookmanDm It	Bookman-DemiItalic
HelveticaNr	Helvetica-Narrow
HelveticaNr Ob	Helvetica-Narrow-Oblique
HelveticaNr Bd	Helvetica-Narrow-Bold
HelveticaNr BdOb	Helvetica-Narrow-BoldOblique
N C Schbk Roman	NewCenturySchoolbook-Roman
N C Schbk It	NewCenturySchoolbook-Italic
N C Schbk Bd	NewCenturySchoolbook-Bold
N C Schbk BdIt	NewCenturySchoolbook-BoldItalic
ITC A G Go Bk	AvantGarde-GothicBook
ITC A G Go BkOb	AvantGarde-GothicBookOblique
ITC A G Go Dm	AvantGarde-GothicDemi
ITC A G Go DmOb	AvantGarde-GothicDemiOblique
ZapfC MdIt	ZapfChancery-MediumItalic
ZapfDingbats	ZapfDingbats

## Set di simboli

Un set di simboli è un insieme di caratteri alfanumerici, segni di punteggiatura e caratteri speciali disponibili per il font selezionato. I set di simboli supportano requisiti per lingue diverse o usi specifici, ad esempio i simboli matematici per testi scientifici.

In PCL 5/PCL 6, un set di simboli definisce anche il carattere di stampa corrispondente a ciascun tasto della tastiera (o più specificamente, a ciascun *punto codice*). In alcune applicazioni, determinati punti codice richiedono caratteri diversi. Per supportare più applicazioni e lingue, la stampante è dotata di 36 set di simboli per i font PCL 5/PCL 6 residenti.



## Set di simboli per PCL 5/PCL 6

Non tutti i nomi di font supportano tutti i set di simboli elencati.

Roman 8 (predefinito)	ISO 8859-1 Latin 1	ISO 8859-2 Latin 2
ISO 8859-9 Latin 5	ISO 8859-10 Latin 6	PC-8
PC-8 DN	PC-775 Baltic	PC-850 Multilingual
PC-852 Latin 2	PC-1004 OS/2	PC Turkish
Windows 3.1 Latin 1	Windows 3.1 Latin 2	Windows 3.1 Latin 5
DeskTop	PS Text	MC Text
Microsoft Publishing	Math 8	PS Math
Pi Font	Legal	ISO 4 United Kingdom
ISO 6 ASCII	ISO 11 Swedish:names	ISO 15 Italian
ISO 17 Spanish	ISO 21 German	ISO 60 Norwegian v1
ISO 69 French	Windows 3.0 Latin 1	Windows Baltic
Symbol	Wingdings	ITC ZapfDingbats MS



## Informazioni sui messaggi della stampante

Il touch panel visualizza messaggi di errore che descrivono lo stato corrente della stampante e indicano eventuali problemi da risolvere. Questo capitolo fornisce un elenco di codici o di messaggi di errore nonché di indicazioni su come cancellare i messaggi di errore. Quando viene contattato il servizio assistenza riguardo a un errore, tenere a disposizione codici di errore e messaggi.

 **ATTENZIONE:** quando si verifica un errore, i dati di stampa restanti sulla stampante e le informazioni accumulate nella memoria possono essere danneggiati.

 **NOTA:** nei messaggi di errore è riportato un codice di errore.

 **NOTA:** per i codici di errore non elencati in questo capitolo, fare riferimento alle istruzioni in ciascun messaggio di errore.

### Codici di errore

Codice di errore	Operazione da eseguire
004-310	Spegnere la stampante. Verificare che il vassoio sia installato correttamente, quindi accendere la stampante. Contattare il servizio Assistenza qualora l'errore dovesse ripetersi.
005-110	Aprire il coperchio dell'alimentatore DADF e rimuovere i documenti inceppati.
005-121	
005-124	Aprire il coperchio dell'alimentatore DADF e rimuovere tutti i documenti.
009-340	Spegnere la stampante. Pulire il sensore CTD con un panno di cotone pulito e asciutto, quindi accendere la stampante. Contattare il servizio Assistenza qualora l'errore dovesse ripetersi. Per maggiori informazioni sulla pulizia del sensore CTD, vedere "Pulizia del sensore CTD".
009-360	Spegnere la stampante. Verificare che la cartuccia del toner giallo sia installata correttamente, quindi accendere la stampante. Contattare il servizio Assistenza qualora l'errore dovesse ripetersi. Per maggiori informazioni sull'installazione della cartuccia toner, vedere "Sostituzione delle cartucce del toner".
009-361	Spegnere la stampante. Verificare che la cartuccia del toner magenta sia installata correttamente, quindi accendere la stampante. Contattare il servizio Assistenza qualora l'errore dovesse ripetersi. Per maggiori informazioni sull'installazione della cartuccia toner, vedere "Sostituzione delle cartucce del toner".
009-362	Spegnere la stampante. Verificare che la cartuccia del toner ciano sia installata correttamente, quindi accendere la stampante. Contattare il servizio Assistenza qualora l'errore dovesse ripetersi. Per maggiori informazioni sull'installazione della cartuccia toner, vedere "Sostituzione delle cartucce del toner".
009-363	Spegnere la stampante. Verificare che la cartuccia del toner nero sia installata correttamente, quindi accendere la stampante. Contattare il servizio Assistenza qualora l'errore dovesse ripetersi. Per maggiori informazioni sull'installazione della cartuccia toner, vedere "Sostituzione delle cartucce del toner".
009-367	Spegnere la stampante. Verificare che la cartuccia del toner giallo sia installata correttamente, quindi accendere la stampante. Contattare il servizio Assistenza qualora l'errore dovesse ripetersi. Per maggiori informazioni sull'installazione della cartuccia toner, vedere "Sostituzione delle cartucce del toner".
009-368	Spegnere la stampante. Verificare che la cartuccia del toner magenta sia installata correttamente, quindi accendere la stampante. Contattare il servizio Assistenza qualora l'errore dovesse ripetersi. Per maggiori informazioni sull'installazione della cartuccia toner, vedere "Sostituzione delle cartucce del toner".
009-369	Spegnere la stampante. Verificare che la cartuccia del toner ciano sia installata correttamente, quindi accendere la stampante. Contattare il servizio Assistenza qualora l'errore dovesse ripetersi. Per maggiori informazioni sull'installazione della cartuccia toner, vedere "Sostituzione delle cartucce del toner".
009-370	Spegnere la stampante. Verificare che la cartuccia del toner nero sia installata correttamente, quindi accendere la stampante. Contattare il servizio Assistenza qualora l'errore dovesse ripetersi. Per maggiori informazioni sull'installazione della cartuccia toner, vedere "Sostituzione delle cartucce del toner".

<b>Codice di errore</b>	<b>Operazione da eseguire</b>
010-317	Spegnere la stampante, attendere 30 minuti per lasciar raffreddare il fusore, quindi verificare che esso sia completamente inserito. Per maggiori informazioni sull'installazione del fusore, vedere "Sostituzione del fusore".
010-351	Spegnere la stampante. Rimuovere il fusore usato e installarne uno nuovo. Per maggiori informazioni sulla sostituzione del fusore, vedere "Sostituzione del fusore".
010-377	Spegnere la stampante. Verificare che il fusore sia installato correttamente e accendere la stampante. Contattare il servizio Assistenza qualora l'errore dovesse ripetersi. Per maggiori informazioni sull'installazione del fusore, vedere "Sostituzione del fusore".
016-338	Spegnere e riaccendere la stampante. Se il messaggio di errore persiste sul touch panel, controllare che l'adattatore wireless sia inserito correttamente. Contattare il servizio Assistenza qualora l'errore dovesse ripetersi.
016-404	Contattare l'amministratore di sistema. Per maggiori informazioni sui problemi relativi al certificato digitale, vedere "Problemi con il certificato digitale".
016-405	Discrepanza nell'impostazione di protezione. Inizializzare l'impostazione di protezione, quindi riavviare la stampante. Contattare l'amministratore di sistema per la reimpostazione.
016-503	Impossibile risolvere il nome di host del server e-mail SMTP. Toccare <b>Chiudi</b> o attendere 60 secondi il ripristino della stampante. Verificare che il server SMTP e il server DNS siano impostati correttamente.
016-504	Impossibile risolvere il nome di host del server e-mail POP3. Toccare <b>Chiudi</b> o attendere 60 secondi il ripristino della stampante. Verificare che il nome utente e la password per il server POP3 e il server DNS siano impostati correttamente.
016-505	Errore di login al server e-mail POP3. Toccare <b>Chiudi</b> o attendere 60 secondi il ripristino della stampante. Verificare che il nome utente e la password per il server POP3 siano impostati correttamente.
016-506	Il server SMTP non è configurato. Toccare <b>Chiudi</b> o attendere 60 secondi il ripristino della stampante. Verificare che sia impostato il server SMTP o POP.
016-507	Errore di login al server e-mail SMTP. Toccare <b>Chiudi</b> o attendere 60 secondi il ripristino della stampante. Verificare che il nome utente e la password per il server SMTP siano impostati correttamente.
016-520	Errore di certificato IPsec. (Errore del certificato della stampante.) Il certificato della stampante non è valido. Contattare l'amministratore di sistema. Ripristinare il certificato da altri client collegabili con <b>Dell™ Printer Configuration Web Tool</b> . Se non è possibile collegare alcun dispositivo, scollegare il cavo Ethernet, spegnere l'IPsec e ripristinare il certificato con <b>Dell Printer Configuration Web Tool</b> .
016-521	Errore di certificato IPsec. (Errore nella verifica del certificato del dispositivo remoto.) Il certificato del client di destinazione non è valido. Contattare l'amministratore di sistema. Verificare il certificato del client di destinazione e ripristinare.
016-530	Errore di accesso server di autenticazione. Spegnere e riaccendere la stampante. Verificare le impostazioni di accesso per il server di autenticazione e riprovare. Contattare il servizio Assistenza qualora l'errore dovesse ripetersi.
016-541	Non è possibile fare riferimento in modo corretto a un certificato wireless (di server o di client) quando si usa Wireless LAN WPA-Enterprise o WPA2-Enterprise. Chiedere all'amministratore di sistema di collegare la stampante a una rete cablata, inizializzare le impostazioni del wireless, importare il certificato wireless e impostare nuovamente WPA-Enterprise o WPA2-Enterprise.
016-542	Si è verificato un errore di certificato del server durante l'acquisizione del certificato con il funzionamento di WPA-Enterprise o WPA2-Enterprise. È un problema del certificato del server, dovuto ad esempio al fatto che è scaduto il periodo di validità del certificato del server in uso con il server Radius. Chiedere all'amministratore di sistema di verificare il certificato del server in uso con il server Radius.
016-543	Si è verificato un errore di corruzione del certificato wireless (di server o di client) durante l'uso di Wireless LAN WPA-Enterprise o WPA2-Enterprise. Chiedere all'amministratore di sistema di collegare la stampante a una rete cablata, inizializzare le impostazioni del wireless, importare il certificato wireless e impostare nuovamente WPA-Enterprise o WPA2-Enterprise.

<b>Codice di errore</b>	<b>Operazione da eseguire</b>
016-718	Si è verificato un errore relativo a problemi con Stampa diretta USB. Con la memoria USB ancora inserita, impostare <b>Tipi di immagine</b> su <b>Foto (Qualità standard)</b> in <b>Impostazioni stampante</b> nel menu <b>Stampa PDF/TIFF</b> e tentare nuovamente la stampa. Per maggiori informazioni su questa impostazione, vedere “Tipi di immagine”.
016-720	Si è verificato un errore relativo a problemi dell'emulazione PDL. Cambiare l'impostazione <b>Modalità di stampa</b> nella scheda <b>Grafici</b> del driver della stampante. Contattare il servizio Assistenza qualora l'errore dovesse ripetersi.
016-756	Stampa durante l'orario proibito. Contattare l'amministratore di sistema.
016-757	L'account non è registrato. Contattare l'amministratore di sistema.
016-758	Impossibile utilizzare la funzione. Contattare l'amministratore di sistema.
016-759	Superato il limite di pagine stampabili. Contattare l'amministratore di sistema.
016-764	Si verifica un errore quando la stampante viene collegata al server SMTP. Toccare <b>Chiudi</b> o attendere 60 secondi il ripristino della stampante. Verificare le impostazioni del server SMTP oppure contattare l'amministratore del server SMTP.
016-765	La capienza del server SMTP non è sufficiente. Toccare <b>Chiudi</b> o attendere 60 secondi il ripristino della stampante. Contattare l'amministratore del server SMTP.
016-766	Le-mail supera il limite di dimensione del server SMTP. Toccare <b>Chiudi</b> o attendere 60 secondi il ripristino della stampante. Contattare l'amministratore del server SMTP.
016-767	L'indirizzo e-mail del destinatario non è corretto. Toccare <b>Chiudi</b> o attendere 60 secondi il ripristino della stampante. Verificare l'indirizzo e-mail, quindi riprovare a eseguire la scansione.
016-768	L'indirizzo e-mail del mittente non è corretto. Toccare <b>Chiudi</b> o attendere 60 secondi il ripristino della stampante. Verificare l'indirizzo e-mail, quindi riprovare a eseguire la scansione.
016-786	Quando si inviano o si ricevono dati digitalizzati si verifica un errore di timeout. Toccare <b>Chiudi</b> o attendere 60 secondi il ripristino della stampante. Verificare che il cavo Ethernet sia collegato correttamente. Se il cavo Ethernet non presenta problemi, contattare l'amministratore del server.
016-790	Errore nella connessione di rete. (L'indirizzo IP non è indicato.) Toccare <b>Chiudi</b> o attendere 60 secondi il ripristino della stampante. Verificare che il cavo Ethernet sia collegato correttamente. Se il cavo Ethernet non presenta problemi, contattare l'amministratore del server.
016-799	Toccare <b>Chiudi</b> per eliminare il messaggio e annullare l'attuale lavoro di stampa. Verificare la configurazione della stampante nel driver di stampa.
016-930	Il dispositivo non è supportato. Rimuoverlo dalla porta USB anteriore.
016-931	L'hub USB non è supportato. Rimuoverlo dalla porta USB anteriore.
016-985	Toccare <b>Chiudi</b> o attendere 60 secondi il ripristino della stampante. Riprovare a eseguire la scansione
016-986	riducendo l'impostazione della risoluzione o modificando il formato di file dell'immagine digitalizzata.
024-920	Rimuovere la carta dal cassetto di espulsione.
024-927	Controllare l'indicatore del toner sul touch panel poiché la cartuccia toner potrebbe essere vuota. Rimuovere la cartuccia toner vuota e installarne una nuova. Per maggiori informazioni sulla sostituzione della cartuccia toner, vedere “Sostituzione delle cartucce del toner”.
024-965	Verificare che le dimensioni e la tipologia specificate nelle impostazioni del vassoio corrispondano alle
024-966	dimensioni e alla tipologia della carta caricata nel vassoio.
024-969	
026-721	Verificare la memoria USB: <ul style="list-style-type: none"> <li>• Se la dimensione del file o il numero di file supera il limite della memoria USB.</li> <li>• Se la memoria USB è protetta dalla scrittura.</li> </ul>
027-446	Modificare l'indirizzo IPv6 per evitare la duplicazione. Spegner e riaccendere la stampante.

<b>Codice di errore</b>	<b>Operazione da eseguire</b>
027-452	Modificare l'indirizzo IPv4 per evitare la duplicazione. Spegner e riaccendere la stampante.
031-521	Errore di login al server SMB. Toccare <b>Chiudi</b> o attendere 60 secondi il ripristino della stampante. Verificare che il computer sia accessibile con l'amministratore di sistema.
031-522	Errore di login al server SMB. Toccare <b>Chiudi</b> o attendere 60 secondi il ripristino della stampante. Verificare che il nome di accesso (nome di dominio e nome utente) e la password siano corretti.
031-523	Nome della condivisione SMB non valido. Toccare <b>Chiudi</b> o attendere 60 secondi il ripristino della stampante. Verificare il nome della condivisione specificato.
031-524	Limite al numero di account utente sul server SMB superato. Toccare <b>Chiudi</b> o attendere 60 secondi il ripristino della stampante. Verificare che il numero di utenti simultanei del server non superi il limite.
031-525	Errore di autorizzazione del client di destinazione SMB. Toccare <b>Chiudi</b> o attendere 60 secondi il ripristino della stampante. Verificare che l'utente specificato disponga di autorizzazioni per la lettura e la scrittura di file nella posizione di memorizzazione.
031-526	Impossibile risolvere il nome di host del server SMB. Toccare <b>Chiudi</b> o attendere 60 secondi il ripristino della stampante. Verificare la connessione DNS o che il server di destinazione per l'inoltro sia registrato in DNS.
031-527	Impossibile risolvere il nome di host del server SMB. Toccare <b>Chiudi</b> o attendere 60 secondi il ripristino della stampante. Impostare l'indirizzo DNS o l'indirizzo del server di destinazione per l'inoltro come indirizzo IP.
031-528	Impossibile collegarsi al server SMB. Toccare <b>Chiudi</b> o attendere 60 secondi il ripristino della stampante. Verificare che la stampante sia in grado di comunicare tramite la rete con il server di destinazione SMB per l'inoltro. Ad esempio, verificare quanto segue: <ul style="list-style-type: none"> <li>• Connessione di un cavo Ethernet</li> <li>• Impostazioni TCP/IP</li> <li>• Comunicazione con le porte 137 (UDP), 138 (UDP) e 139 (TCP).</li> </ul> Per la comunicazione oltre la sottorete, contattare l'amministratore di sistema.
031-529	Errore di login al server SMB. (Password non valida.) Toccare <b>Chiudi</b> o attendere 60 secondi il ripristino della stampante. Verificare che la password sia corretta.
031-530	La cartella di condivisione SMB non è stata trovata sul server SMB specificato. Toccare <b>Chiudi</b> o attendere 60 secondi il ripristino della stampante. Verificare quanto segue: <ul style="list-style-type: none"> <li>• verificare che la posizione di memorizzazione sia corretta;</li> <li>• verificare che il nome di file specificato possa essere usato per la creazione di un file sul server SMB;</li> <li>• far controllare all'amministratore di sistema l'impostazione DFS e specificare direttamente il server SMB, il nome della condivisione e la posizione di memorizzazione sulla base delle impostazioni verificate.</li> </ul>
031-531	Impossibile trovare un nome di file o di cartella nel server SMB. Toccare <b>Chiudi</b> o attendere 60 secondi il ripristino della stampante. Verificare i diritti di accesso della cartella specificata.
031-532	Superato il limite per il nome del file o della cartella di scansione SMB. Toccare <b>Chiudi</b> o attendere 60 secondi il ripristino della stampante. Modificare il nome file e la cartella della destinazione di inoltro oppure spostare o eliminare i file nella cartella di destinazione di inoltro.
031-533	Impossibile scrivere un file nel server SMB. Toccare <b>Chiudi</b> o attendere 60 secondi il ripristino della stampante. Verificare quanto segue: <ul style="list-style-type: none"> <li>• se il nome file specificato è utilizzato da altri utenti;</li> <li>• se esiste già un file o una cartella con il nome specificato.</li> </ul>
031-534	Impossibile creare una cartella file nel server SMB. Toccare <b>Chiudi</b> o attendere 60 secondi il ripristino della stampante. Verificare quanto segue: <ul style="list-style-type: none"> <li>• se il nome file specificato è utilizzato da altri utenti;</li> <li>• se esiste già un file o una cartella con il nome specificato.</li> </ul>

<b>Codice di errore</b>	<b>Operazione da eseguire</b>
031-535	Impossibile eliminare un file dal server SMB. Toccare <b>Chiudi</b> o attendere 60 secondi il ripristino della stampante. Verificare se un altro utente sta utilizzando il file nella posizione di memorizzazione specificata.
031-536	Impossibile eliminare una cartella dal server SMB. Toccare <b>Chiudi</b> o attendere 60 secondi il ripristino della stampante. Verificare se un altro utente sta utilizzando il file nella posizione di memorizzazione specificata.
031-537	Capienza del server SMB superata. Toccare <b>Chiudi</b> o attendere 60 secondi il ripristino della stampante. Verificare che lo spazio disponibile nella posizione di memorizzazione sia sufficiente.
031-539	Il server SMB specificato non è valido. Toccare <b>Chiudi</b> o attendere 60 secondi il ripristino della stampante. Verificare che il nome del server sia corretto.
031-540	Il nome di dominio specificato non è valido. Toccare <b>Chiudi</b> o attendere 60 secondi il ripristino della stampante. Verificare che il nome di dominio sia corretto.
031-541	Nome utente non valido specificato per il server SMB. Toccare <b>Chiudi</b> o attendere 60 secondi il ripristino della stampante. Verificare che il nome di accesso (nome utente) sia corretto.
031-542	TCP/IP non inizializzato. Toccare <b>Chiudi</b> o attendere 60 secondi il ripristino della stampante. Attendere qualche secondo e riprovare a eseguire l'operazione. Contattare il servizio Assistenza qualora l'errore dovesse ripetersi.
031-543	Errore di login al server SMB. Toccare <b>Chiudi</b> o attendere 60 secondi il ripristino della stampante. Verificare il tempo di accesso consentito con l'amministratore di sistema.
031-544	Errore di login al server SMB. (Password scaduta.) Toccare <b>Chiudi</b> o attendere 60 secondi il ripristino della stampante. Verificare il periodo di validità della password con l'amministratore di sistema.
031-545	Errore di login al server SMB. (Necessario modificare la password.) Toccare <b>Chiudi</b> o attendere 60 secondi il ripristino della stampante. Verificare la necessità di modificare la password con l'amministratore di sistema.
031-546	Errore di login al server SMB. (Utente non valido specificato.) Toccare <b>Chiudi</b> o attendere 60 secondi il ripristino della stampante. Verificare le impostazioni del server di destinazione con l'amministratore di sistema.
031-547	Errore di login al server SMB. (L'utente specificato ha un accesso limitato al server SMB.) Toccare <b>Chiudi</b> o attendere 60 secondi il ripristino della stampante. Verificare le impostazioni del server di destinazione con l'amministratore di sistema.
031-548	Errore di login al server SMB. (Tempo di accesso della destinazione SMB scaduto.) Toccare <b>Chiudi</b> o attendere 60 secondi il ripristino della stampante. Verificare le impostazioni del server di destinazione con l'amministratore di sistema.
031-549	Errore di login al server SMB. L'utente specificato ha delle limitazioni e non è consentita una password vuota. Toccare <b>Chiudi</b> o attendere 60 secondi il ripristino della stampante. Nelle impostazioni di protezione del server verificare l'autorizzazione di accesso per gli utenti con password Null.
031-550	Comando di accodamento non supportato dal server SMB. Toccare <b>Chiudi</b> o attendere 60 secondi il ripristino della stampante. Verificare che la stampante abbia diritti di accesso per accodare dati al server SMB. Verificare se il server supporta il comando di accodamento SMB.
031-551	Ridenominazione del comando non supportata dal server SMB. Toccare <b>Chiudi</b> o attendere 60 secondi il ripristino della stampante. Verificare che la stampante abbia diritti di accesso per ridenominare i dati sul server SMB. Verificare se il server supporta il comando di accodamento SMB.
031-552	Processo annullato. Toccare <b>Chiudi</b> o attendere 60 secondi il ripristino della stampante. Modificare il nome file già esistente sul server FTP.
031-574	Impossibile risolvere il nome di host del server FTP. Toccare <b>Chiudi</b> o attendere 60 secondi il ripristino della stampante. Verificare la connessione DNS o che il nome del server di destinazione per l'inoltro sia registrato in DNS.

<b>Codice di errore</b>	<b>Operazione da eseguire</b>
031-575	Impossibile risolvere il nome di host del server FTP. Toccare <b>Chiudi</b> o attendere 60 secondi il ripristino della stampante. Impostare l'indirizzo DNS o l'indirizzo del server di destinazione per l'inoltro come indirizzo IP.
031-576	Impossibile collegarsi al server FTP. Toccare <b>Chiudi</b> o attendere 60 secondi il ripristino della stampante. Verificare la comunicazione tra la stampante e il server FTP di destinazione di inoltro. Ad esempio, verificare il collegamento del cavo Ethernet e che l'indirizzo IP del server sia corretto.
031-578	Errore di login al server FTP. Toccare <b>Chiudi</b> o attendere 60 secondi il ripristino della stampante. Verificare che il nome di accesso (nome utente) e la password siano corretti.
031-579	Percorso di sotto-directory FTP non valido. Toccare <b>Chiudi</b> o attendere 60 secondi il ripristino della stampante. Verificare che la posizione di memorizzazione sia corretta.
031-580	Impossibile ottenere un nome di file o cartella del server FTP. Toccare <b>Chiudi</b> o attendere 60 secondi il ripristino della stampante. Verificare i diritti di accesso al server.
031-581	Superato il limite per il nome del file o della cartella di scansione FTP. Toccare <b>Chiudi</b> o attendere 60 secondi il ripristino della stampante. Modificare il nome file e la cartella della destinazione di inoltro oppure spostare o eliminare i file nella cartella di destinazione di inoltro.
031-582	Impossibile scrivere un file di scansione nella posizione sul server FTP. Toccare <b>Chiudi</b> o attendere 60 secondi il ripristino della stampante. Verificare che il nome file specificato possa essere creato nella posizione di memorizzazione specificata. Verificare che lo spazio disponibile nella posizione di memorizzazione sia sufficiente.
031-584	Impossibile creare una cartella di scansione nel server FTP. Toccare <b>Chiudi</b> o attendere 60 secondi il ripristino della stampante. Verificare che il nome della cartella specificato possa essere creato nella posizione di memorizzazione specificata. Verificare se esiste già una cartella con il nome specificato.
031-585	Impossibile eliminare un file dal server FTP. (Errore del comando DEL.) Toccare <b>Chiudi</b> o attendere 60 secondi il ripristino della stampante. Verificare i diritti di accesso al server.
031-587	Impossibile eliminare una cartella dal server FTP. (Errore del comando RMD.) Toccare <b>Chiudi</b> o attendere 60 secondi il ripristino della stampante. Verificare i diritti di accesso al server.
031-588	Impossibile scrivere un file nella posizione sul server FTP. Toccare <b>Chiudi</b> o attendere 60 secondi il ripristino della stampante. Verificare che lo spazio disponibile nella posizione di memorizzazione sia sufficiente.
031-590	Processo annullato. Toccare <b>Chiudi</b> o attendere 60 secondi il ripristino della stampante. Modificare il nome file già esistente sul server FTP.
031-594	Errore nel tipo di trasferimento FTP. (Errore del comando TYPE.) Toccare <b>Chiudi</b> o attendere 60 secondi il ripristino della stampante. Riprovare a eseguire l'operazione. Contattare il servizio Assistenza qualora l'errore dovesse ripetersi.
031-595	Errore nella porta dati FTP. (Errore del comando PORT.) Toccare <b>Chiudi</b> o attendere 60 secondi il ripristino della stampante. Riprovare a eseguire l'operazione. Contattare il servizio Assistenza qualora l'errore dovesse ripetersi.
031-598	Errore nell'accodamento dati FTP. (Errore del comando APPE.) Toccare <b>Chiudi</b> o attendere 60 secondi il ripristino della stampante. Verificare che la stampante abbia diritti di accesso per accodare dati al server FTP. Verificare se il server supporta il comando di accodamento FTP.
031-599	Errore di ridenominazione del file FTP. (Errore del comando RNFR.) Toccare <b>Chiudi</b> o attendere 60 secondi il ripristino della stampante. Verificare che la stampante abbia diritti di accesso per ridenominare i dati sul server FTP. Verificare se il server supporta il comando di ridenominazione FTP.



<b>Codice di errore</b>	<b>Operazione da eseguire</b>
033-513	<p>Toccare <b>Chiudi</b> o attendere 60 secondi il ripristino della stampante. Provare a eseguire le seguenti operazioni:</p> <ul style="list-style-type: none"> <li>• stampare il fax ricevuto o attendere il completamento dell'invio di un fax;</li> <li>• stampare il lavoro fax memorizzato utilizzando la funzionalità Ricezione sicura.</li> </ul> <p>Per maggiori informazioni sulla funzionalità Ricezione sicura, vedere "Utilizzo della modalità di ricezione sicura".</p>
033-527	Toccare <b>Chiudi</b> o attendere 60 secondi il ripristino della stampante. Attendere che la stampante non sia occupata, quindi riprovare.
033-528	Toccare <b>Chiudi</b> o attendere 60 secondi il ripristino della stampante. Verificare il periodo di tempo disponibile per il FAX, quindi riprovare.
033-762	Toccare <b>Chiudi</b> o attendere 60 secondi il ripristino della stampante. La stampante rifiuta i fax inviati da numeri indesiderati. Per maggiori informazioni, vedere "Config. Junk fax".
033-776	La dimensione dei dati del documento fax è troppo grande e potrebbe essere maggiore dello spazio disponibile nella memoria. Ridurre il valore della risoluzione e riprovare la scansione. Per informazioni dettagliate, vedere "Regolazione della risoluzione del documento".
033-788	<p>Toccare <b>Chiudi</b> o attendere 60 secondi il ripristino della stampante. Provare a eseguire le seguenti operazioni:</p> <ul style="list-style-type: none"> <li>• eliminare il fax ricevuto o attendere il completamento dell'invio di un fax;</li> <li>• stampare il lavoro fax memorizzato utilizzando la funzionalità Ricezione sicura.</li> </ul> <p>Per maggiori informazioni sulla funzionalità Ricezione sicura, vedere "Utilizzo della modalità di ricezione sicura".</p>
034-515	<p>Toccare <b>Chiudi</b> o attendere 60 secondi il ripristino della stampante. Provare a eseguire le seguenti operazioni:</p> <ul style="list-style-type: none"> <li>• Riprovare a eseguire l'operazione.</li> <li>• Verificare se la memoria della stampante o della macchina remota è piena.</li> </ul>
034-791	<p>Toccare <b>Chiudi</b> o attendere 60 secondi il ripristino della stampante. Verificare che il cavo della linea telefonica sia collegato correttamente. Se il collegamento della linea è corretto, verificare quanto segue:</p> <ul style="list-style-type: none"> <li>• Se l'impostazione Toni/Impulsi è corretta.</li> </ul> <p>Per maggiori informazioni su Toni/Impulsi, vedere "Toni/Impulsi".</p> <p>Se l'impostazione Toni/Impulsi è corretta, verificare quanto segue:</p> <ul style="list-style-type: none"> <li>• Se la macchina remota è in grado di ricevere un fax.</li> </ul>
035-701	<p>Toccare <b>Chiudi</b> o attendere 60 secondi il ripristino della stampante. Verificare quanto segue:</p> <ul style="list-style-type: none"> <li>• Stato della macchina remota</li> <li>• Impostazione Toni/Impulsi</li> </ul> <p>Per maggiori informazioni su Toni/Impulsi, vedere "Toni/Impulsi".</p>
035-708	<p>Toccare <b>Chiudi</b> o attendere 60 secondi il ripristino della stampante. Provare a eseguire le seguenti operazioni:</p> <ul style="list-style-type: none"> <li>• Riprovare a eseguire l'operazione.</li> <li>• Ridurre la velocità del modem.</li> </ul> <p>Per maggiori informazioni sulla velocità del modem, vedere "Velocità modem".</p>
035-717	Toccare <b>Chiudi</b> o attendere 60 secondi il ripristino della stampante. Ridurre la velocità del modem. Per maggiori informazioni sulla velocità del modem, vedere "Velocità modem".
035-718	Toccare <b>Chiudi</b> o attendere 60 secondi il ripristino della stampante. Verificare lo stato della macchina remota.

<b>Codice di errore</b>	<b>Operazione da eseguire</b>
035-720	Toccare <b>Chiudi</b> o attendere 60 secondi il ripristino della stampante. Verificare le funzionalità della macchina remota.
035-781	Toccare <b>Chiudi</b> o attendere 60 secondi il ripristino della stampante. Verificare se la macchina remota è occupata.
042-700	Attendere il raffreddamento della stampante. Contattare il servizio Assistenza qualora l'errore dovesse ripetersi.
075-910	Verificare l'installazione completa dell'alimentatore multifunzione (MPF).
077-300	Chiudere il coperchio anteriore.
077-301	Chiudere il coperchio laterale destro.
077-302	Chiudere il coperchio posteriore.
091-911	Rimuovere il contenitore usato del toner di scarto e installarne uno nuovo. Per maggiori informazioni sulla sostituzione del contenitore del toner di scarto, vedere "Sostituzione del contenitore del toner di scarto".
091-914	Reinserire la cartuccia tamburo del nero. Se il messaggio persiste, sostituire la cartuccia. Per maggiori informazioni sul reinserimento della cartuccia tamburo, vedere "Sostituzione delle cartucce tamburo".
091-917	Reinserire la cartuccia tamburo del giallo. Se il messaggio persiste, sostituire la cartuccia. Per maggiori informazioni sul reinserimento della cartuccia tamburo, vedere "Sostituzione delle cartucce tamburo".
091-918	Reinserire la cartuccia tamburo del magenta. Se il messaggio persiste, sostituire la cartuccia. Per maggiori informazioni sul reinserimento della cartuccia tamburo, vedere "Sostituzione delle cartucce tamburo".
091-919	Reinserire la cartuccia tamburo del ciano. Se il messaggio persiste, sostituire la cartuccia. Per maggiori informazioni sul reinserimento della cartuccia tamburo, vedere "Sostituzione delle cartucce tamburo".
091-921	Controllare che la cartuccia tamburo del nero sia installata completamente. Per maggiori informazioni sull'installazione della cartuccia tamburo, vedere "Sostituzione delle cartucce tamburo".
091-922	Controllare che la cartuccia tamburo del giallo sia installata completamente. Per maggiori informazioni sull'installazione della cartuccia tamburo, vedere "Sostituzione delle cartucce tamburo".
091-923	Controllare che la cartuccia tamburo del magenta sia installata completamente. Per maggiori informazioni sull'installazione della cartuccia tamburo, vedere "Sostituzione delle cartucce tamburo".
091-924	Controllare che la cartuccia tamburo del ciano sia installata completamente. Per maggiori informazioni sull'installazione della cartuccia tamburo, vedere "Sostituzione delle cartucce tamburo".
091-931	Rimuovere la cartuccia tamburo del nero usata e installarne una nuova. Per maggiori informazioni sulla sostituzione della cartuccia tamburo, vedere "Sostituzione delle cartucce tamburo".
091-932	Rimuovere la cartuccia tamburo del giallo usata e installarne una nuova. Per maggiori informazioni sulla sostituzione della cartuccia tamburo, vedere "Sostituzione delle cartucce tamburo".
091-933	Rimuovere la cartuccia tamburo del magenta usata e installarne una nuova. Per maggiori informazioni sulla sostituzione della cartuccia tamburo, vedere "Sostituzione delle cartucce tamburo".
091-934	Rimuovere la cartuccia tamburo del ciano usata e installarne una nuova. Per maggiori informazioni sulla sostituzione della cartuccia tamburo, vedere "Sostituzione delle cartucce tamburo".
091-942	Reinserire la cartuccia tamburo del nero. Se il messaggio persiste, sostituire la cartuccia. Per maggiori informazioni sulla sostituzione della cartuccia tamburo, vedere "Sostituzione delle cartucce tamburo".
091-943	Reinserire la cartuccia tamburo del giallo. Se il messaggio persiste, sostituire la cartuccia. Per maggiori informazioni sulla sostituzione della cartuccia tamburo, vedere "Sostituzione delle cartucce tamburo".
091-944	Reinserire la cartuccia tamburo del magenta. Se il messaggio persiste, sostituire la cartuccia. Per maggiori informazioni sulla sostituzione della cartuccia tamburo, vedere "Sostituzione delle cartucce tamburo".
091-945	Reinserire la cartuccia tamburo del ciano. Se il messaggio persiste, sostituire la cartuccia. Per maggiori informazioni sulla sostituzione della cartuccia tamburo, vedere "Sostituzione delle cartucce tamburo".
091-960	Rimuovere la cartuccia tamburo del giallo non supportata e installarne una supportata. Per maggiori informazioni sull'installazione della cartuccia tamburo, vedere "Sostituzione delle cartucce tamburo".

<b>Codice di errore</b>	<b>Operazione da eseguire</b>
091-961	Rimuovere la cartuccia tamburo del magenta non supportata e installarne una supportata. Per maggiori informazioni sull'installazione della cartuccia tamburo, vedere "Sostituzione delle cartucce tamburo".
091-962	Rimuovere la cartuccia tamburo del ciano non supportata e installarne una supportata. Per maggiori informazioni sull'installazione della cartuccia tamburo, vedere "Sostituzione delle cartucce tamburo".
091-963	Rimuovere la cartuccia tamburo del nero non supportata e installarne una supportata. Per maggiori informazioni sull'installazione della cartuccia tamburo, vedere "Sostituzione delle cartucce tamburo".
092-651	Pulire il rullo del sensore CTD con un panno di cotone pulito e asciutto. Per maggiori informazioni sulla pulizia del sensore CTD, vedere "Pulizia del sensore CTD".
093-930	Rimuovere la cartuccia del toner giallo usata e installarne una nuova. Per maggiori informazioni sulla sostituzione della cartuccia toner, vedere "Sostituzione delle cartucce del toner".
093-931	Rimuovere la cartuccia del toner magenta usata e installarne una nuova. Per maggiori informazioni sulla sostituzione della cartuccia toner, vedere "Sostituzione delle cartucce del toner".
093-932	Rimuovere la cartuccia del toner ciano usata e installarne una nuova. Per maggiori informazioni sulla sostituzione della cartuccia toner, vedere "Sostituzione delle cartucce del toner".
093-933	Rimuovere la cartuccia del toner nero usata e installarne una nuova. Per maggiori informazioni sulla sostituzione della cartuccia toner, vedere "Sostituzione delle cartucce del toner".
093-960	Rimuovere la cartuccia del toner giallo non supportata e installarne una supportata. Per maggiori informazioni sull'installazione della cartuccia toner, vedere "Sostituzione delle cartucce del toner".
093-961	Rimuovere la cartuccia del toner magenta non supportata e installarne una supportata. Per maggiori informazioni sull'installazione della cartuccia toner, vedere "Sostituzione delle cartucce del toner".
093-962	Rimuovere la cartuccia del toner ciano non supportata e installarne una supportata. Per maggiori informazioni sull'installazione della cartuccia toner, vedere "Sostituzione delle cartucce del toner".
093-963	Rimuovere la cartuccia del toner nero non supportata e installarne una supportata. Per maggiori informazioni sull'installazione della cartuccia toner, vedere "Sostituzione delle cartucce del toner".
093-970	Controllare che la cartuccia toner del giallo sia installata completamente. Per maggiori informazioni sull'installazione della cartuccia toner, vedere "Sostituzione delle cartucce del toner".
093-971	Controllare che la cartuccia toner del magenta sia installata completamente. Per maggiori informazioni sull'installazione della cartuccia toner, vedere "Sostituzione delle cartucce del toner".
093-972	Controllare che la cartuccia toner del ciano sia installata completamente. Per maggiori informazioni sull'installazione della cartuccia toner, vedere "Sostituzione delle cartucce del toner".
093-973	Controllare che la cartuccia toner del nero sia installata completamente. Per maggiori informazioni sull'installazione della cartuccia toner, vedere "Sostituzione delle cartucce del toner".
094-422	Rimuovere l'unità cinghia di trasferimento usata e installarne una nuova. Per maggiori informazioni sulla sostituzione dell'unità cinghia di trasferimento, vedere "Sostituzione dell'unità cinghia di trasferimento, del 2° rullo di trasferimento (2° BTR) e del rullo di ritardo".
094-910	Controllare che l'unità cinghia di trasferimento sia installata completamente. Per maggiori informazioni sull'installazione dell'unità cinghia di trasferimento, vedere "Sostituzione dell'unità cinghia di trasferimento, del 2° rullo di trasferimento (2° BTR) e del rullo di ritardo".
094-911	Rimuovere l'unità cinghia di trasferimento usata e installarne una nuova. Per maggiori informazioni sulla sostituzione dell'unità cinghia di trasferimento, vedere "Sostituzione dell'unità cinghia di trasferimento, del 2° rullo di trasferimento (2° BTR) e del rullo di ritardo".
116-722	Selezionare <b>Chiudi</b> per il ripristino della stampante. Verificare l'indirizzo di scansione WSD e il computer di destinazione, quindi ritentare la scansione. Contattare l'amministratore di sistema.
193-700	Quando si installano cartucce toner originali, impostare su <b>Disabilita</b> l'impostazione <b>Toner non Dell</b> usando <b>Dell Printer Configuration Web Tool</b> o <b>Strumenti</b> .

## Messaggi di errore

Messaggio	Causa	Operazioni da effettuare
Impossibile accedere alla rubrica indirizzi LDAP. Se l'errore persiste consultare l'amministratore di rete.	Il server di autenticazione non riesce ad autenticare la stampante.	Controllare le impostazioni del server. Se l'errore persiste, consultare l'amministratore di rete.
	Errore di autenticazione SSL su connessione al server LDAP; si è verificato un errore interno di autenticazione SSL.	Se l'errore persiste, consultare l'amministratore di rete.
Impossibile accedere alla rubrica indirizzi LDAP. Il certificato del server LDAPS non è corretto.	Errore di autenticazione SSL su connessione al server LDAP; i dati del certificato del server sono errati.	Controllare il certificato radice del certificato SSL del server LDAP sulla stampante.
Impossibile accedere alla rubrica indirizzi LDAP. Il certificato client SSL LDAPS non è impostato.	Errore di autenticazione SSL su connessione al server LDAP; il server LDAP non può acquisire il certificato client SSL.	Controllare che sulla stampante sia stato importato correttamente un certificato client SSL.
Impossibile accedere alla rubrica indirizzi LDAP. I nomi del server dei certificati LDAPS e SSL non corrispondono.	Errore di autenticazione su connessione al server LDAP; il certificato server per il server LDAP non è ancora valido o è scaduto.	Sostituire con un certificato SSL per server LDAP valido.
	Errore di autenticazione SSL su connessione al server LDAP; il nome del server LDAP non corrisponde a quello del certificato.	Impostare l'indirizzo del server LDAP sulla stampante in modo che corrisponda a quello sul certificato SSL per il server LDAP.
Impossibile accedere alla rubrica indirizzi LDAP. Le impostazioni dell'ora della stampante e del server Kerberos non corrispondono.	Tra gli orologi della stampante e del server Kerberos esiste una differenza che supera il valore di disallineamento dell'orologio del server Kerberos.	Controllare che l'ora degli orologi della stampante e del server Kerberos sia corretta.
Impossibile collegarsi al server. Controllare le impostazioni del server.	Le impostazioni del server specificato come ad esempio l'indirizzo IP e il nome dell'area di autenticazione/di dominio sono errate.	Verificare che in <b>Indirizzo IP / Nome host e porta</b> , <b>Nome dominio</b> e <b>Radice directory di ricerca</b> su <b>Dell Printer Configuration Web Tool</b> , siano specificati l'indirizzo IP/il nome host, il numero di porta, il nome dell'area di autenticazione/di dominio e la radice della directory di ricerca corretti. (Vedere "Server Kerberos" e "Server LDAP".)
	La versione LDAP o Kerberos sul server non è compatibile con la stampante.	Consultare l'amministratore di rete.
	Il server non è attivo.	Controllare che il server funzioni normalmente.
Cambiare le impostazioni del server e verificarne la connessione.	La stampante non riesce ad effettuare la ricerca delle destinazioni nel tempo specificato.	Aumentare il valore di impostazione dell'ora per <b>Timeout ricerca</b> su <b>Dell Printer Configuration Web Tool</b> . (Vedere "Sistema di autenticazione" e "Server LDAP".)
		Verificare che la stampante e il server siano collegati correttamente con un cavo Ethernet. Se la connessione non presenta problemi e l'errore persiste, le impostazioni del server potrebbero essere state modificate. Consultare l'amministratore di rete.

<b>Messaggio</b>	<b>Causa</b>	<b>Operazioni da effettuare</b>
Controllare le impostazioni di autenticazione.	Il nome di accesso e la password per accedere a un server di autenticazione sono errati.	Verificare che in <b>Nome di accesso e Password</b> su <b>Dell Printer Configuration Web Tool</b> siano specificati il nome di accesso e la password corretti. (Vedere “Server Kerberos” e “Server LDAP”.)
Caratteri di ricerca non validi o configurazione errata della mappatura utente LDAP per lo strumento Web di configurazione Configuration Web Tool.	Il filtro di ricerca LDAP non riesce a funzionare correttamente in quanto sono stati utilizzati caratteri speciali nelle condizioni di ricerca o nella pagina <b>Mapp. utente LDAP</b> di <b>Dell Printer Configuration Web Tool</b> .	Eliminare i caratteri speciali e ripetere la ricerca. (Vedere “Mapp. utente LDAP”.)
La connessione di rete non è pronta. Riprovare più tardi.	La ricerca delle destinazioni è stata iniziata prima di impostare l’indirizzo IP per la stampante.	Attendere qualche istante e ripetere la ricerca.
Nessun attributo o nome non valido. Verificare le informazioni dell’indirizzo sul server.	Le informazioni dell’indirizzo sul server contengono dati errati oppure sono insufficienti per la richiesta di ricerca.	Controllare le informazioni dell’indirizzo registrate sul server oppure consultare l’amministratore di rete.
Nessuna voce.	La stampante non è in grado di trovare alcuna destinazione che soddisfi le condizioni di ricerca.	Selezionare <b>OK</b> per tornare alla schermata <b>Cerca nella rubrica indirizzi di rete</b> , quindi specificare nuove condizioni per ripetere la ricerca.
Configurazione errata di Radice directory di ricerca per lo strumento Web di configurazione Configuration Web Tool.	Sul server LDAP sono state specificate directory inesistenti oppure è stata specificata una sintassi DN non valida.	Verificare che in <b>Radice directory di ricerca</b> di <b>Dell Printer Configuration Web Tool</b> siano specificati valori validi. (Vedere “Server LDAP”.) Specificare l’origine della ricerca con la sintassi DN corretta, come illustrato nel seguente esempio: dc=w2008ad,dc=addressbook,dc=net
Troppi risultati di ricerca. Possono essere visualizzati solo un massimo di 50 risultati di ricerca. Se necessario perfezionare la ricerca.	Il numero di risultati di ricerca ha superato il limite (50 risultati di ricerca) visualizzabili dalla stampante.	Selezionare <b>Chiudi</b> per visualizzare i risultati di ricerca. Se nell’elenco dei risultati non si riesce a trovare la destinazione desiderata, specificare nuove condizioni per ripetere la ricerca.
Errore di accesso server di autenticazione 016-530 Riavviare la stampante.	Si sono verificati altri errori relativi alla rubrica indirizzi del server LDAP.	Spegnere e riaccendere la stampante. Se l’errore persiste, consultare l’amministratore di rete.



## Caratteristiche tecniche

### Compatibilità con i sistemi operativi

La stampante Dell™ C2665dnf Color Laser Multifunction Printer è compatibile con Microsoft® Windows® XP, Windows XP 64-bit Edition, Windows Server® 2003, Windows Server 2003 x64 Edition, Windows Server 2008, Windows Server 2008 64-bit Edition, Windows Server 2008 R2, Windows Vista®, Windows Vista 64-bit Edition, Windows 7, Windows 7 64-bit Edition, Windows 8, Windows 8 64-bit Edition, Windows Server 2012, Windows RT, Mac OS X 10.5, 10.6, 10.7, 10.8, Red Hat® Enterprise Linux® 5/6 Desktop (x86) e SUSE® Linux Enterprise Desktop 10/11 (x86).

### Alimentazione

<b>Tensione nominale</b>	220-240 V CA.	110-127 V CA.
<b>Frequenza</b>	50/60 Hz	50/60 Hz
<b>Corrente</b>	5 A o inferiore	10 A o inferiore
<b>Consumo energetico</b>	67,0 W (Pronto)	63,0 W (Pronto)
	15,0 W (Sleep)	14,5 W (Sleep)
	3,5 W (Deep Sleep)	3,5 W (Deep Sleep)
	0 W (Offline)	0 W (Offline)
<b>Valore TEC</b>	2,8 kWh	2,8 kWh

### Dimensioni

Altezza: 558 mm (21,97 poll.) Larghezza: 439 mm (17,28 poll.) Profondità: 530 mm (20,87 poll.)

Peso (incluso cartucce di toner e tamburo): 43,9 kg

### Memoria

<b>Memoria</b>	1 GB
<b>Velocità</b>	DDR3 -1066 MHz

### Page Description Language (PDL)/Emulazione, sistema operativo e interfacce

<b>PDL/Emulazioni</b>	PCL 6, PCL5e, PostScript Level3 Compatible, HBPL e XML Paper Specification (basato su host)	
<b>Sistemi operativi</b>	Microsoft Windows XP/XP x64/Server 2003/Server 2003 x64/Server 2008/Server 2008 x64/Server 2008 R2 x64/Vista/Vista x64/7/7 x64/8/8 x64/Server 2012, Mac OS X (10.5/10.6/10.7/ 10.8), Red Hat Enterprise Linux 5/6 Desktop (x86) e SUSE Linux Enterprise Desktop 10/11 (x86)	
<b>Interfacce</b>	Locale standard:	USB 2.0
	Rete standard:	Ethernet 10Base-T/100Base-TX/ 1000Base-T
	Rete opzionale:	IEEE 802.11b/802.11g/802.11n (Wireless)

## Compatibilità MIB

Una base di gestione informazioni (MIB) è un database contenente informazioni sui dispositivi di rete, quali adattatori, bridge, router o computer. Tali informazioni consentono agli amministratori di rete di gestire la rete (analizzare prestazioni, traffico, errori, ecc.). La stampante Dell C2665dnf Color Laser Multifunction Printer è conforme con le specifiche MIB standard del settore, permettendo a vari sistemi software di gestione di rete e stampanti di riconoscere e gestire la stampante.

## Ambiente

### Funzionamento

<b>Temperatura</b>	10 °C - 32 °C
<b>Umidità relativa</b>	10-85% RH (nessuna condensa)

### Garanzia della qualità di stampa

<b>Temperatura</b>	15 °C - 28 °C
<b>Umidità relativa</b>	20-70% RH (nessuna condensa)

### Memorizzazione





<b>Intervallo di temperatura</b>	-20 °C - 40 °C
<b>Intervallo umidità di conservazione</b>	5-85% RH (nessuna condensa)

### Altitudine

<b>Quota d'esercizio</b>	Fino a 3.100 m
<b>Memorizzazione</b>	Fino a 3.100 m

## Cavi

Il cavo di collegamento deve rispondere ai seguenti requisiti:

	<b>Tipo di collegamento</b>	<b>Specifiche e simboli di collegamento</b>	
1	<b>Ethernet</b>	10Base-T/100Base-TX/ 1000Base-T	
2	<b>USB</b>	USB 2.0	
3	<b>Presa dell'adattatore per rete wireless</b>	IEEE 802.11b/802.11g/802.11n	
4	<b>Connettore telefonico</b>		PHONE 



Tipo di collegamento	Specifiche e simboli di collegamento
5	<b>Connettore per presa a muro</b> <div style="text-align: right;">           LINE   </div>

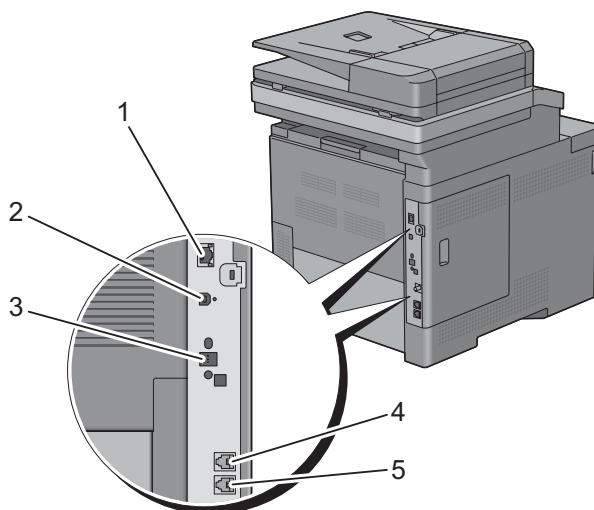

## Caratteristiche tecniche della stampante

Voce	Descrizione
<b>Risoluzione di stampa</b>	600 dpi x 600 dpi
<b>Velocità di stampa</b>	Simplex: colore 27 ppm, bianco e nero 27 ppm (A4) Duplex: colore 18 ppm, bianco e nero 18 ppm (A4)
<b>Formato carta</b>	A4, B5, A5, Letter, Executive, Folio (8,5 x 13 poll.), Legal, Envelope N.10, Monarch, DL, C5

## Caratteristiche tecniche della copiatrice

Voce	Descrizione
<b>Risoluzione di copia</b>	Ottica: 600 dpi x 600 dpi
<b>Velocità di copia</b>	27 cpm o superiore a colori e 27 cpm o superiore in bianco e nero (utilizzando il vetro documenti per creare copie in sequenza di un documento con pagine digitalizzate una alla volta). Simplex: colore 13 cpm o più, bianco e nero 22 cpm o più Duplex: colore 4 cpm o più, bianco e nero 7 cpm o più (Utilizzando l'alimentatore di documenti automatico duplex (DADF) per eseguire copie in sequenza di più documenti.)
<b>Formato carta</b>	A4, B5, A5, Letter, Executive, Folio (8,5 x 13 poll.), Legal, Envelope N.10, Monarch, DL, C5
<b>Zoom</b>	Vetro documenti: 25% - 400%, DADF: 25% - 400%
<b>Copie multiple</b>	1-99

Voce	Descrizione
<b>Modalità di copia (=tipo originale)</b>	Testo, Testo & Foto, Foto
<b>Metodo di scansione</b>	Vetro documenti: scansione in piano fisso di documenti DADF: scansione con alimentazione documenti, a carrello fisso (scansione fronte/retro)

## Caratteristiche tecniche dello scanner

Voce	Descrizione
<b>Compatibilità</b>	TWAIN, TWAIN-Net, Windows Image Acquisition (WIA) <sup>*1</sup> , Servizio di scansione per Web Services on Devices (WSD) <sup>*2</sup>
<b>Risoluzione di scansione</b>	Ottica: 600 dpi x 300 dpi (solo colore), 600 dpi x 400 dpi, 600 dpi x 600 dpi, 1.200 dpi x 1.200 dpi Ottimizzata (Pull Scan): <ul style="list-style-type: none"> <li>• TWAIN – Da 50 x 50 a 9.600 x 9.600 punti/25,4 mm</li> <li>• WIA – 75/100/150/200/300/400/600 punti/25,4 mm</li> </ul> Ottimizzata (Push Scan): 200 (valore predefinito)/300/400/600 punti/25,4 mm
<b>Profondità in bit colore</b>	24 bit
<b>Profondità in bit monocromatica</b>	1 bit per bianco e nero, 8 bit per scala di grigi
<b>Lunghezza effettiva di scansione</b>	Vetro documenti: 297 mm; DADF: 355,6 mm
<b>Larghezza effettiva di scansione</b>	215,9 mm
<b>Velocità di scansione (modalità testo)</b>	Monocromatico: 665 $\mu$ s/riga (600 dpi), 1.330 $\mu$ s/riga (1.200 dpi) Colore: 1.330 $\mu$ s/riga (600 dpi), 2.660 $\mu$ s/riga (1.200 dpi)

\*1 : solo sistema operativo Windows

\*2 : solo Windows Vista/7/8

## Caratteristiche tecniche del fax

Voce	Descrizione
<b>Compatibilità</b>	ITU-T Super G3, ITU-T G3 ECM, ITU-T G3
<b>Linea applicabile</b>	Public Switched Telephone Network (PSTN), Private Branch Exchange (PBX) o linea dedicata (3,4 KHz/2 cavi)
<b>Codifica dei dati</b>	1bit/JBIG/MMR/MR/MH
<b>Velocità massima modem</b>	33,6 Kbps
<b>Velocità di trasmissione</b>	Circa 3 secondi/pagina *Il tempo di trasmissione si applica alla trasmissione della memoria di dati di testo digitalizzati in risoluzione standard con ECM utilizzando solo ITU-T No.1 Chart.
<b>Velocità di scansione</b>	Vetro documenti: circa 3 secondi/A4 (in modalità di risoluzione fax Standard), DADF: circa 5 secondi/Letter (in modalità di risoluzione fax Standard), 7,5 secondi/Letter (in modalità di risoluzione fax Fine)
<b>Lunghezza massima documento</b>	Vetro documenti: 297 mm, DADF: 355,6 mm
<b>Formato carta</b>	Letter, A4 (a seconda del paese)

<b>Voce</b>	<b>Descrizione</b>
<b>Risoluzione</b>	Standard: R8 x 3,85 l/mm; Fine: R8 x 7,7 l/mm.; Superfine: 400 dpi x 400 dpi; Foto: R8 x 7,7 l/mm
<b>Memoria utente</b>	4 MB (320 pagine)
<b>Mezzitoni</b>	256 livelli

## Adattatore per rete wireless opzionale

<b>Voce</b>	<b>Descrizione</b>
<b>Tecnologia di connettività</b>	Senza fili
<b>Conformità agli standard</b>	IEEE 802.11b, 802.11g, e 802.11n
<b>Larghezza di banda</b>	2,4 GHz
<b>Velocità di trasferimento dati</b>	IEEE 802.11n: 65 Mbps IEEE 802.11g: 54, 48, 36, 24, 18, 12, 9 e 6 Mbps IEEE 802.11b: 11, 5,5, 2 e 1 Mbps
<b>Protezione</b>	64 (chiave a 40 bit)/128 (chiave a 104 bit) WEP, WPA- PSK (TKIP, AES), WPA2-PSK (AES), WPA-Enterprise (TKIP, AES) <sup>*1</sup> , WPA2-Enterprise (AES) <sup>*1</sup>
<b>Wi-Fi Protected Setup<sup>®</sup> (WPS)<sup>*2</sup></b>	Push-Button Configuration (PBC), Personal Identification Number (PIN)
<b>Modalità wireless</b>	Infrastruttura, Ad-hoc, Wi-Fi Direct

<sup>\*1</sup> Il metodo EAP supporta PEAPv0, EAP-TLS, EAP-TTLS PAP e EAP-TTLS CHAP.

<sup>\*2</sup> Conformità con WPS 2.0.



# Manutenzione della stampante

32 Manutenzione della stampante .....	493
33 Rimozione di opzioni .....	533
34 Rimozione degli inceppamenti .....	539



## Manutenzione della stampante

Per mantenere una qualità di stampa ottimale, è necessario completare alcune operazioni.

### Determinare lo stato dei materiali di consumo

Se la stampante è collegata alla rete, **Dell™ Printer Configuration Web Tool** è in grado di fornire immediatamente le informazioni relative alla quantità di toner rimanente. Per visualizzare queste informazioni, immettere l'indirizzo IP della stampante nel browser. Per utilizzare la funzionalità **Impostazione Avviso e-mail** che invia una notifica quando la stampante richiede nuovi materiali di consumo, digitare l'indirizzo e-mail desiderato nella casella di riepilogo e-mail.

Sul touch screen, è inoltre possibile confermare quanto segue:

- materiali di consumo o manutenzione che richiedano attenzione durante la sostituzione (sulla stampante tuttavia, vengono visualizzate informazioni di un solo componente per volta);
- quantità di toner rimanente in ciascuna cartuccia di stampa.

### Risparmiare materiali di consumo

È possibile modificare numerose impostazioni nel driver di stampa per risparmiare la cartuccia toner e la carta.

Materiali di consumo	Impostazione	Funzione
Cartuccia toner	Risparmio toner nella scheda Altri	Questa casella di controllo permette agli utenti di selezionare una modalità di stampa che usa una minore quantità di toner. Quando si utilizza questa funzione, la qualità dell'immagine sarà più bassa.
Supporti di stampa	Up Multiplo nella scheda Layout	La stampante consente di stampare due o più immagini di pagine su una facciata del foglio.
Supporti di stampa	Duplex nella scheda Generale	La stampante stampa su entrambi i lati di un foglio di carta.

### Ordinare i materiali di consumo

Utilizzando una stampante collegata in rete, è possibile ordinare materiali di consumo (cartucce del toner, cartucce tamburo e contenitore del toner di scarto) direttamente da Dell su Internet. Digitare l'indirizzo IP della stampante nel browser Web, avviare **Dell Printer Configuration Web Tool** e fare clic su **Ordinare i materiali di consumo a**: per ordinare materiali consumabili per la stampante.

È inoltre possibile ordinare materiali di consumo nel modo seguente.

- 1 Fare clic su **Start** → **Tutti i programmi** → **Dell Stampanti** → **Software della stampante** → **Sistema di Gestione Forniture Dell**.  
Viene visualizzata la finestra **Sistema di Gestione Forniture Dell**.
- 2 Selezionare la stampante dall'elenco **Seleziona modello stampante**.
- 3 Se si ordina da Web...
  - a Selezionare un URL dall'elenco **Seleziona riordina URL**.
  - b Fare clic su **Visita il sito Web** per gli ordini di forniture per stampanti Dell.



**NOTA:** quando non è possibile ottenere informazioni dalla stampante automaticamente tramite comunicazione a due vie, viene visualizzata una finestra che chiede di digitare il codice del servizio assistenza. Immettere il codice di servizio della stampante Dell nell'apposito campo.

Il numero di codice Servizio si trova all'interno del coperchio anteriore della stampante.

- 4 Se si ordina per telefono, chiamare il numero visualizzato sotto la voce **Ordine telefonico**.

## Conservazione dei supporti di stampa

Per evitare i problemi relativi all'alimentazione della carta e alla qualità di stampa, sono possibili diverse soluzioni.

- Per ottenere risultati di stampa ottimali, conservare i supporti di stampa in ambienti con temperatura di circa 21 °C e umidità relativa del 40 %.
- Conservare le confezioni dei supporti su un ripiano o uno scaffale anziché sul pavimento.
- Se si conservano le singole confezioni fuori dalle scatole originali, accertarsi che si trovino su una superficie piana onde evitare che i bordi si flettano o si arriccino.
- Non collocare oggetti sulle confezioni.

## Conservazione dei materiali di consumo

Conservare i materiali di consumo nella confezione originale fino al momento dell'installazione. Non conservare i materiali di consumo:

- a temperature superiori ai 40 °C;
- in un ambiente con forti variazioni di temperatura e di umidità;
- alla luce diretta del sole;
- in ambienti polverosi;
- nell'automobile, per periodi prolungati;
- in un ambiente in cui siano presenti gas corrosivi;
- in un ambiente umido.



## Sostituzione delle cartucce del toner

**AVVERTENZA:** prima di completare una delle procedure riportate di seguito, attenersi alle istruzioni di sicurezza contenute in *Informazioni importanti*.

Le cartucce del toner Dell sono disponibili solo tramite Dell. È possibile ordinare le cartucce on-line all'indirizzo <http://www.dell.com/supplies> o per telefono. Per gli ordini telefonici, vedere "Contattare Dell".

È consigliato l'utilizzo di cartucce toner Dell per la stampante. Dell non fornisce copertura di garanzia per problemi causati dall'utilizzo di accessori, parti o componenti non forniti da Dell.

**AVVERTENZA:** non gettare cartucce del toner usate nel fuoco. Il toner residuo potrebbe esplodere provocando bruciature e ferite.

**AVVERTENZA:** non scuotere la cartuccia del toner usata. Il toner potrebbe fuoriuscire.

### Rimozione della cartuccia del toner

**NOTA:** rimuovere tutta la carta dall'alimentatore MPF e chiudere il coperchio dell'MPF prima di rimuovere la cartuccia del toner.

- 1 Afferrare le impugnature su entrambi i lati del coperchio anteriore, quindi abbassarlo per aprirlo.

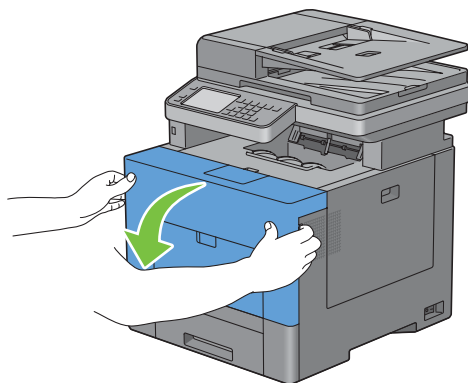

- 2 Afferrare l'impugnatura della cartuccia del toner da sostituire, quindi estrarla.

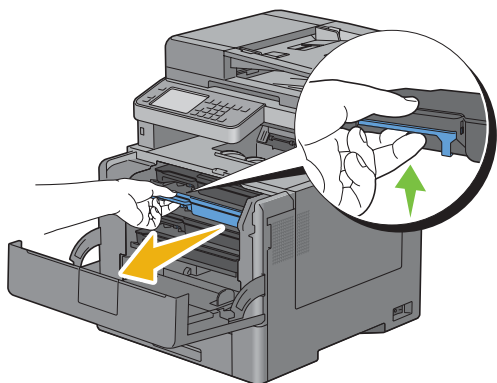

**AVVERTENZA:** non scuotere la cartuccia del toner in quanto il toner potrebbe fuoriuscire.

## Installazione di una cartuccia del toner

- 1 Rimuovere l'imballaggio da una nuova cartuccia del colore desiderato.
- 2 Scuotere la cartuccia del toner nuova cinque o sei volte per distribuire il toner in modo uniforme.

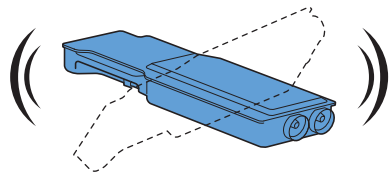

- 3 Inserire la cartuccia del toner nel relativo alloggiamento della cartuccia, quindi spingerla finché non si blocca in posizione.

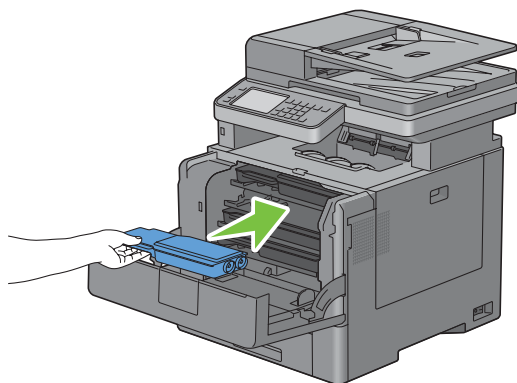

- 4 Chiudere il coperchio anteriore.

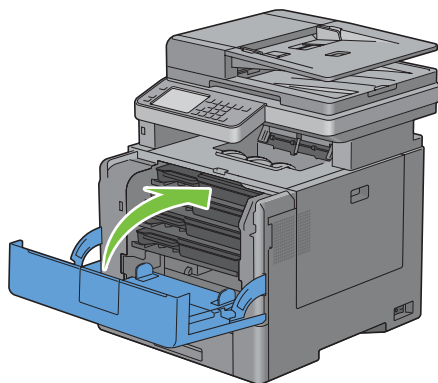

## Sostituzione delle cartucce tamburo

È necessario sostituire tutte le cartucce tamburo (giallo, magenta, ciano e nero) contemporaneamente.

**⚠ AVVERTENZA:** prima di completare una delle procedure riportate di seguito, attenersi alle istruzioni di sicurezza contenute in *Informazioni importanti*.

**⚠ ATTENZIONE:** proteggere le cartucce dalla luce intensa. Se il coperchio laterale destro resta aperto per oltre tre minuti, la qualità di stampa potrebbe risultare compromessa.

### Rimozione della cartuccia tamburo

- 1 Aprire il coperchio laterale destro.

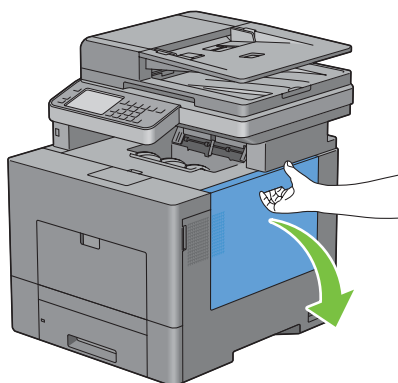

- 2 Ruotare la leva di blocco del contenitore del toner di scarto di 90 gradi in senso antiorario per sbloccare il contenitore.

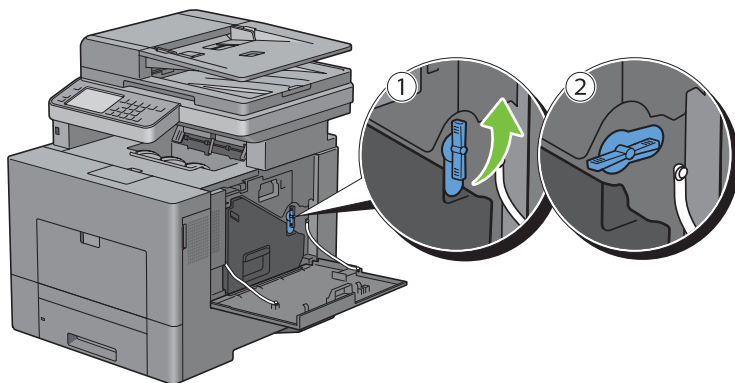

- 3 Afferrare l'impugnatura del contenitore del toner di scarto, estrarlo e rivolgere verso l'alto il lato delle aperture del toner in modo da evitare la fuoriuscita del toner.

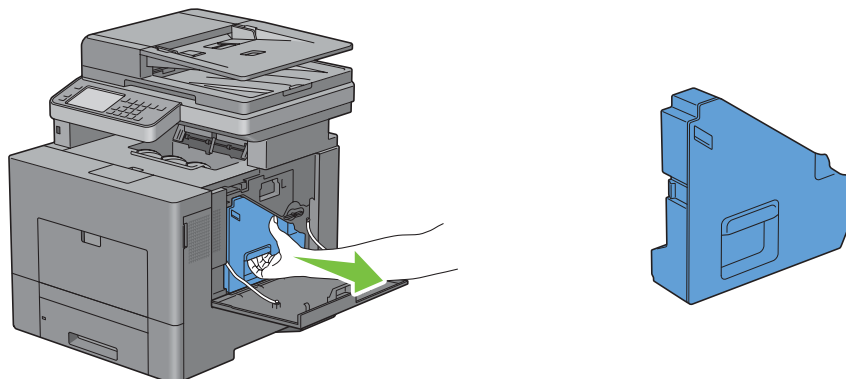

- ⚠ **ATTENZIONE:** porre attenzione a non far cadere il contenitore del toner di scarto durante la rimozione.
- ⚠ **ATTENZIONE:** dopo aver rimosso il contenitore del toner di scarto, non toccare le parti mostrate nell'illustrazione. Il toner può sporcare o macchiare le mani.

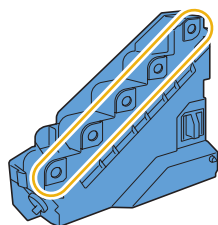

- 4 Collocare il contenitore del toner di scarto su una superficie orizzontale.

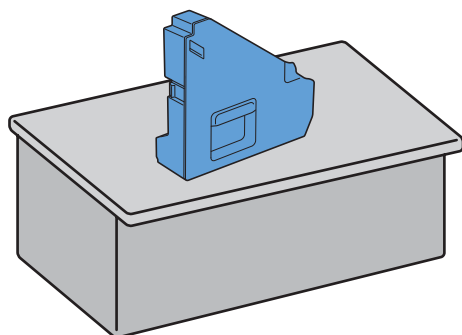

- ⚠ **AVVERTENZA:** non appoggiare mai il contenitore del toner di scarto su un lato in quanto questo potrebbe causarne il malfunzionamento o la fuoriuscita del toner.

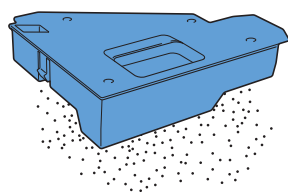

- 5 Premendo leggermente verso il basso la linguetta della cartuccia tamburo che si desidera sostituire, estrarla per metà con una mano.

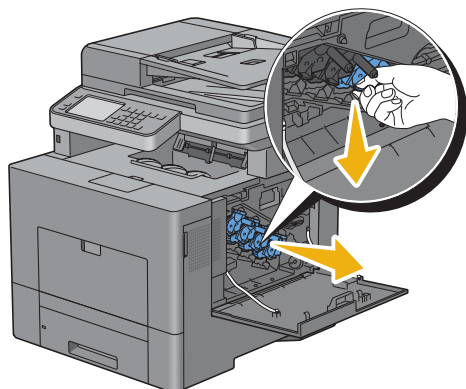

- 6 Sostenere la parte sottostante della cartuccia tamburo con l'altra mano, quindi estrarla completamente.

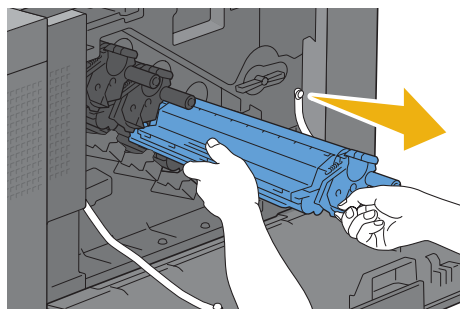

- 7 Ripetere i passaggi 5 e 6 per rimuovere le altre tre cartucce.

### Installazione di una cartuccia tamburo

- 1 Rimuovere l'imballaggio da una nuova cartuccia tamburo del colore desiderato.
- 2 Rimuovere la copertura protettiva arancione dalla cartuccia tamburo.

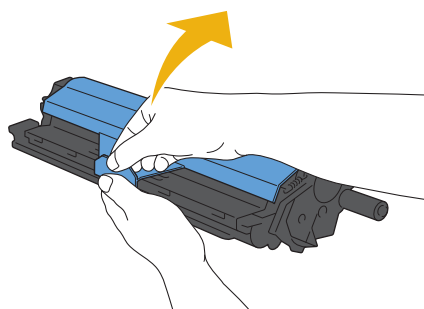

- 3 Inserire la cartuccia tamburo nel relativo alloggiamento, quindi spingerla finché non si blocca in posizione.

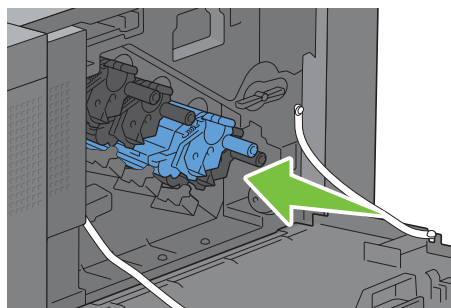
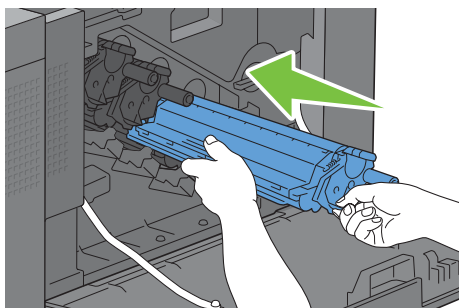

- 4 Ripetere i passaggi da 1 a 3 per inserire le altre tre cartucce.  
5 Rimuovere l'asticella di pulizia dall'interno della stampante.

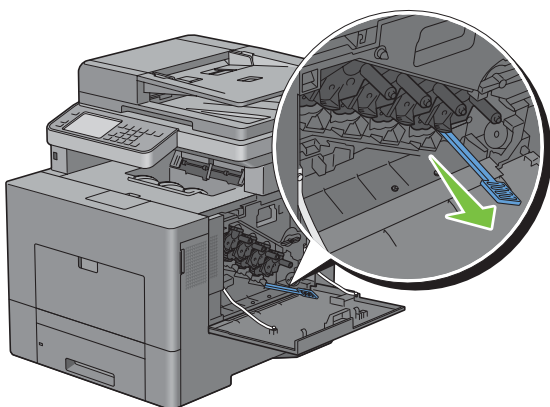

- 6 Rimuovere il tampone di pulizia premendo le linguette bianche tra pollice e indice.

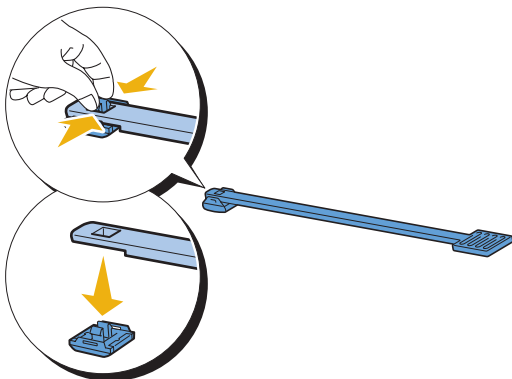

- 7 Rimuovere l'imballaggio da un nuovo tampone di pulizia.

- 8** Installare il nuovo tampone sull'asticella di pulizia.

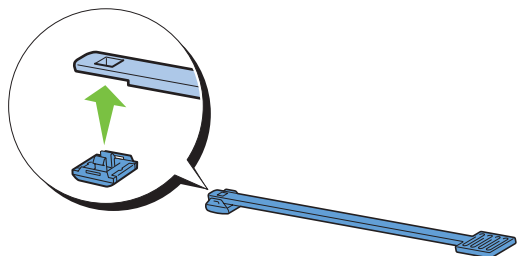

- 9** Inserire l'asticella di pulizia completamente in uno dei quattro fori finché non scatta all'interno della stampante come illustrato di seguito, quindi estrarla.

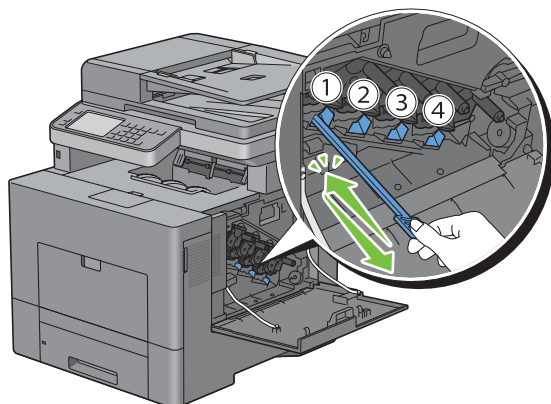

- 10** Ripetere il passaggio 9 anche per gli altri tre fori. Un inserimento è sufficiente per ogni foro.

- 11** Ricollocare l'asticella di pulizia nella sede originale.

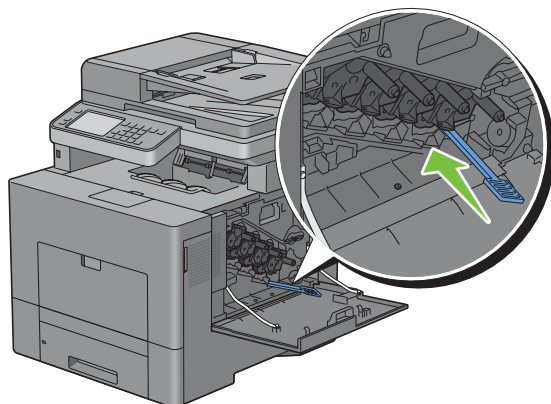

- 12 Reinserire il contenitore del toner di scarto rimosso.

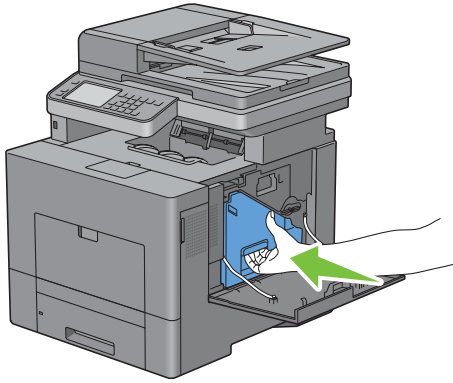

**⚠ ATTENZIONE:** se il contenitore del toner di scarto non si inserisce correttamente in sede, verificare che la cartuccia tamburo sia stata completamente inserita nel passaggio precedente.

- 13 Ruotare la leva di blocco del contenitore del toner di scarto di 90 gradi in senso orario per bloccare il contenitore.

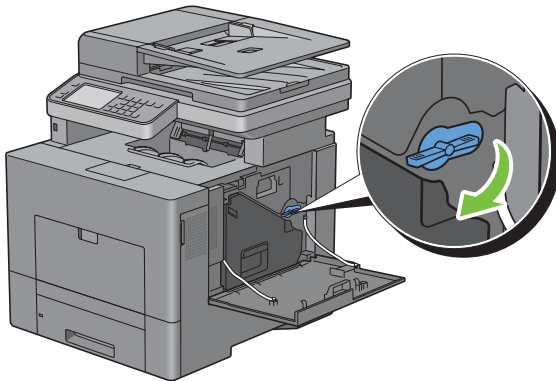

- 14 Chiudere il coperchio laterale destro.

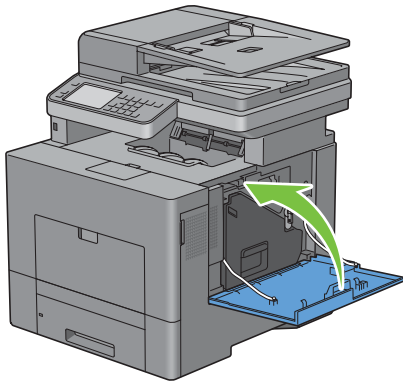



## Sostituzione del fusore

**!** **AVVERTENZA:** prima di completare una delle procedure riportate di seguito, attenersi alle istruzioni di sicurezza contenute in *Informazioni importanti*.

### Rimozione del fusore

- 1 Spegnere la stampante e attendere 30 minuti.
- 2 Premere il fermo per aprire il coperchio posteriore.

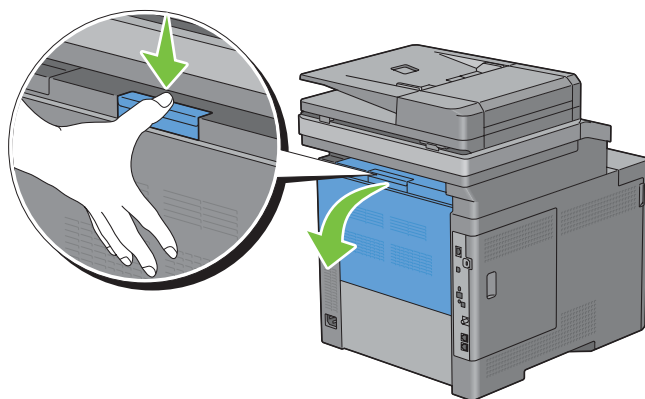

- 3 Afferrare le impugnature su entrambi i lati del fusore premendo la leva posta sotto l'impugnatura sul lato sinistro, quindi estrarre il fusore.

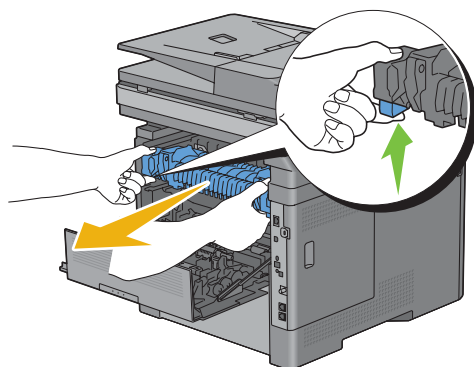

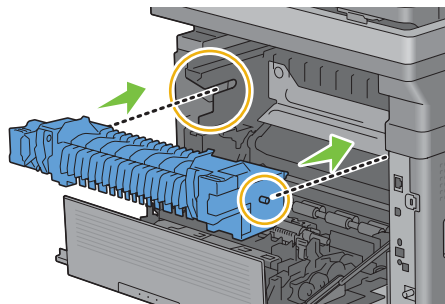

## Installazione del fusore

- 1 Disimballare un nuovo fusore.
- 2 Verificare che le due linguette del fusore siano allineate con le scanalature sulla stampante, quindi inserirlo nella stampante finché non scatta in posizione.

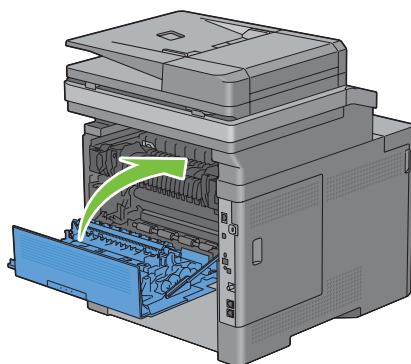

- 3 Chiudere il coperchio posteriore.



 **NOTA:** dopo avere sostituito il fusore, inizializzare il relativo contatore di durata seguendo le istruzioni presenti nel manuale fornito in dotazione.

## Sostituzione dell'unità cinghia di trasferimento, del 2° rullo di trasferimento (2° BTR) e del rullo di ritardo

È necessario sostituire tutte e tre le parti contemporaneamente (unità cinghia di trasferimento, 2° BTR e rullo di ritardo). Il 2° BTR e il rullo di ritardo per la sostituzione vengono forniti con una nuova cinghia di trasferimento.

**AVVERTENZA:** prima di completare una delle procedure riportate di seguito, attenersi alle istruzioni di sicurezza contenute in *Informazioni importanti*.

**ATTENZIONE:** assicurarsi che nessun elemento entri in contatto o danneggi la superficie (pellicola nera) dell'unità cinghia di trasferimento. Graffi, sporcizia o unto eventualmente trasferito dalle mani alla pellicola dell'unità cinghia di trasferimento potrebbero ridurre la qualità di stampa.

### Rimozione dell'unità cinghia di trasferimento

- 1 Premere il fermo per aprire il coperchio posteriore.

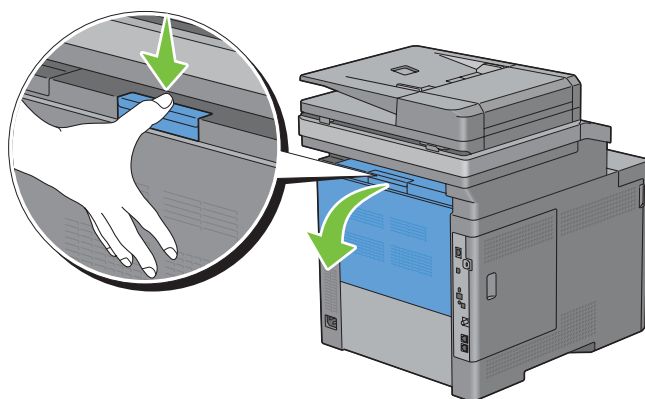

- 2 Aprire il coperchio laterale destro.

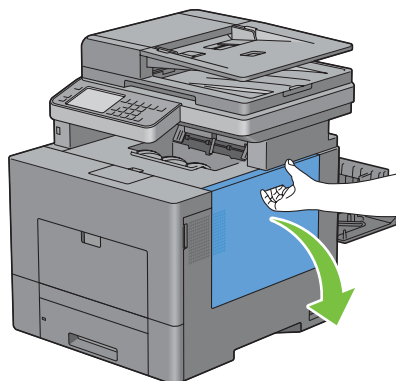

- 3 Ruotare la leva di blocco del contenitore del toner di scarto di 90 gradi in senso antiorario per sbloccare il contenitore.

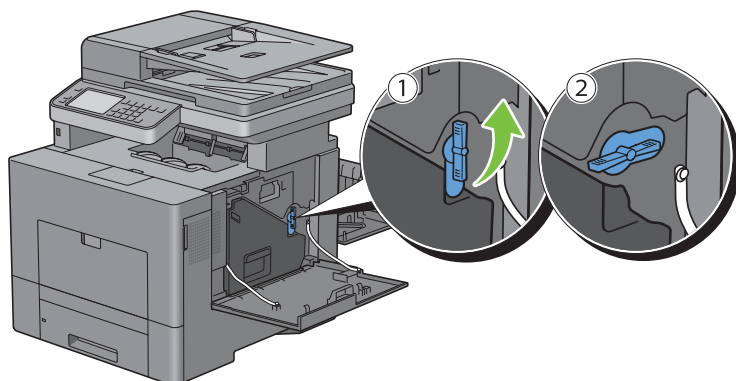

- 4 Afferrare l'impugnatura del contenitore del toner di scarto, estrarlo e rivolgere verso l'alto il lato delle aperture del toner in modo da evitare la fuoriuscita del toner.

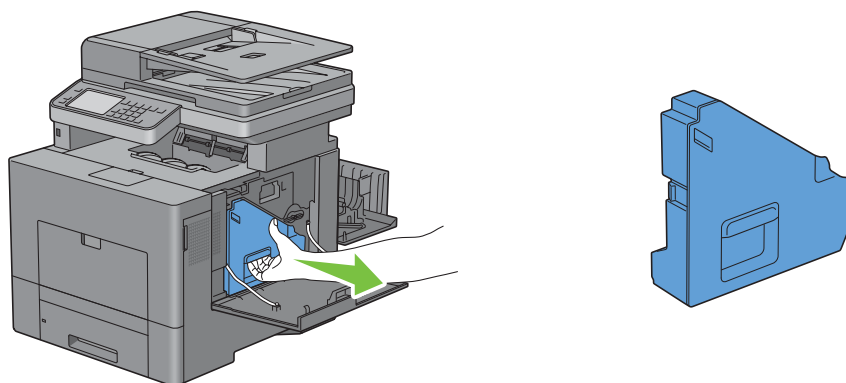

- ⚠ **ATTENZIONE:** porre attenzione a non far cadere il contenitore del toner di scarto durante la rimozione.
- ⚠ **ATTENZIONE:** dopo aver rimosso il contenitore del toner di scarto, non toccare le parti mostrate nell'illustrazione. Il toner può sporcare o macchiare le mani.

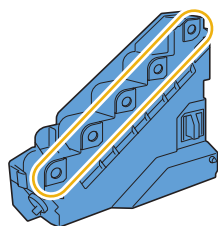

- 5 Collocare il contenitore del toner di scarto su una superficie orizzontale.

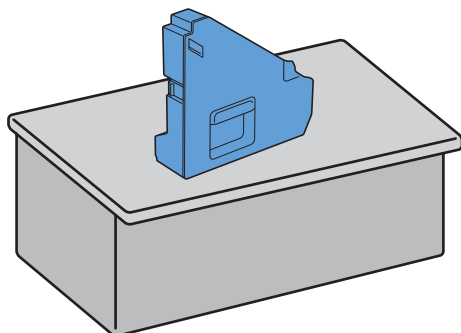

**⚠ AVVERTENZA:** non appoggiare mai il contenitore del toner di scarto su un lato in quanto questo potrebbe causarne il malfunzionamento o la fuoriuscita del toner.

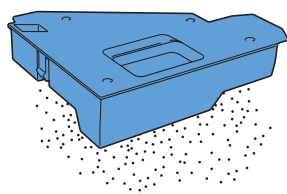

- 6 Sollevare il pannello operatore.

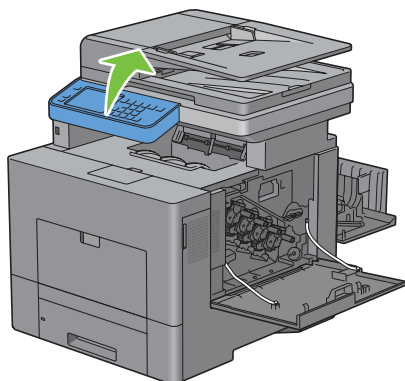

- 7 Aprire il coperchio superiore.

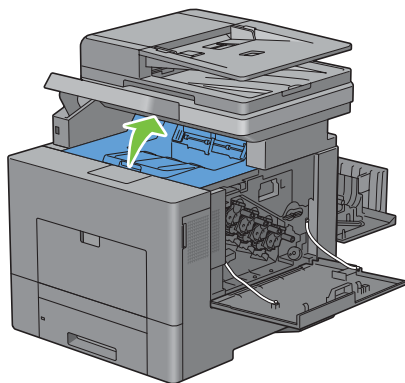

- 8 Inserire le dita negli occhielli presenti su entrambi i lati dell'unità cinghia di trasferimento ed estrarla.

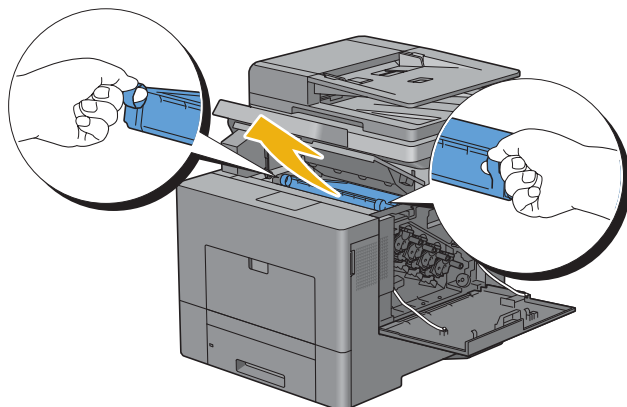

**⚠ ATTENZIONE:** se non si riesce ad estrarre l'unità dalla stampante, verificare che tutte le procedure riportate sopra siano state eseguite correttamente.

- 9 Pulire il rullo del sensore CTD (come mostrato) con un panno di cotone pulito e asciutto.

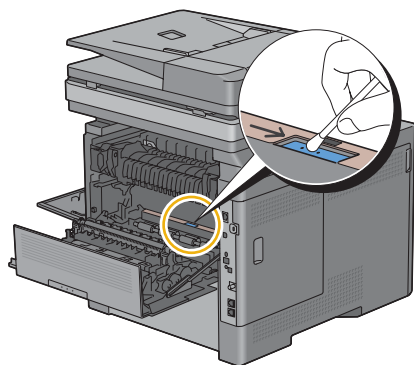

### Installazione di un'unità cinghia di trasferimento

- 1 Disimballare una nuova unità cinghia di trasferimento.
- 2 Rimuovere prima i due materiali da imballaggio arancioni, quindi il foglio protettivo dall'unità cinghia di trasferimento.

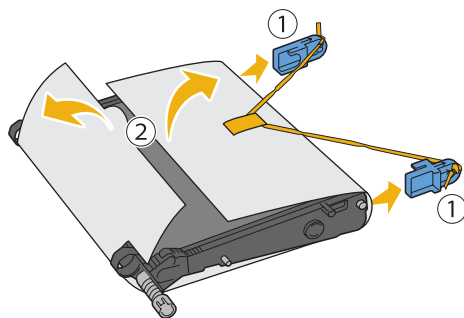

**⚠ ATTENZIONE:** assicurarsi che nessun elemento entri in contatto o danneggi la superficie (pellicola nera) dell'unità cinghia di trasferimento. Graffi, sporcizia o unto eventualmente trasferito dalle mani alla pellicola dell'unità cinghia di trasferimento potrebbero ridurre la qualità di stampa.

- 3** Verificare che le frecce sull'unità e sulla stampante siano rivolte le une verso le altre, quindi inserire l'unità nella stampante finché non si blocca in posizione.

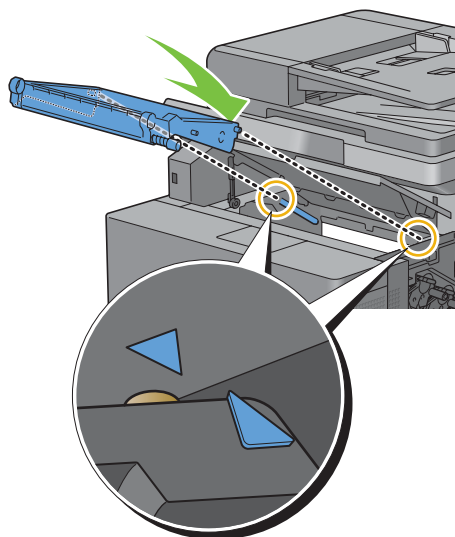

- 4** Chiudere il coperchio superiore.

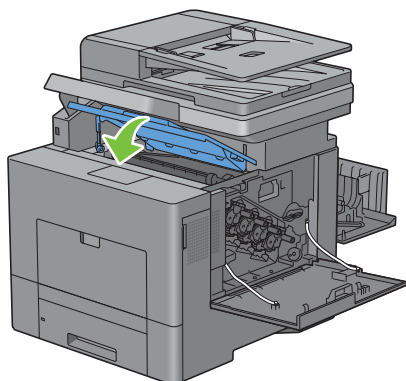

- 5** Riabbassare il pannello operatore.

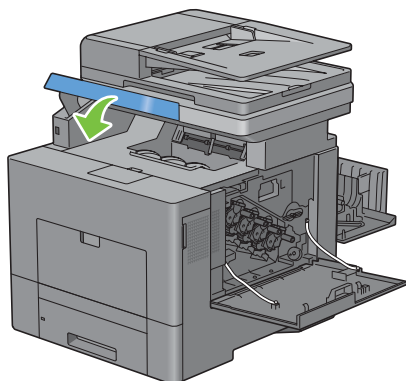

- 6 Reinserire il contenitore del toner di scarto rimosso.

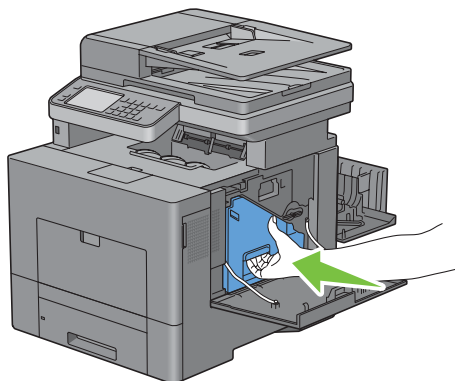

**⚠ ATTENZIONE:** se il contenitore del toner di scarto non si inserisce correttamente in sede, verificare che l'unità cinghia di trasferimento sia completamente inserita.

- 7 Ruotare la leva di blocco del contenitore del toner di scarto di 90 gradi in senso orario per bloccare il contenitore.

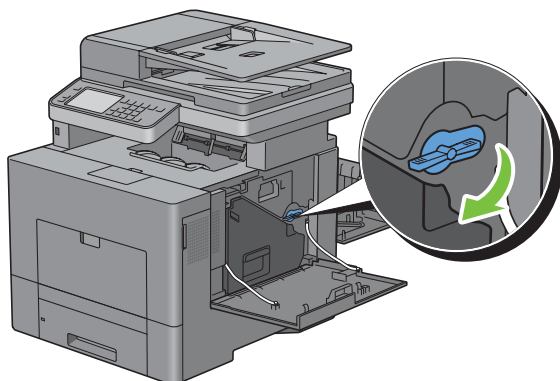

- 8 Chiudere il coperchio laterale destro.

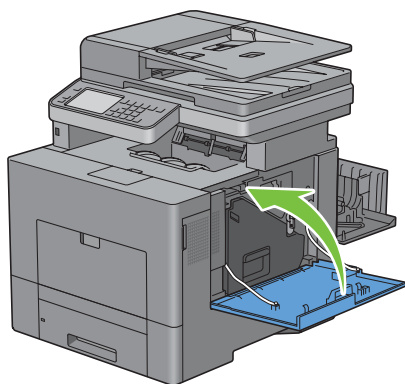

**✍ NOTA:** dopo avere sostituito l'unità cinghia di trasferimento, inizializzare il relativo contatore di durata seguendo le istruzioni presenti nel manuale fornito in dotazione.



## Rimozione del 2° BTR

- 1 Premendo le linguette su entrambi i lati del 2° BTR, sollevarlo dalla stampante.

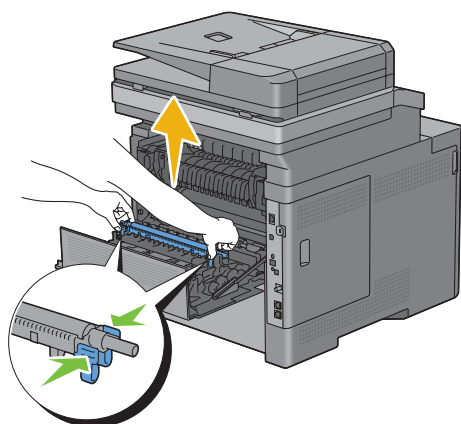

## Installazione di un 2° BTR

- 1 Rimuovere l'imballaggio da un nuovo 2° BTR.
- 2 Tenere il 2° BTR per le estremità.

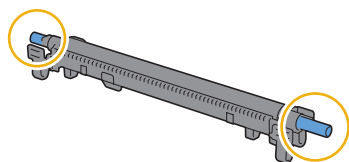

- 3 Verificare che le frecce sul 2° BTR e sulla stampante siano rivolte le une verso le altre, quindi premere il 2° BTR finché non scatta in posizione.

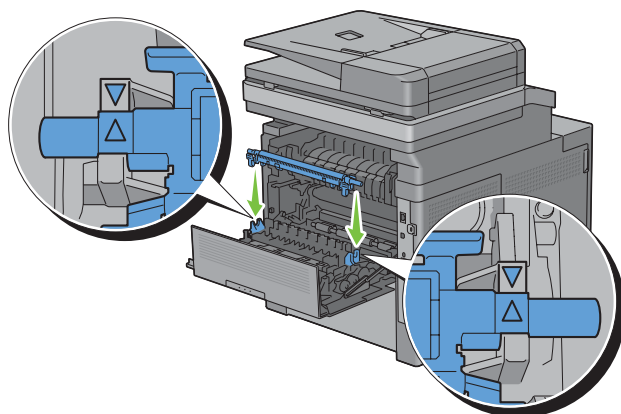

4 Chiudere il coperchio posteriore.

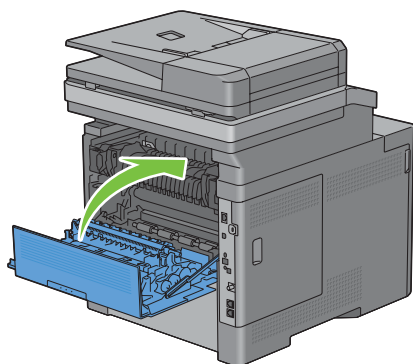

### Rimozione del rullo di ritardo nel cassetto 1

1 Estrarre il cassetto 1 dalla stampante di circa 200 mm.

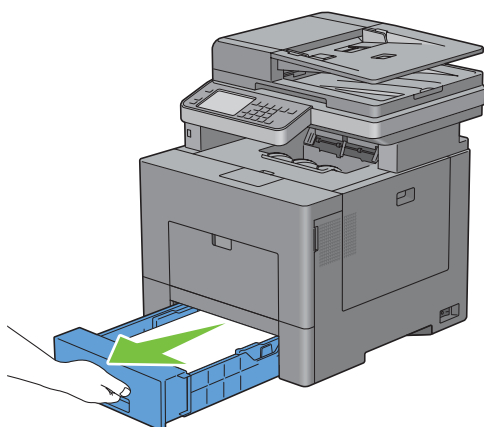

2 Sostenere il cassetto 1 con entrambe le mani e rimuoverlo dalla stampante.

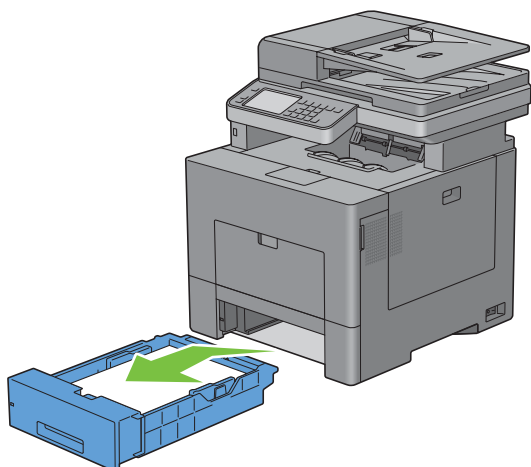

 **NOTA:** prima di estrarre il rullo di ritardo, rimuovere tutta la carta dal cassetto 1.

- 3 Premendo leggermente con una mano verso destra la leva di blocco sul cassetto 1, sollevare il rullo di ritardo con l'altra mano.

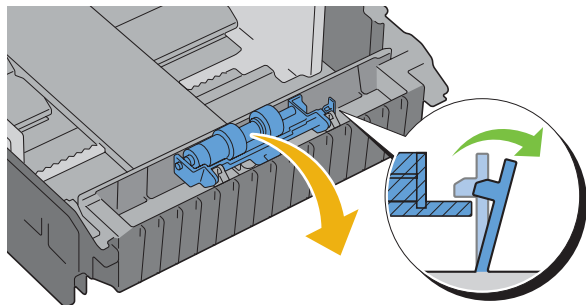

- 4 Far scorrere il rullo di ritardo sulla sinistra per rimuoverlo dal cassetto 1.

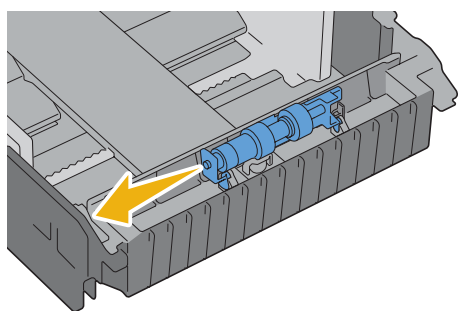

### Installazione di un rullo di ritardo nel cassetto 1

- 1 Far scorrere i due assi del rullo di ritardo nei fori sul cassetto 1.

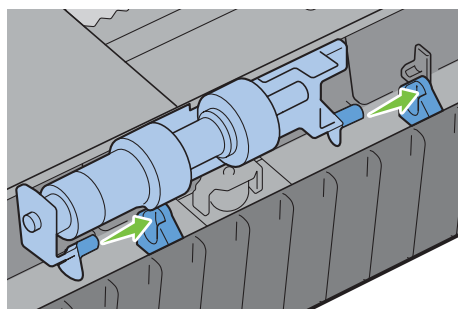

- 2 Premere il rullo di ritardo finché non scatta in posizione.

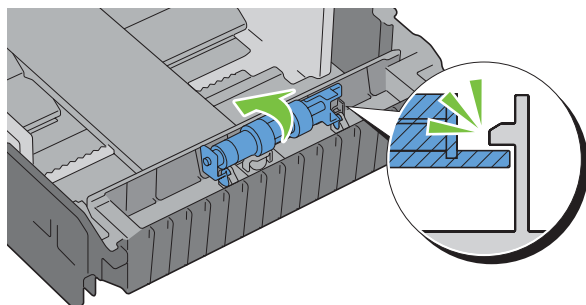

- 3 Caricare la carta nel cassetto 1, quindi inserire il cassetto nella stampante e spingere fino a quando non si arresta.

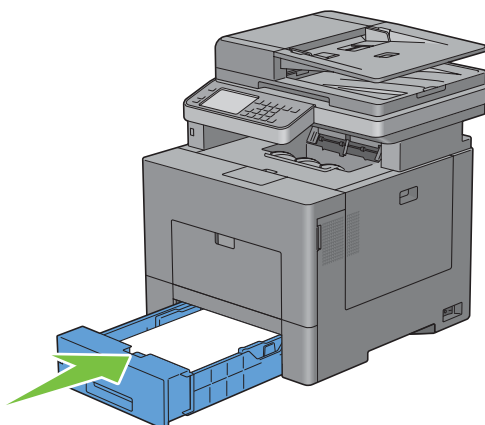

## Sostituzione del contenitore del toner di scarto

**AVVERTENZA:** prima di completare una delle procedure riportate di seguito, attenersi alle istruzioni di sicurezza contenute in *Informazioni importanti*.

### Rimozione del contenitore del toner di scarto

- 1 Aprire il coperchio laterale destro.

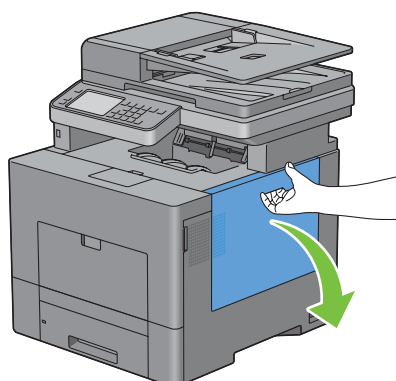

- 2 Ruotare la leva di blocco del contenitore del toner di scarto di 90 gradi in senso antiorario per sbloccare il contenitore.

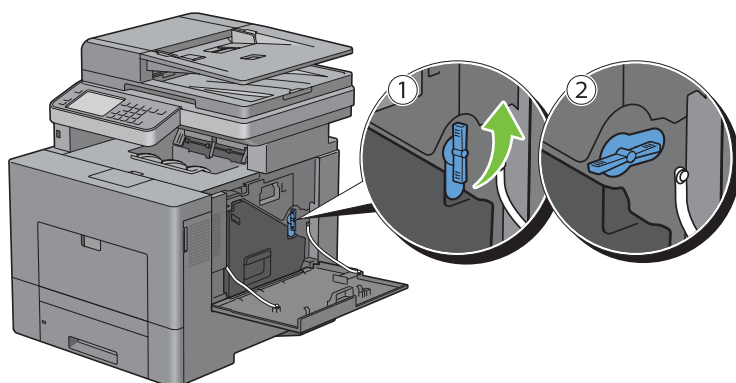

- 3 Afferrare l'impugnatura del contenitore del toner di scarto, estrarlo e rivolgere verso l'alto il lato delle aperture del toner in modo da evitare la fuoriuscita del toner.

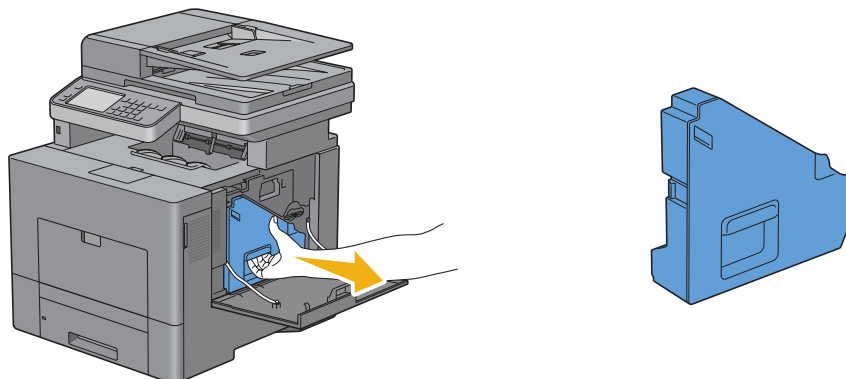

⚠ **ATTENZIONE:** porre attenzione a non far cadere il contenitore del toner di scarto durante la rimozione.

⚠ **ATTENZIONE:** dopo aver rimosso il contenitore del toner di scarto, non toccare le parti mostrate nell'illustrazione. Il toner può sporcare o macchiare le mani.

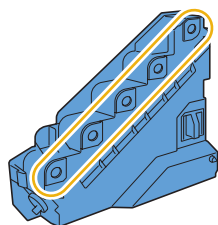

- 4 Inserire il contenitore del toner di scarto nel sacchetto di plastica fornito insieme al nuovo contenitore e sigillare il sacchetto.

#### **Installazione di un nuovo contenitore del toner di scarto**

- 1 Rimuovere l'imballaggio da un nuovo contenitore del toner di scarto.
- 2 Inserire il contenitore del toner di scarto.

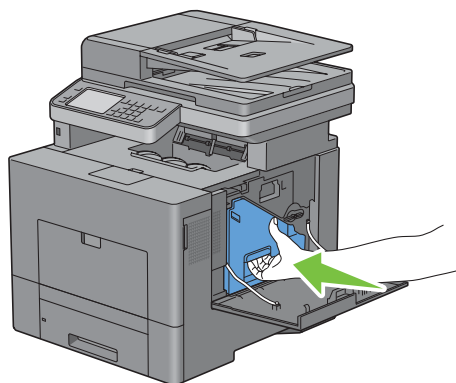

- 3 Ruotare la leva di blocco del contenitore del toner di scarto di 90 gradi in senso orario per bloccare il contenitore.

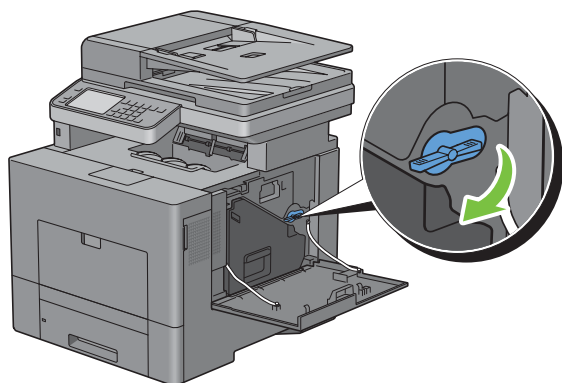

- 4 Chiudere il coperchio laterale destro.

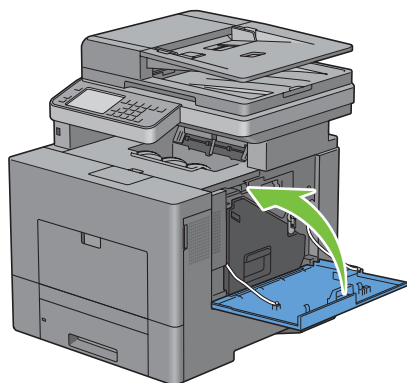

# Pulizia dell'interno della stampante

## Pulizia del sensore CTD

Pulire il sensore CTD (Color Toner Density) soltanto in presenza di un avviso relativo al sensore CTD sul monitor di stato o sul touch screen.

- 1 Verificare che la stampante sia spenta.
- 2 Premere il fermo per aprire il coperchio posteriore.

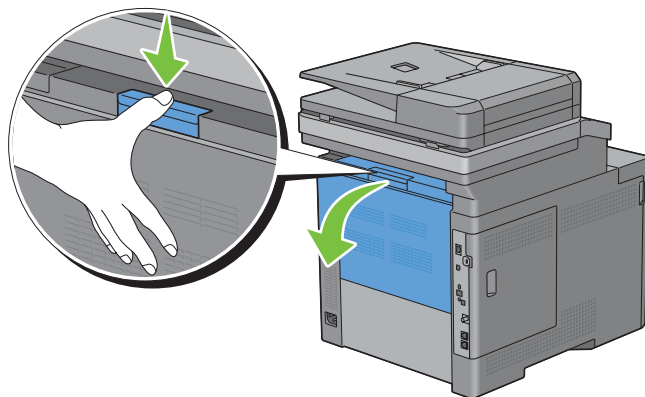

- 3 Aprire il coperchio laterale destro.

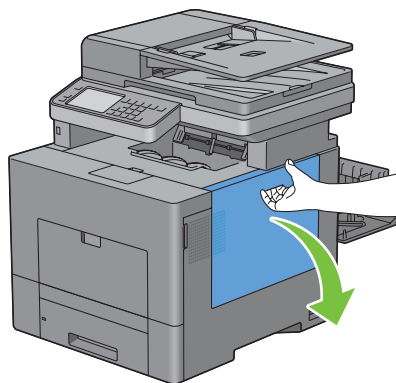

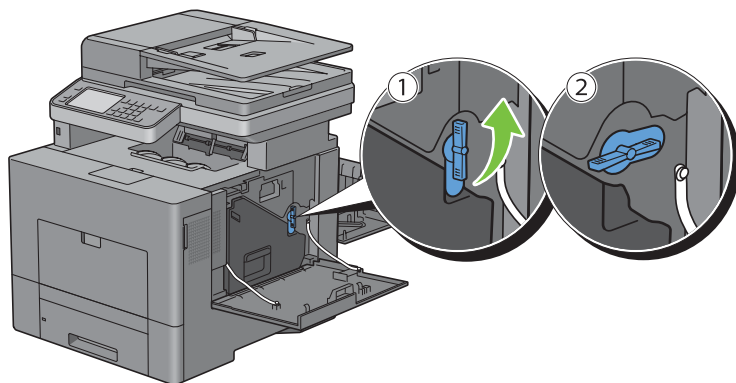

- 4 Ruotare la leva di blocco del contenitore del toner di scarto di 90 gradi in senso antiorario per sbloccare il contenitore.

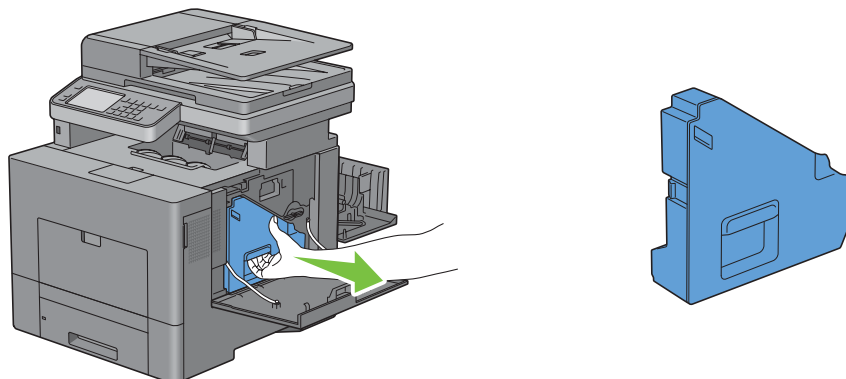

- 5 Afferrare l'impugnatura del contenitore del toner di scarto, estrarlo e rivolgere verso l'alto il lato delle aperture del toner in modo da evitare la fuoriuscita del toner.



-  **ATTENZIONE:** porre attenzione a non far cadere il contenitore del toner di scarto durante la rimozione.
-  **ATTENZIONE:** dopo aver rimosso il contenitore del toner di scarto, non toccare le parti mostrate nell'illustrazione. Il toner può sporcare o macchiare le mani.

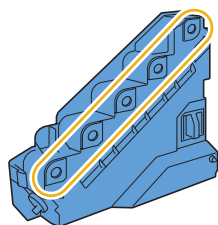

- 6 Collocare il contenitore del toner di scarto su una superficie orizzontale.

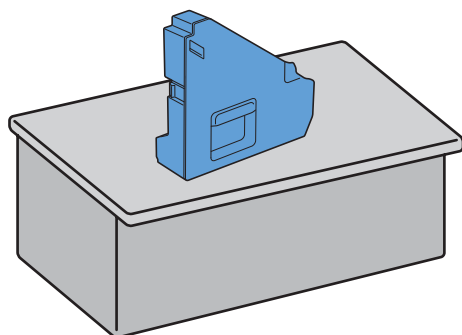

-  **AVVERTENZA:** non appoggiare mai il contenitore del toner di scarto su un lato in quanto questo potrebbe causarne il malfunzionamento o la fuoriuscita del toner.

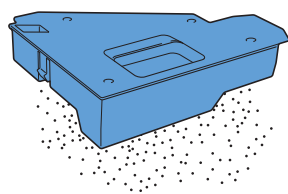



**7** Sollevare il pannello operatore.

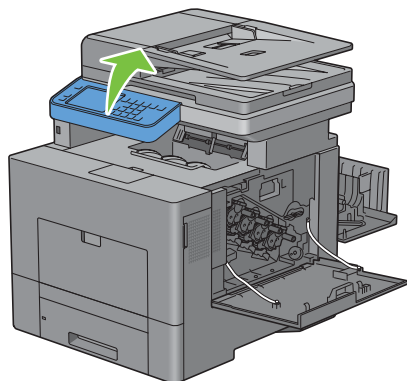

**8** Aprire il coperchio superiore.

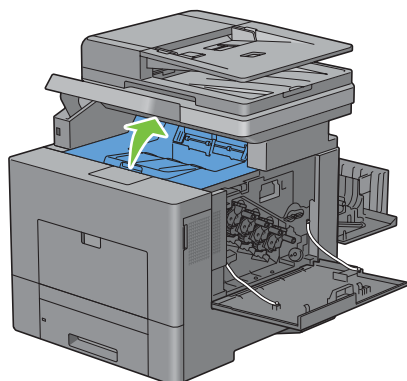

**9** Inserire le dita negli occhielli presenti su entrambi i lati dell'unità cinghia di trasferimento ed estrarla.

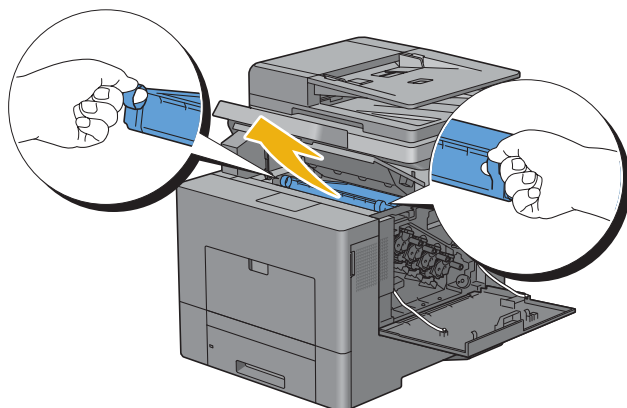

**10** Pulire il rullo del sensore CTD (come mostrato) con un panno di cotone pulito e asciutto.

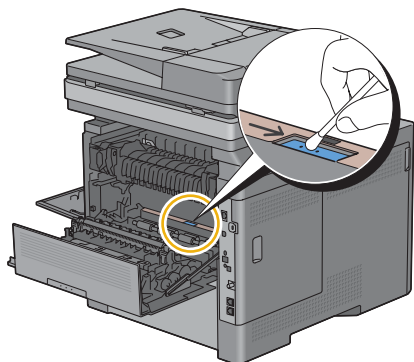

**11** Verificare che le frecce sull'unità e sulla stampante siano rivolte le une verso le altre, quindi inserire l'unità nella stampante finché non si blocca in posizione.

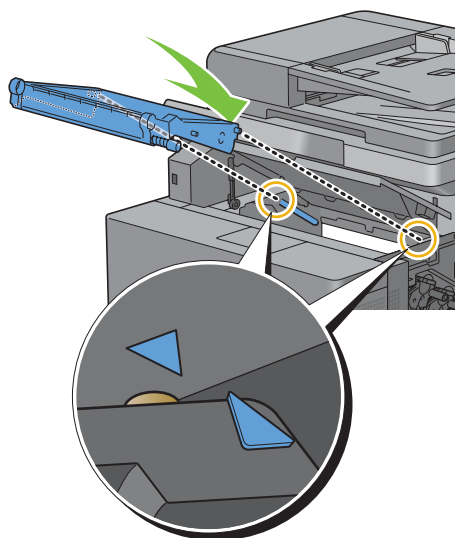

**12** Chiudere il coperchio superiore.

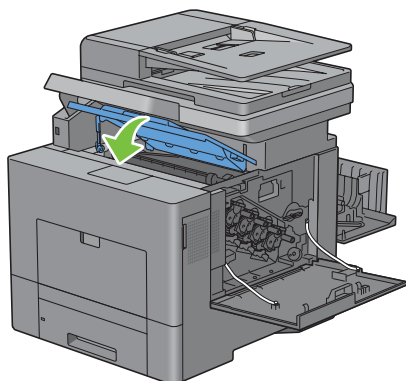

13 Riabbassare il pannello operatore.

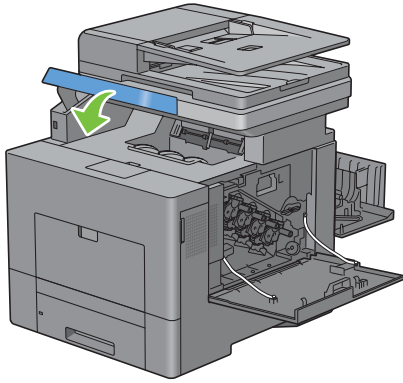

14 Reinserire il contenitore del toner di scarto rimosso.

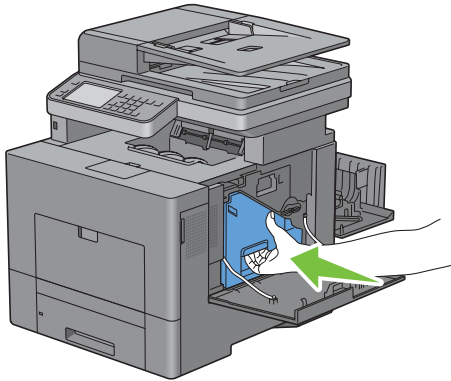

**⚠ ATTENZIONE:** se il contenitore del toner di scarto non si inserisce correttamente in sede, verificare che l'unità cinghia di trasferimento sia completamente inserita.

15 Ruotare la leva di blocco del contenitore del toner di scarto di 90 gradi in senso orario per bloccare il contenitore.

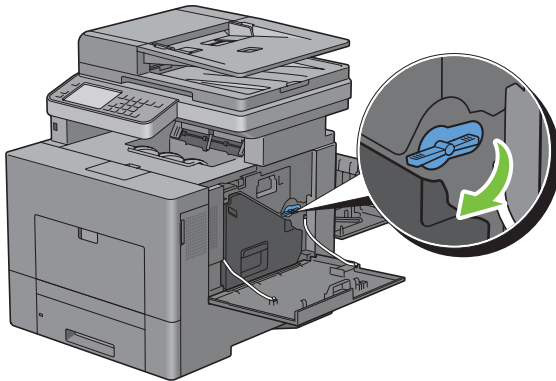

16 Chiudere il coperchio laterale destro.

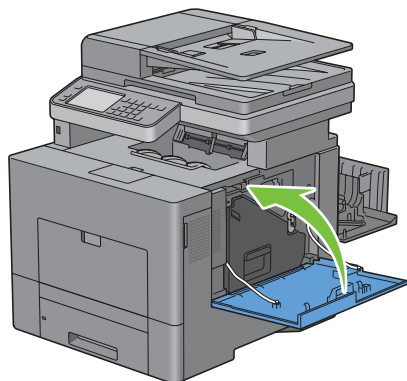

17 Chiudere il coperchio posteriore.

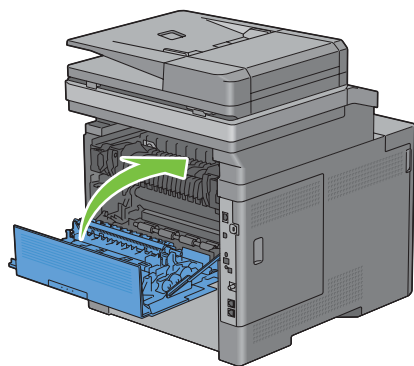

### **Pulizia della finestra del ROS (Raster Optical Scanner)**

Per evitare di compromettere la qualità di stampa a causa di macchie di colore all'interno della stampante, pulire regolarmente l'interno con l'asticella di pulizia ad ogni sostituzione delle cartucce tamburo.

1 Aprire il coperchio laterale destro.

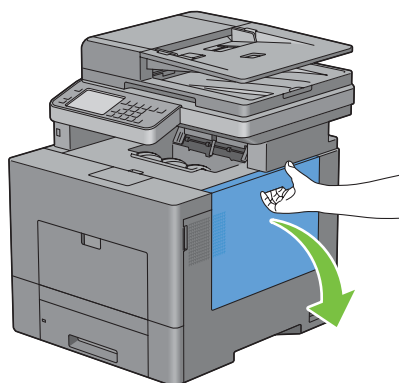

- 2 Ruotare la leva di blocco del contenitore del toner di scarto di 90 gradi in senso antiorario per sbloccare il contenitore.

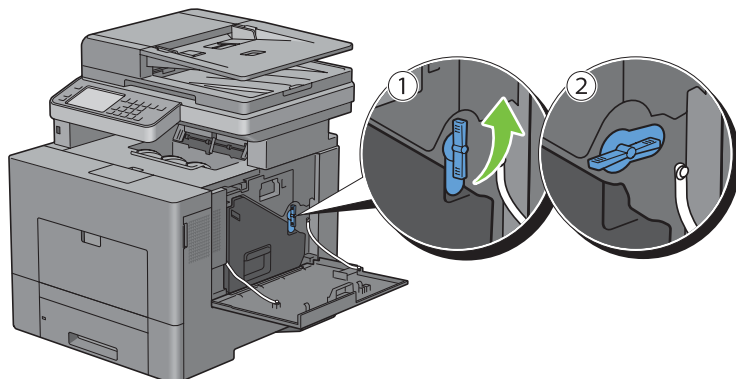

- 3 Afferrare l'impugnatura del contenitore del toner di scarto, estrarlo e rivolgere verso l'alto il lato delle aperture del toner in modo da evitare la fuoriuscita del toner.

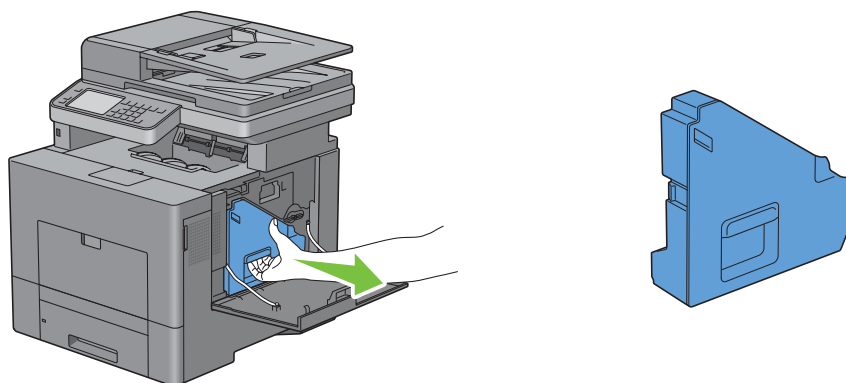

⚠ **ATTENZIONE:** porre attenzione a non far cadere il contenitore del toner di scarto durante la rimozione.

⚠ **ATTENZIONE:** dopo aver rimosso il contenitore del toner di scarto, non toccare le parti mostrate nell'illustrazione. Il toner può sporcare o macchiare le mani.

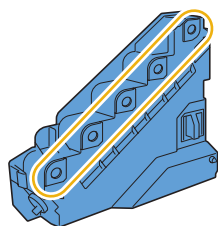

- 4 Collocare il contenitore del toner di scarto su una superficie orizzontale.

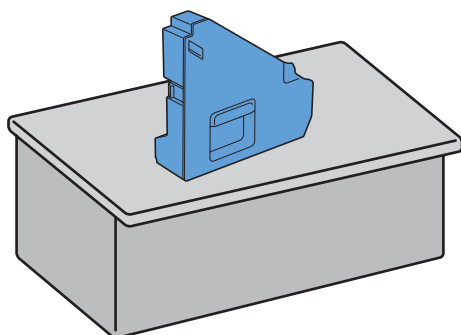

**⚠ AVVERTENZA:** non appoggiare mai il contenitore del toner di scarto su un lato in quanto questo potrebbe causarne il malfunzionamento o la fuoriuscita del toner.

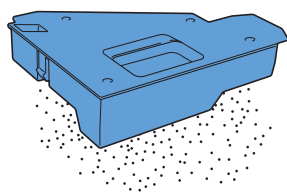

- 5 Rimuovere l'asticella di pulizia dall'interno della stampante.

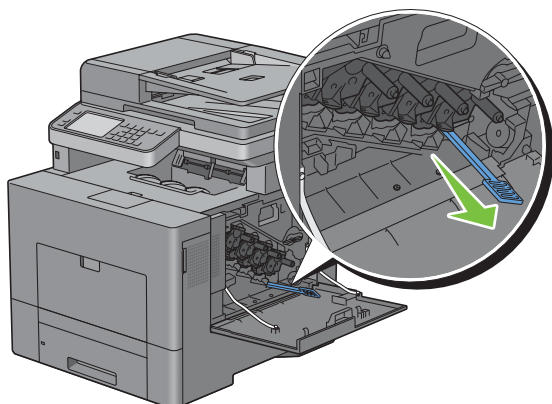

- 6 Inserire l'asticella di pulizia completamente in uno dei quattro fori finché non scatta all'interno della stampante come illustrato di seguito, quindi estrarla.

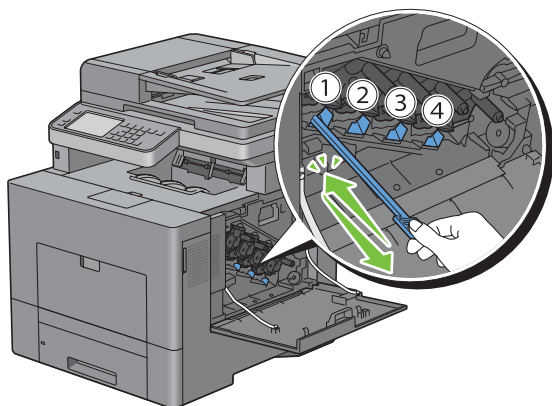

- 7 Ripetere il passaggio 6 anche per gli altri tre fori. Un inserimento è sufficiente per ogni foro.
- 8 Ricollocare l'asticella di pulizia nella sede originale.

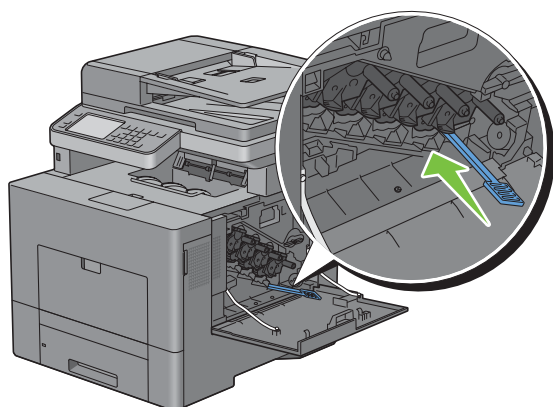

- 9 Reinscrivere il contenitore del toner di scarto rimosso.

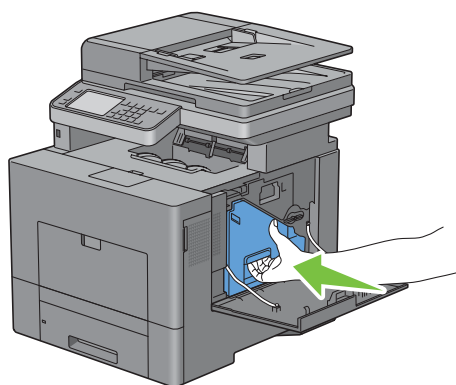

- 10 Ruotare la leva di blocco del contenitore del toner di scarto di 90 gradi in senso orario per bloccare il contenitore.

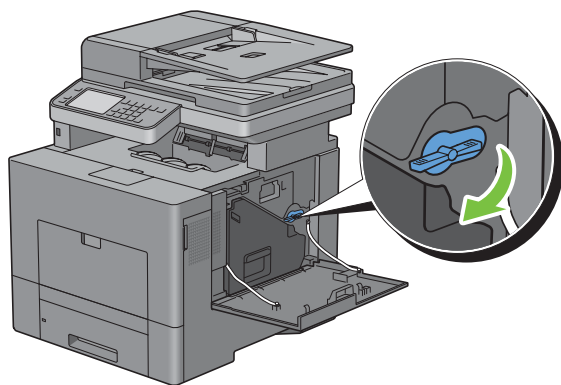

**11** Chiudere il coperchio laterale destro.

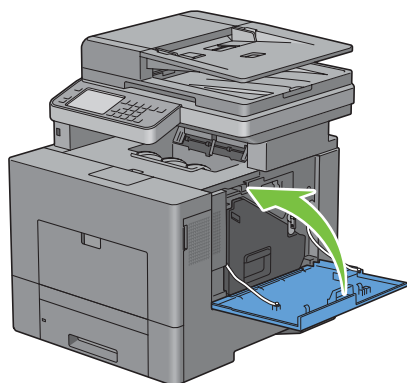

## **Pulizia dello scanner**

Mantenere lo scanner pulito consente di assicurare delle copie ottimali. Si consiglia di pulire lo scanner all'inizio di ogni giorno e durante il giorno, se necessario.

- 1** Inumidire leggermente con acqua un panno morbido senza pelucchi oppure una salvietta di carta.
- 2** Aprire il coperchio dei documenti.

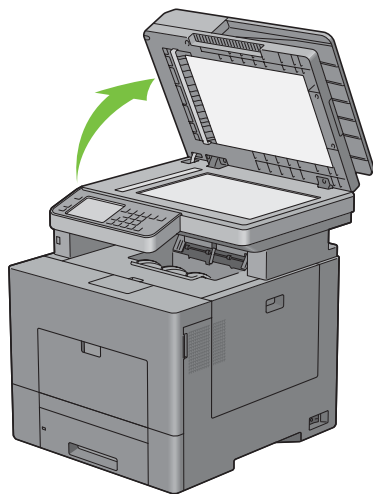



- 3 Strofinare la superficie del vetro documenti e del vetro DADF fino a quando non è pulita e asciutta.

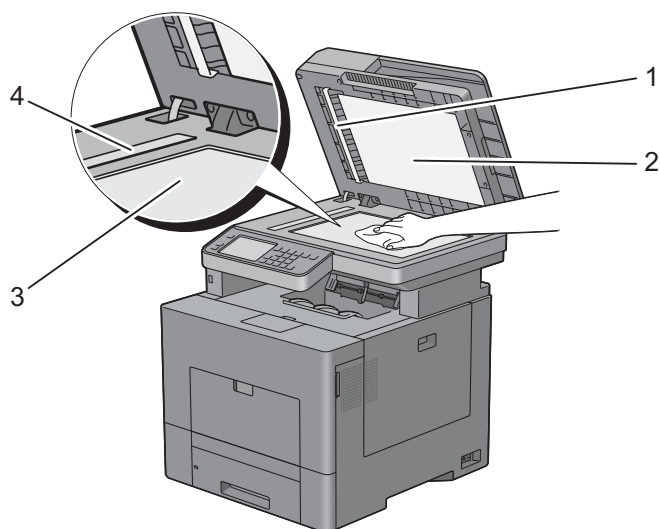

---

1 Superficie bianca

**NOTA:** maneggiare con cura.

---

2 Coperchio documenti bianco

---

3 Vetro documenti

---

4 Vetro DADF

---

- 4 Strofinare il lato inferiore del coperchio documenti bianco e la superficie bianca fino a quando non sono puliti e asciutti.
- 5 Chiudere il coperchio dei documenti.

## Pulizia del rullo di alimentazione DADF

Mantenere il rullo di alimentazione DADF pulito consente di assicurare delle copie ottimali. Si consiglia di pulire il rullo di alimentazione DADF a intervalli regolari.

- 1 Aprire il coperchio dell'alimentatore DADF.

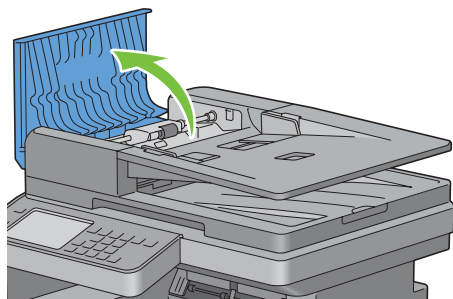

- 2 Strofinare il rullo di alimentazione DADF con un panno morbido asciutto senza pelucchi o con una salvietta di carta fino a quando non è pulito.

Se il rullo di alimentazione DADF si sporca di inchiostro, anche la carta dell'alimentatore DADF potrebbe sporcarsi. In questo caso, inumidire leggermente un panno morbido senza pelucchi oppure una salvietta di carta con acqua o con un detergente neutro e rimuovere lo sporco dal rullo di alimentazione DADF fino a quando non è pulito e asciutto.

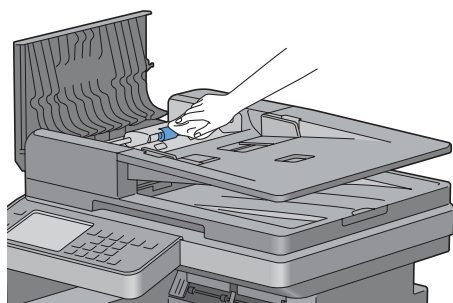

## Regolazione della registrazione del colore

Per regolare la registrazione del colore alla prima installazione della stampante o dopo un trasloco, seguire la procedura riportata di seguito.

- Stampa del diagramma di registrazione del colore
- Determinazione dei valori
- Immissione dei valori

 **NOTA:** se Contr. blocco pann. è impostato su *Abilita*, è necessario immettere la password a quattro cifre per accedere al menu *Impostazioni ammin.*

### Stampa del diagramma di registrazione del colore

#### Se si utilizza il pannello operatore

- 1 Premere il pulsante  (**Informazioni**).
- 2 Toccare la scheda *Strumenti*, quindi toccare *Impostazioni ammin.*
- 3 Toccare *Manutenzione*.

- 4 Toccare  fino a visualizzare Reg. Reg. Col., quindi selezionare Reg. Reg. Col..
- 5 Toccare Grafico registrazione colore.
- 6 Toccare Stampa.

Il grafico di registrazione del colore viene stampato.

#### Se si utilizza la casella degli Strumenti

- 1 Fare clic su Start→ Tutti i programmi→ Dell Stampanti→ Dell C2665dnf Color Laser Multifunction Printer → Strumenti.

 **NOTA:** per informazioni dettagliate sull'avvio di **Strumenti**, vedere "Avvio di Strumenti".

Si aprirà la casella degli **Strumenti**.

- 2 Fare clic sulla scheda **Manutenzione stampante**.
- 3 Selezionare **Strumenti di servizio** dall'elenco a sinistra della pagina.  
Viene visualizzata la pagina **Strumenti di servizio**.
- 4 Fare clic sul pulsante **Avvia** accanto a **Stampa diagramma reg. colore in RegISTRAZIONI colore**.  
Il grafico di registrazione del colore viene stampato.

#### Determinazione dei valori

Nel grafico di registrazione del colore, sono presenti due tabelle: Tabella 1 (scansione rapida) e Tabella 2 (scansione lenta).

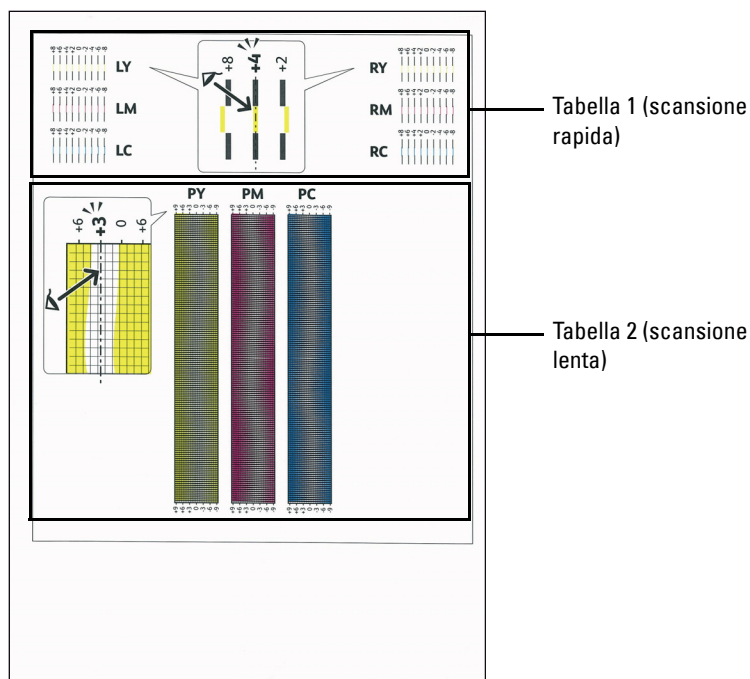

La Tabella stampa 1 consente di regolare i colori per la direzione di scansione rapida, ovvero la direzione verticale rispetto all'alimentazione della carta. La Tabella stampa 2 consente di regolare i colori per la direzione di scansione lenta, ovvero la direzione orizzontale rispetto all'alimentazione della carta.

Nelle sezioni seguenti viene spiegato come determinare i valori di regolazione per le scansioni rapida e lenta utilizzando la Tabella stampa 1 e la Tabella stampa 2.

### Scansione rapida

Nella Tabella stampa 1 del diagramma di registrazione dei colori, individuare le linee più dritte nelle quali la linea di ogni colore (LY, LM, LC, RY, RM e RC) è allineata meglio con le due linee nere. Una volta trovata la linea più dritta, annotare il valore (da -8 a +8) indicato in corrispondenza della linea più dritta di ciascun colore.

Quando il valore è pari a 0 per tutti i colori, non è necessario regolare la registrazione del colore per la scansione rapida.

Se il valore è diverso da 0, inserire il valore mediante la procedura descritta in “Immissione dei valori”.

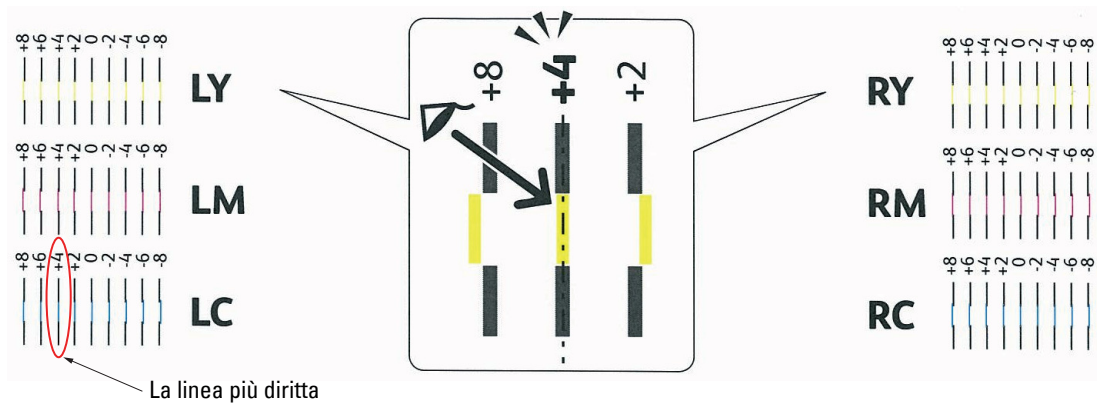

**NOTA:** quando è difficile scegliere un solo valore, come nel caso della presenza di due valori più vicini a una linea retta, prendere il valore tra i due. Ad esempio, nella figura in alto, -6 e -8 sono i valori più vicini a una linea retta, pertanto immettere il valore -7.

### Scansione lenta

Nella Tabella stampa 2 del diagramma di registrazione dei colori, individuare la linea media nell'intervallo bianco di ciascun motivo di colore (PY, PM e PC). Una volta trovata la linea media, annotare il valore (da -9 a +9) indicato in corrispondenza della linea media di ciascun colore.

Quando il valore è pari a 0 per tutti i colori, non è necessario regolare la registrazione del colore per la scansione lenta.

Se il valore è diverso da 0, inserire il valore mediante la procedura descritta in “Immissione dei valori”.

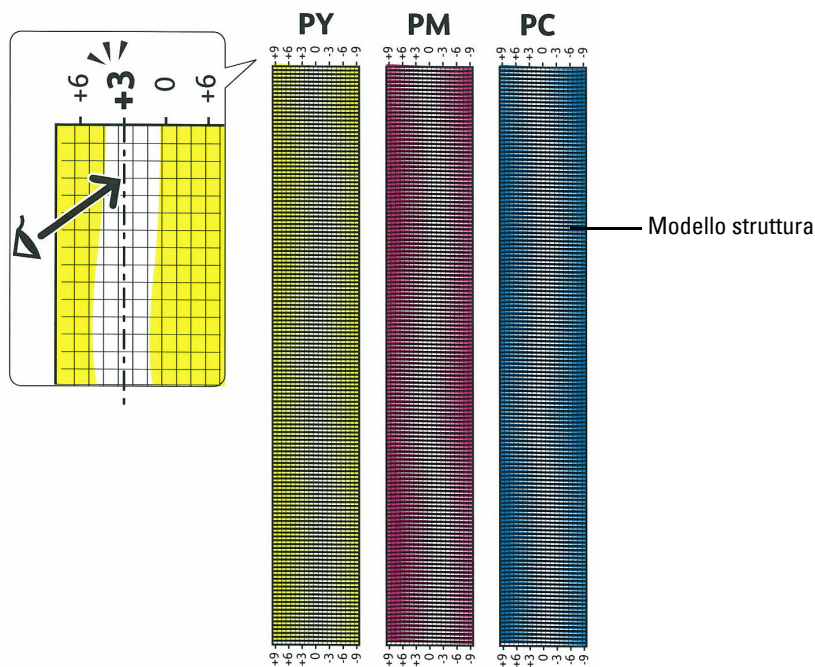

## Immissione dei valori

### Se si utilizza il pannello operatore

Utilizzando il pannello operatore, inserire i valori trovati nel diagramma di registrazione del colore per effettuare le regolazioni.

- 1 Premere il pulsante **i** (Informazioni).
- 2 Toccare la scheda Strumenti, quindi toccare Impostazioni ammin.
- 3 Toccare Manutenzione.
- 4 Toccare  fino a visualizzare Reg. Reg. Col., quindi toccare Reg. Reg. Col..
- 5 Toccare Immetti numero.
- 6 Toccare - o + per specificare i valori dei colori sulla sinistra (LY, LM e LC), quindi toccare Avanti.
- 7 Toccare - o + per specificare i valori dei colori sulla destra (RY, RM e RC), quindi toccare Avanti.
- 8 Toccare - o + per specificare i valori per i colori del processo (PY, PM e PC), quindi toccare OK.

**NOTA:** i valori di registrazione vengono sempre visualizzati come 0 la volta successiva in cui si visualizza il menu.

- 9 Toccare Grafico registrazione colore.
- 10 Toccare Stampa.

Viene stampato il diagramma di registrazione dei colori con i nuovi valori.

Se la linea più dritta non si trova al valore 0, regolare nuovamente i valori. Il controllo dei diagrammi prima e dopo le regolazioni consente di stabilire i valori da inserire.

### Se si utilizza la casella degli Strumenti

Tramite la casella degli **Strumenti**, inserire i valori trovati nel grafico di registrazione dei colori per effettuare le regolazioni.

- 1 Fare clic su **Start** → **Tutti i programmi** → **Dell Stampanti** → **Dell C2665dnf Color Laser Multifunction Printer** → **Strumenti**.



**NOTA:** per informazioni dettagliate sull'avvio di **Strumenti**, vedere "Avvio di Strumenti".

Si aprirà la casella degli **Strumenti**.

- 2 Fare clic sulla scheda **Manutenzione stampante**.
- 3 Selezionare **Strumenti di servizio** dall'elenco a sinistra della pagina.  
Viene visualizzata la pagina **Strumenti di servizio**.
- 4 Specificare ogni valore per i colori di processo, sinistra e destra in **Immetti numero di RegISTRAZIONI colore**, Quindi fare clic su **Applica nuove impostazioni**.
- 5 Fare clic sul pulsante **Avvia** accanto a **Stampa diagramma reg. colore** in **RegISTRAZIONI colore**.  
Il diagramma di registrazione dei colori verrà stampato con i nuovi valori.
- 6 Effettuare la regolazione fino a quando tutte le linee diritte si trovano sul valore 0. L'immagine prima e dopo la regolazione può essere d'aiuto.

Dopo la stampa del diagramma di registrazione dei colori, non spegnere la stampante prima che il motore abbia smesso di girare.



**NOTA:** se 0 non si trova in corrispondenza delle righe più rettilinee, determinare i valori e regolare nuovamente la stampante.

## Rimozione di opzioni

Se occorre spostare la stampante in un altro luogo oppure se occorre trasportare la stampante e le relative opzioni di gestione dei supporti, è necessario rimuovere dalla stampante tutte le opzioni. Per il trasloco, imballare la stampante e le opzioni di gestione dei supporti in modo appropriato e sicuro per evitare danni.

### Rimozione dell'alimentatore da 550 fogli opzionale

**⚠ AVVERTENZA:** quando si rimuove l'alimentatore da 550 fogli opzionale (cassetto 2), spegnere la stampante, scollegare il cavo di alimentazione e tutti i cavi posti sul retro della stampante prima di iniziare con le operazioni seguenti.

- 1 Verificare che la stampante sia spenta e scollegare tutti i cavi dietro la stampante.
- 2 Estrarre il cassetto 1 dalla stampante di circa 200 mm.

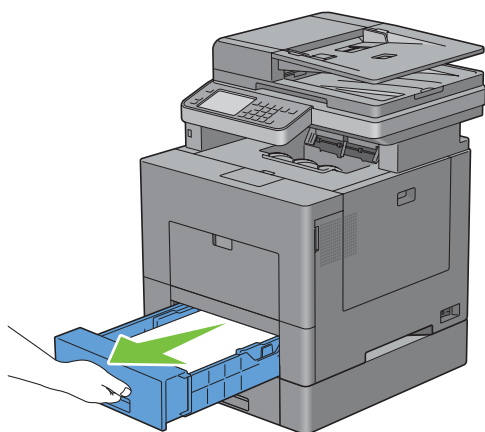

- 3 Sostenere il cassetto 1 con entrambe le mani e rimuoverlo dalla stampante.

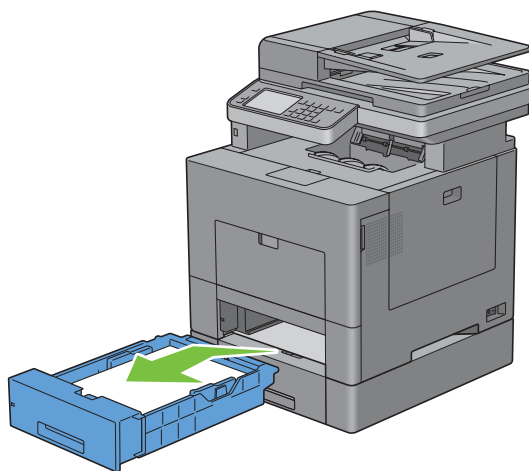

- 4 Con una moneta o un oggetto simile svitare le due viti che collegano la stampante e l'alimentatore da 550 fogli opzionale.

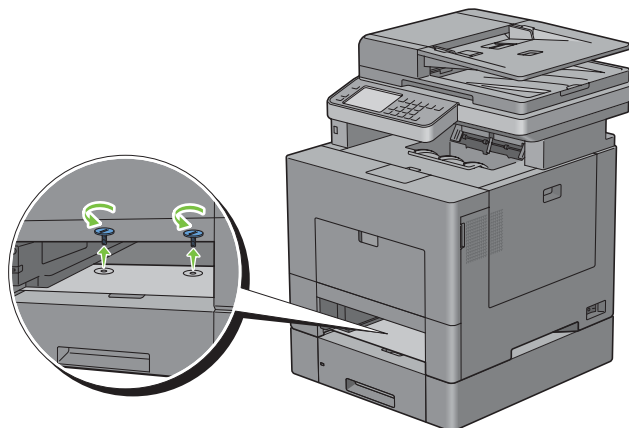

- 5 Sollevare con cura la stampante per staccarla dall'alimentatore da 550 fogli opzionale e appoggiarla su una superficie piana.

 **AVVERTENZA:** per sollevare la stampante sono necessarie due persone.

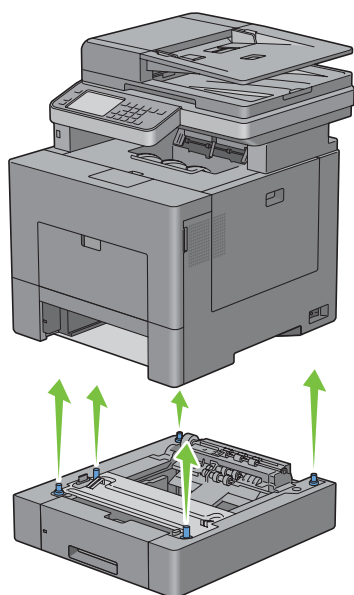



- 6 Inserire il cassetto 1 nella stampante e spingerlo finché non si arresta.

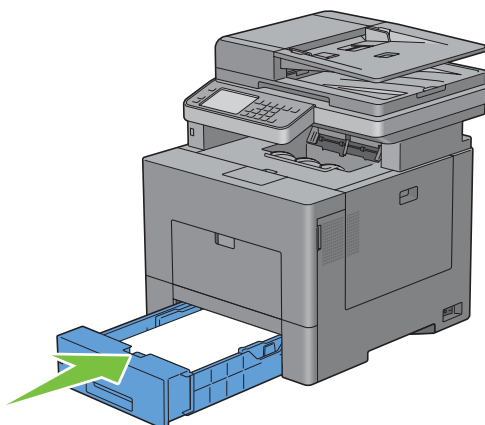

**⚠ ATTENZIONE:** non esercitare una forza eccessiva sul vassoio. In caso contrario, si potrebbe danneggiare il cassetto o la parte interna della stampante.

- 7 Ricollegare tutti i cavi sul retro della stampante e accenderla.

## Rimozione dell'adattatore wireless opzionale

**⚠ AVVERTENZA:** quando si rimuove l'adattatore wireless opzionale, spegnere la stampante, staccare il cavo di alimentazione e tutti i cavi sul retro della stampante prima di iniziare con le operazioni seguenti.

- 1 Verificare che la stampante sia spenta.
- 2 Ruotare la vite sul coperchio laterale sinistro in senso antiorario per rimuoverlo.

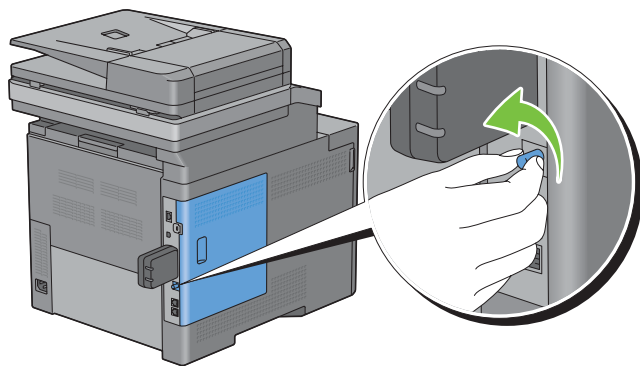

- 3** Far scorrere il coperchio laterale sinistro verso la parte posteriore della stampante.

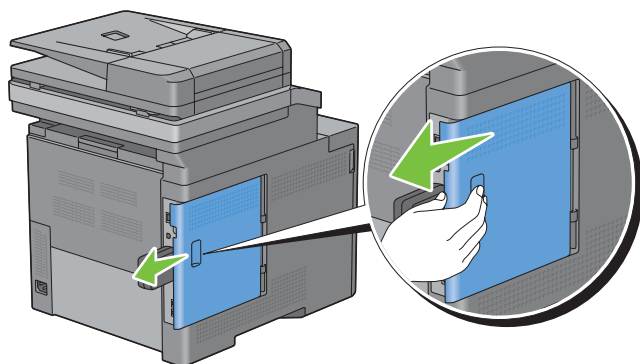

- 4** Aprire completamente il coperchio laterale sinistro.

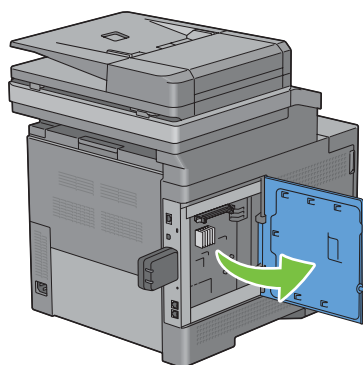

- 5** Togliere l'adattatore wireless dalla stampante rilasciando il fermo dell'adattatore e spingendo l'adattatore verso la parte anteriore della stampante.

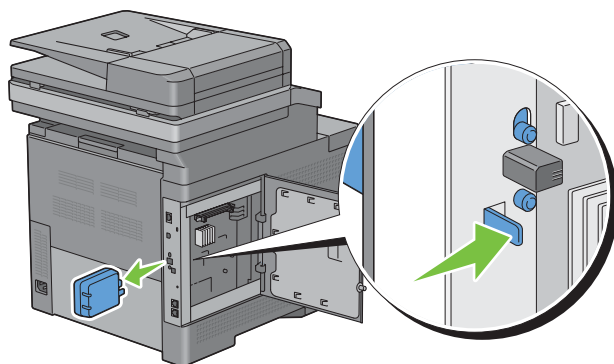

**6** Chiudere il coperchio laterale sinistro e farlo scorrere verso la parte anteriore della stampante.

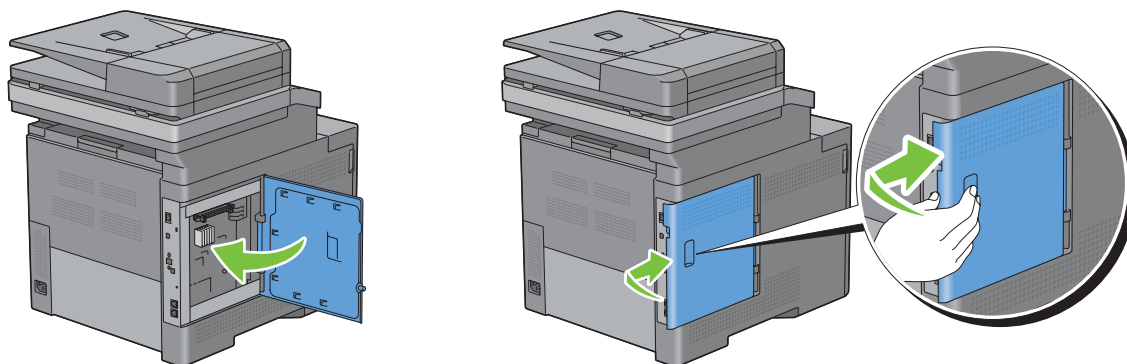

**7** Ruotare la vite in senso orario.

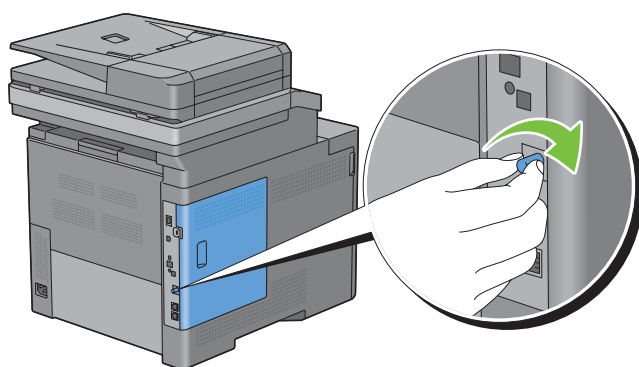

**8** Accendere la stampante.



## Rimozione degli inceppamenti

Una selezione accurata e un caricamento corretto dei supporti di stampa consentono di prevenire gli inceppamenti della carta. Per ulteriori informazioni, vedere “Istruzioni sull’uso dei supporti di stampa”.

 **NOTA:** prima di acquistare grandi quantità del tipo di carta che si intende utilizzare con la stampante, si consiglia di provarne un campione.

### Come evitare gli inceppamenti

- Utilizzare solo i supporti consigliati. Per ulteriori informazioni, vedere “Istruzioni sull’uso dei supporti di stampa”.
- Vedere “Caricamento dei supporti di stampa nel cassetto 1 e nell’alimentatore da 550 fogli opzionale” e “Caricamento dei supporti di stampa nell’alimentatore MPF” per sapere come caricare correttamente i supporti di stampa.
- Non sovraccaricare i vassoi di alimentazione. Verificare che l’altezza della risma di carta non superi il limite massimo di caricamento indicato dalle apposite etichette sul cassetto.
- Non caricare carta piegata, sgualcita, umida o arricciata.
- Flettere, aprire a ventaglio e allineare la carta prima di caricarla. Se si verifica un inceppamento a livello del supporto di stampa, provare a caricare un foglio alla volta utilizzando l’alimentatore multifunzione (MPF).
- Non utilizzare carta tagliata o ritagliata a mano.
- Non mischiare supporti di dimensioni, peso o tipo diverso nella stessa origine.
- Quando viene inserito il supporto di stampa, verificare che il lato consigliato per la stampa sia rivolto verso l’alto.
- Conservare i supporti di stampa in un ambiente adeguato. Per ulteriori informazioni, vedere “Conservazione dei supporti di stampa”.
- Non rimuovere i vassoi durante un processo di stampa.
- Inserire correttamente il cassetto 1 o l’alimentatore da 550 fogli opzionali (cassetto 2) dopo il caricamento.
- Verificare che tutti i cavi che collegano la stampante siano correttamente collegati.
- Stringere eccessivamente le guide può causare inceppamenti.
- Pulire i rulli di ritardo presenti nel cassetto o nell’alimentatore MPF, utilizzando un panno leggermente umido, in caso di frequenti inceppamenti dovuti a un caricamento improprio della carta.

## Individuazione della posizione degli inceppamenti

**!** **AVVERTENZA:** non tentare di rimuovere l'inceppamento con attrezzi o strumenti. Ciò potrebbe causare danni permanenti alla stampante.

La seguente figura mostra le aree in cui si verificano gli inceppamenti lungo il percorso dei supporti di stampa.

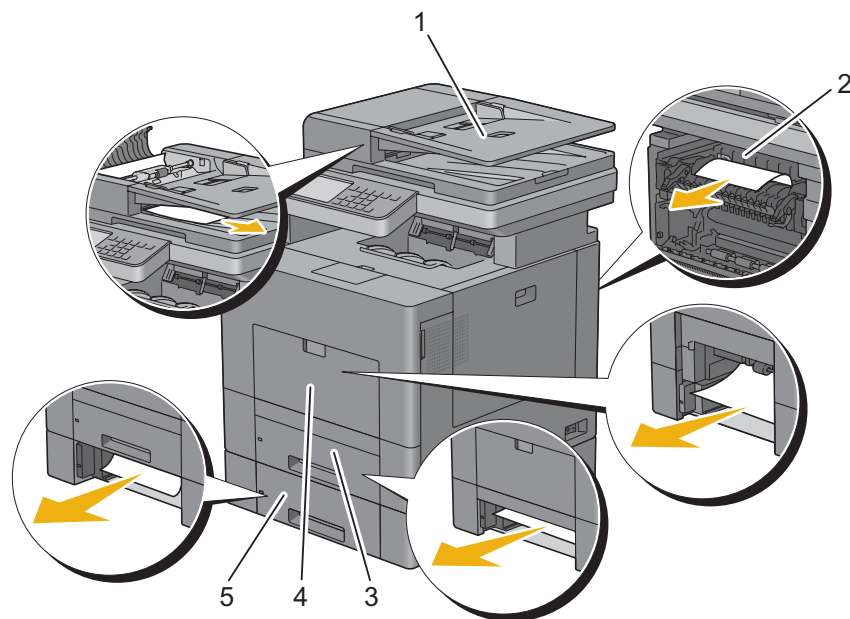

- |   |  |
|---|--|
| 1 | Alimentatore automatico di documenti fronte/retro (Duplex Automatic Document Feeder, DADF) |
| 2 | Fusore   |
| 3 | Cassetto 1   |
| 4 | MPF  |
| 5 | Alimentatore da 550 fogli opzionale  |

## Rimozione degli inceppamenti dall'alimentatore DADF

Quando un documento si inceppa durante il passaggio attraverso l'alimentatore DADF, rimuoverlo come segue.

**NOTA:** per evitare inceppamenti dei documenti, utilizzare il vetro documenti per documenti spessi, sottili o misti.

- 1 Rimuovere il resto dei documenti dal DADF.

Se il documento si è inceppato nell'area di alimentazione della carta...

- a Aprire il coperchio dell'alimentatore DADF.

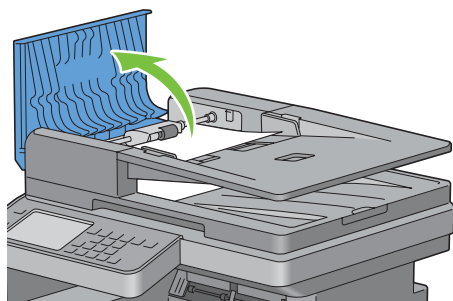

- b Sollevare la leva di rilascio di 90 gradi e rimuovere il documento inceppato tirandolo delicatamente verso destra.

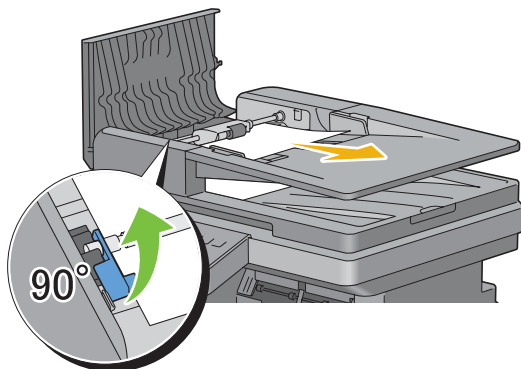

Se si hanno difficoltà nel tirare il documento...

- c Rimuovere il gruppo del rullo di alimentazione DADF e rimuovere il documento tirandolo delicatamente verso l'alto.

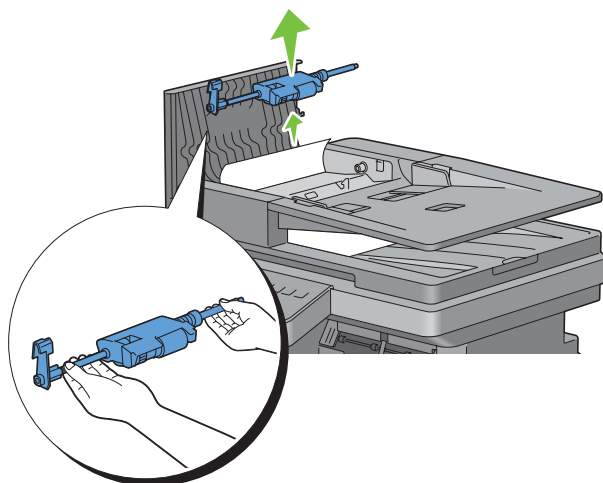

- d Inserire il gruppo del rullo di alimentazione DADF e premere la leva di rilascio verso il basso.

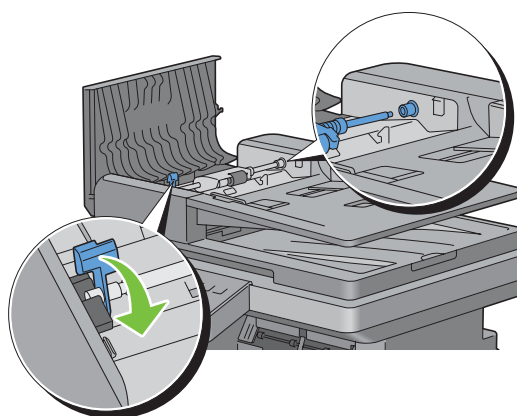

Se il documento si è inceppato nell'area di alimentazione della carta...

- e Rimuovere il documento inceppato dal vassoio di uscita dei documenti.

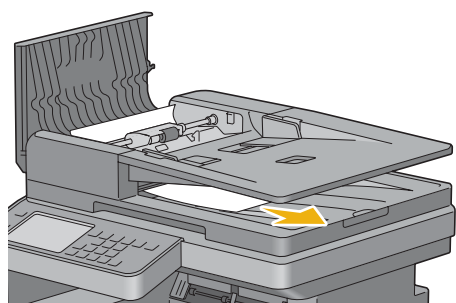



- f Chiudere il coperchio dell'alimentatore DADF e caricare nuovamente i documenti nell'alimentatore.

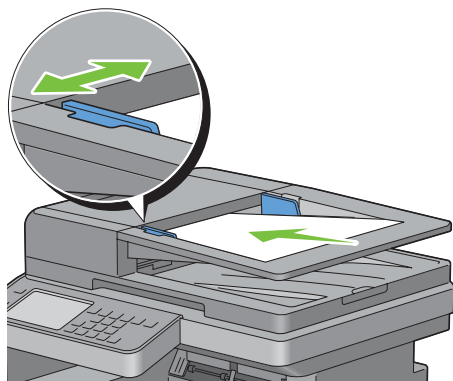

**NOTA:** prima di stampare un documento in formato Legal, verificare di aver regolato le guide dei documenti.

- 2 Se non si riesce a vedere il documento inceppato o se non si riesce a muoverlo quando lo si tira, aprire il coperchio dei documenti.
- 3 Rimuovere il documento dalla superficie bianca tirandolo con attenzione verso destra.
- 4 Chiudere il coperchio dei documenti e caricare nuovamente i documenti nell'alimentatore DADF.
- 5 Toccare Avvia.

## Rimozione di inceppamenti dall'alimentatore multifunzione

**NOTA:** per risolvere il problema indicato dall'errore visualizzato sul touch panel, è necessario cancellare tutti i supporti di stampa dal percorso dei supporti di stampa.

### Se viene visualizzato il codice di errore: 050-112

- 1 Rimuovere tutta la carta caricata nell'alimentatore multifunzione

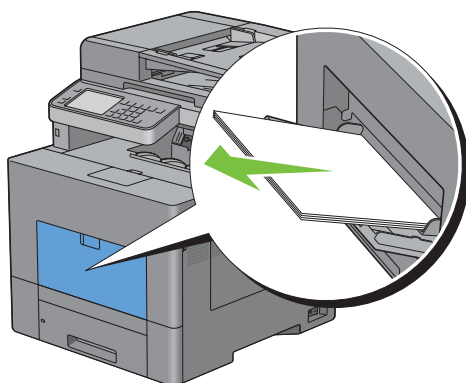

- 2** Afferrare entrambi i lati del coperchio dell'alimentatore MPF ed estrarre l'unità MPF dalla stampante.

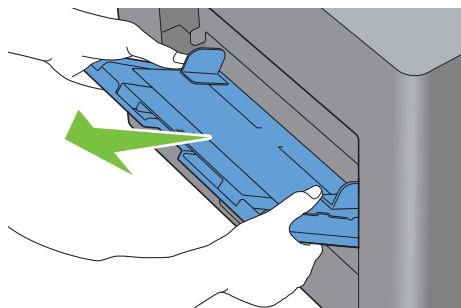

- 3** Estrarre il cassetto 1 dalla stampante di circa 200 mm.

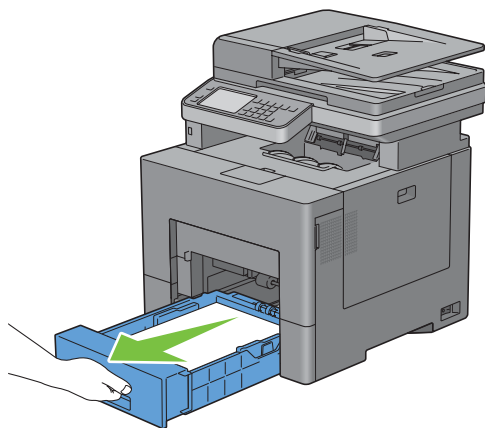

- 4** Sostenere il cassetto 1 con entrambe le mani e rimuoverlo dalla stampante.

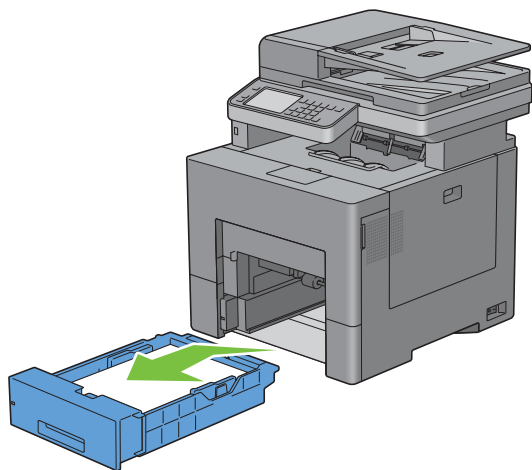

5 Rimuovere la carta inceppata.

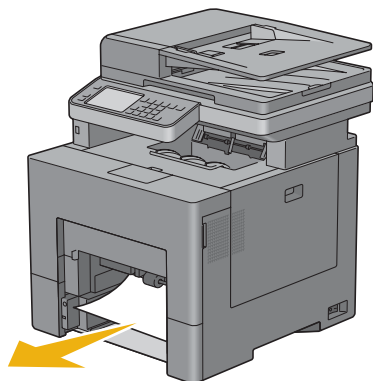

6 Inserire il cassetto I nella stampante e spingerlo finché non si arresta.

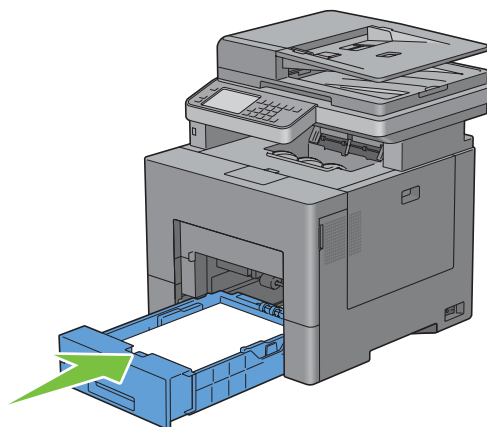

7 Inserire l'unità MPF nella stampante.

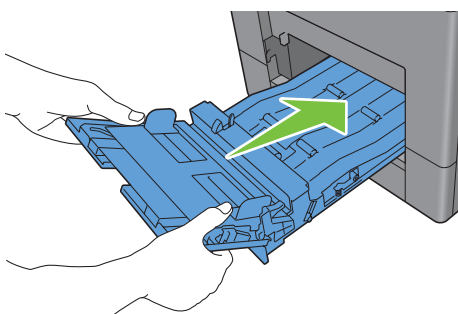

**Se viene visualizzato il codice di errore: 050-129**

Seguire le istruzioni presenti nel paragrafo “Se viene visualizzato il codice di errore: 050-129” per rimuovere gli inceppamenti.

## Rimozione degli inceppamenti dal cassetto 1

**NOTA:** per risolvere il problema indicato dall'errore visualizzato sul touch panel, è necessario cancellare tutti i supporti di stampa dal percorso dei supporti di stampa.

- 1 Estrarre il cassetto 1 dalla stampante di circa 200 mm.

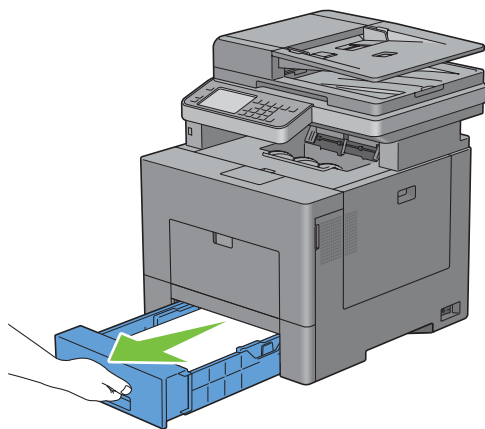

- 2 Sostenere il cassetto 1 con entrambe le mani e rimuoverlo dalla stampante.

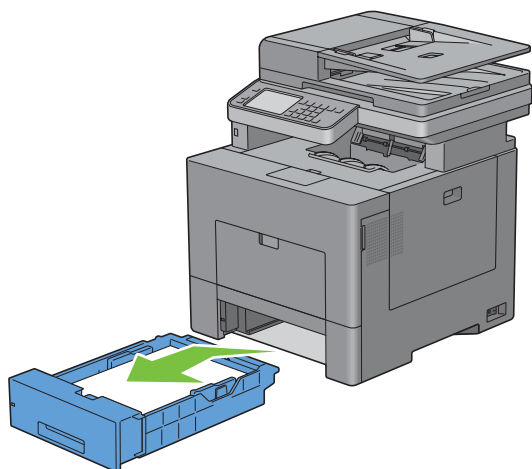

- 3 Rimuovere la carta inceppata.

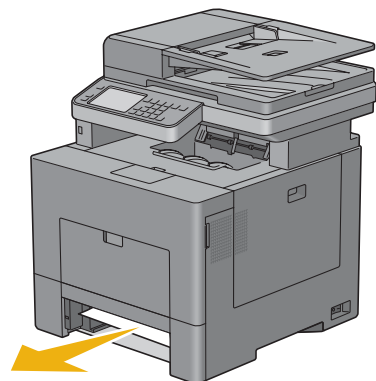

- 4 Inserire il cassetto I nella stampante e spingerlo finché non si arresta.

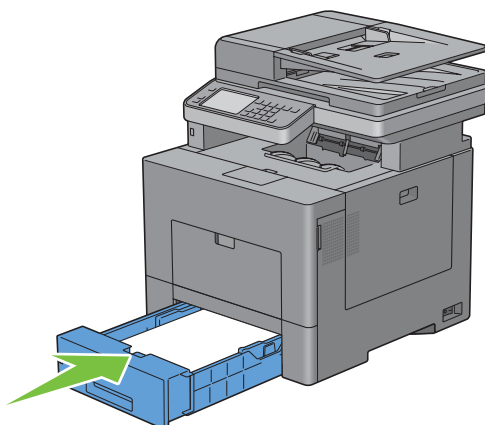

- 5 Toccare Avvia.

## Rimozione di inceppamenti dal fusore

**NOTA:** per risolvere il problema indicato dall'errore visualizzato sul touch panel, è necessario cancellare tutti i supporti di stampa dal percorso dei supporti di stampa.

### Se viene visualizzato il codice di errore: 050-111

- 1 Premere il fermo per aprire il coperchio posteriore.

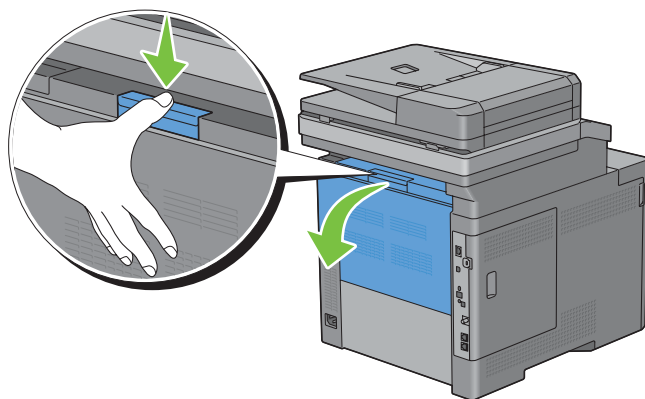

- 2 Sollevare le leve su entrambi i lati del fusore.

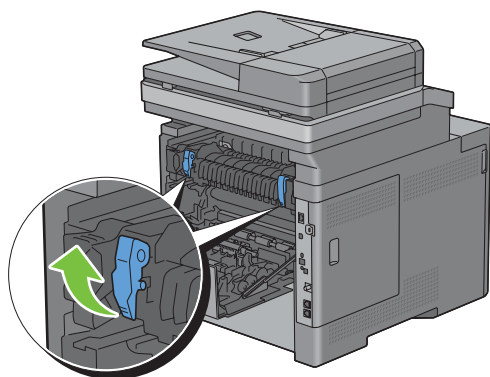

**3** Tenere abbassata la linguetta per aprire la parte interna.

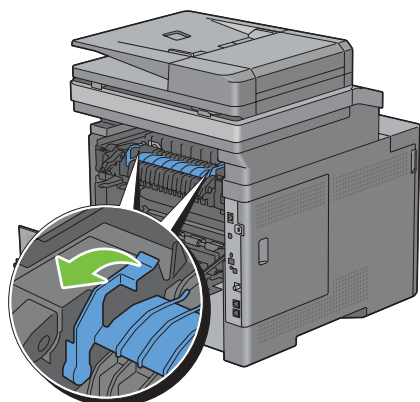

**4** Rimuovere la carta inceppata.

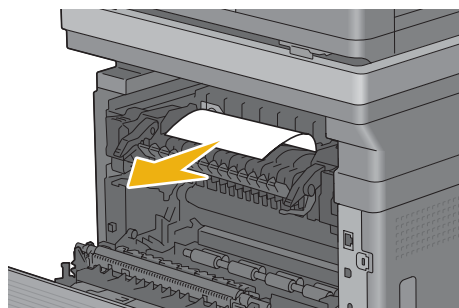

**5** Ricollocare la parte interna.

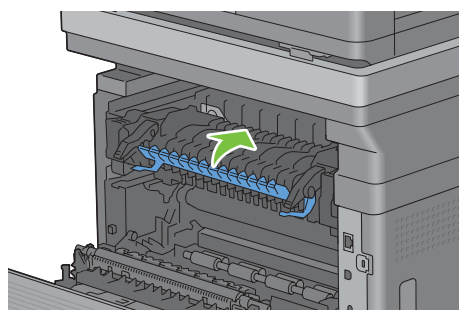

**6** Premere le leve su entrambi i lati del fusore e chiudere il coperchio posteriore.

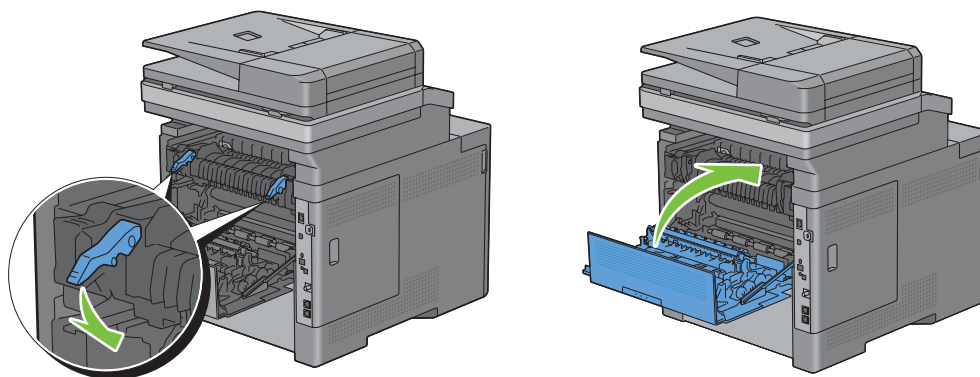

**Se viene visualizzato il codice di errore: 050-129**

- 1 Rimuovere tutta la carta caricata nell'alimentatore multifunzione

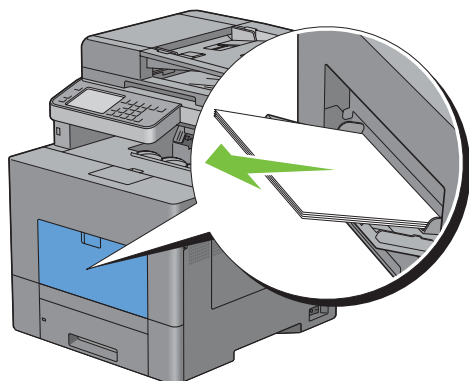

- 2 Afferrare entrambi i lati dell'alimentatore MPF ed estrarlo dalla stampante.

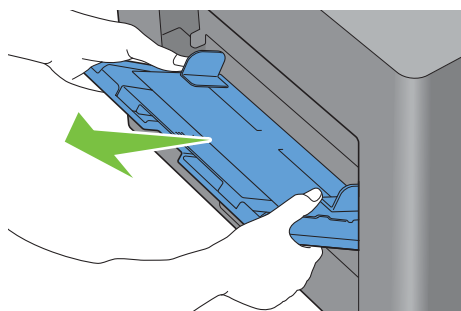

- 3 Estrarre il cassetto 1 dalla stampante di circa 200 mm.

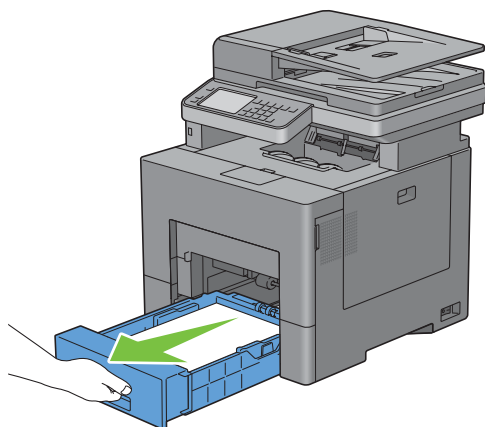

- 4 Sostenere il cassetto 1 con entrambe le mani e rimuoverlo dalla stampante.

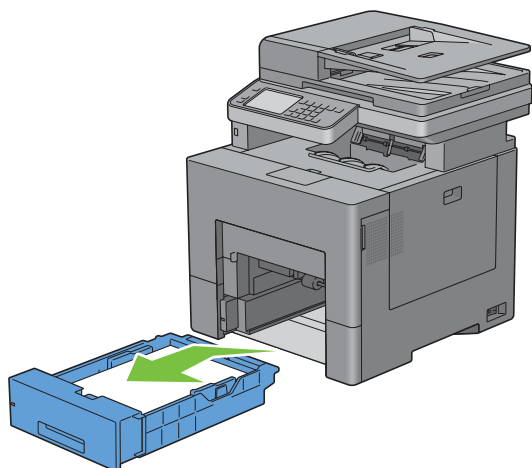

Se è possibile vedere la carta inceppata:

- a Rimuovere la carta inceppata.

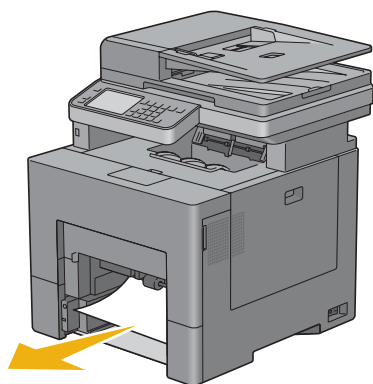

- b Inserire il cassetto 1 e l'unità MPF nella stampante.

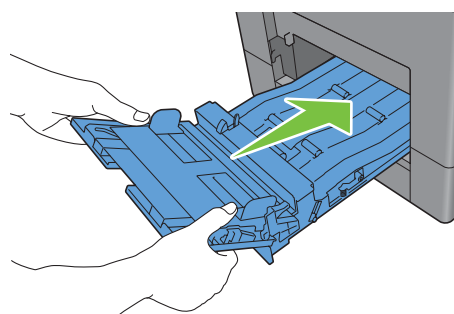
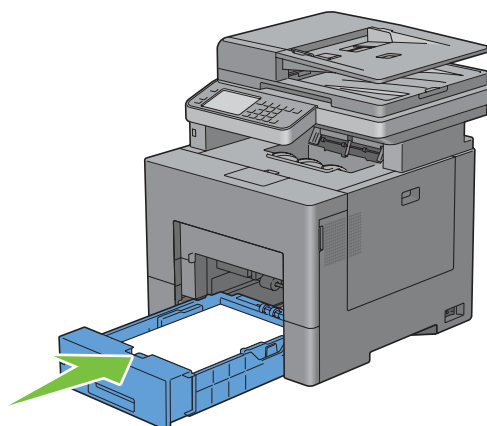

Se non è possibile vedere la carta inceppata:

- a Accedere al passaggio successivo.



5 Premere il fermo per aprire il coperchio posteriore.

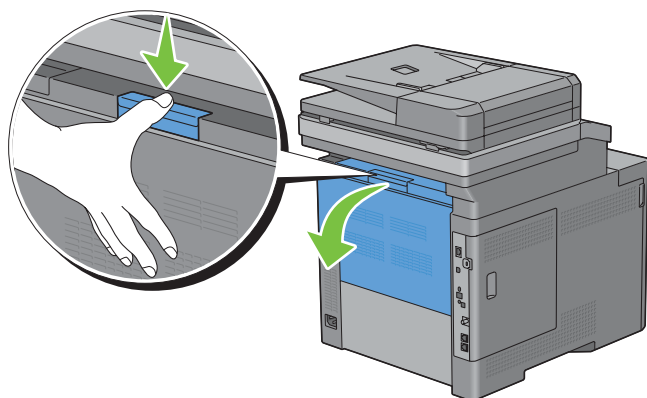

6 Sollevare le leve su entrambi i lati del fusore.

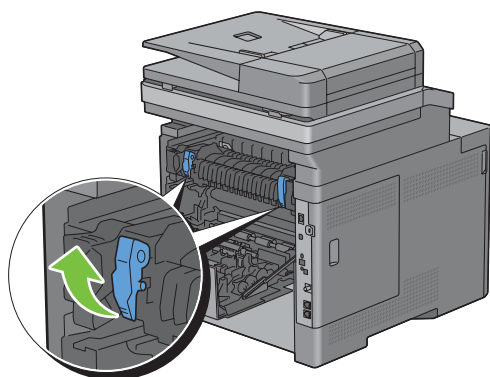

7 Tenere abbassata la linguetta per aprire la parte interna.

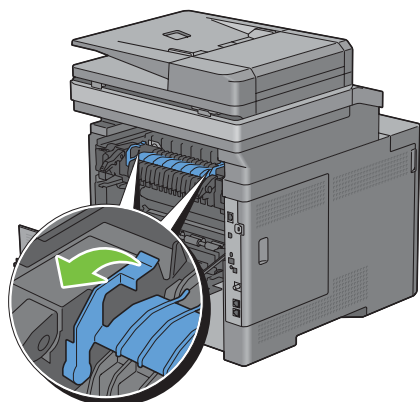

**8** Rimuovere la carta inceppata.

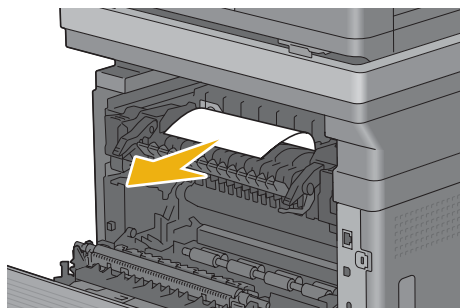

**9** Ricollocare la parte interna.

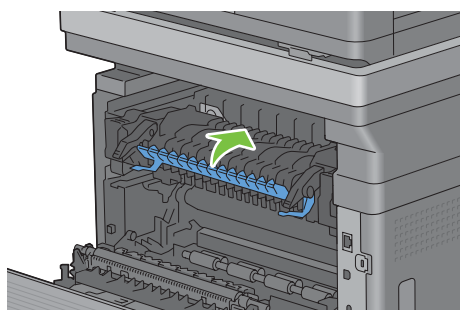

**10** Premere le leve su entrambi i lati del fusore e chiudere il coperchio posteriore.

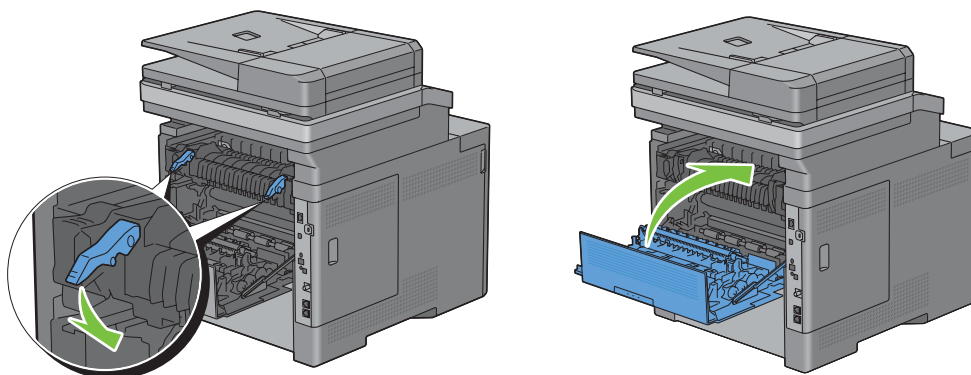

**11** Inserire il cassetto I nella stampante e spingerlo finché non si arresta.

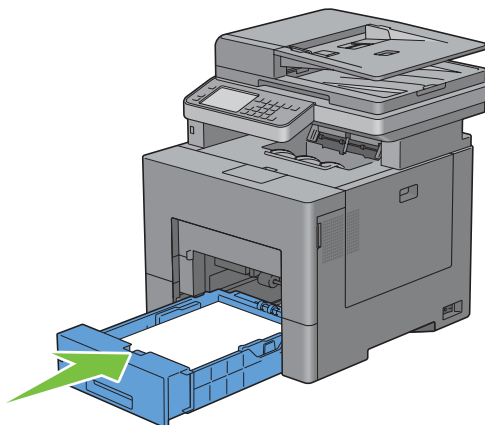

**12** Inserire l'unità MPF nella stampante.

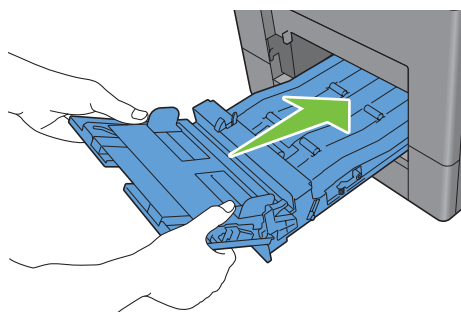

## Eliminazione di inceppamenti dall'alimentatore da 550 fogli opzionale

**NOTA:** per risolvere il problema indicato dall'errore visualizzato sul touch panel, è necessario cancellare tutti i supporti di stampa dal percorso dei supporti di stampa.

**1** Estrarre con cautela l'alimentatore da 550 fogli opzionale dalla stampante di circa 200 mm.

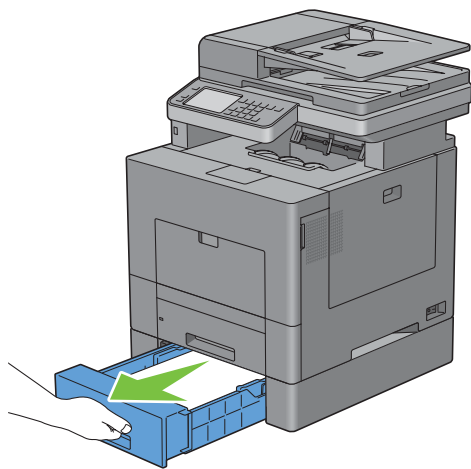

**2** Sostenere l'alimentatore da 550 fogli opzionali con entrambe le mani e rimuoverlo dalla stampante.

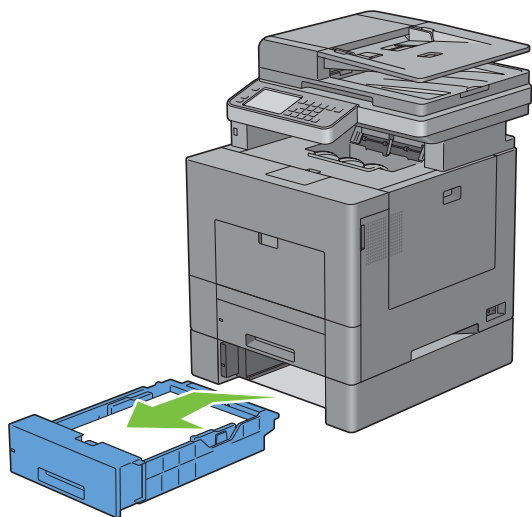

**3** Rimuovere la carta inceppata.

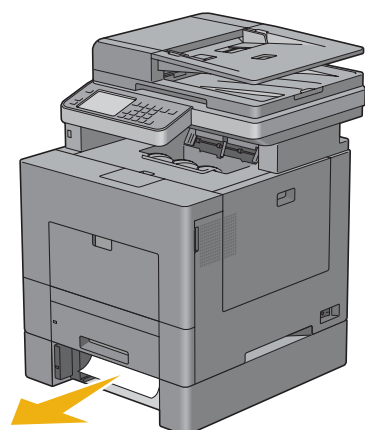

**4** Inserire l'alimentatore da 550 fogli opzionale nella stampante e premerlo fino a quando non si arresta.

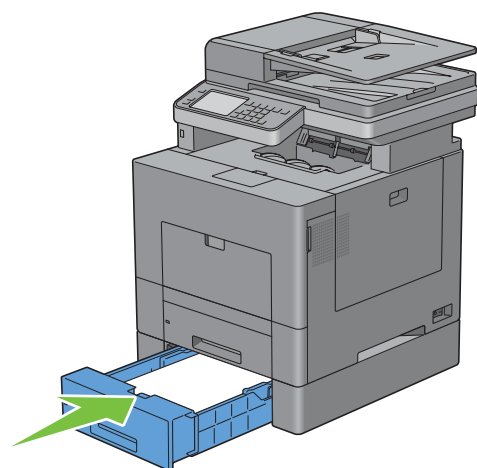

# Risoluzione dei problemi

35 Guida alla risoluzione dei problemi..... 557



# Guida alla risoluzione dei problemi

## Problemi di base della stampante

Alcuni problemi di stampa sono di facile risoluzione. Se si verifica un problema con la stampante, controllare i seguenti punti.

- Verificare che il cavo di alimentazione sia collegato alla stampante e inserito in una presa a muro dotata di messa a terra.
- Verificare che la stampante sia accesa.
- Verificare che la presa elettrica non sia disattivata da eventuali commutatori o interruttori.
- Verificare che le altre apparecchiature elettriche collegate alla presa siano funzionanti.
- Verificare che tutte le opzioni siano correttamente installate.

Se una volta eseguiti i controlli indicati sopra il problema persiste, spegnere la stampante, attendere 10 secondi e riaccenderla. In genere tale operazione consente di risolvere il problema.



 **NOTA:** se sul touch panel o sul computer vengono visualizzati messaggi di errore, seguire le istruzioni riportate a schermo per risolvere i problemi della stampante. Per informazioni dettagliate sui messaggi di errore e sui codici di errore, vedere “Informazioni sui messaggi della stampante”.

## Problemi di visualizzazione

Problema	Operazioni da effettuare
Le impostazioni di menu modificate dal pannello operatore non vengono applicate.	Le impostazioni selezionate nell'applicazione software, nel driver per stampante o nei programmi di utilità hanno la precedenza su quelle selezionate dal pannello operatore.

## Problemi di stampa

 **NOTA:** se l'opzione Contr. blocco pann. è impostata su Abilita, è necessario immettere la password a quattro cifre per accedere al menu Impostazioni ammin.

Problema	Operazioni da effettuare
Il lavoro non viene stampato oppure vengono stampati caratteri non corretti.	Prima di inviare un lavoro alla stampa, verificare che sul touch panel sia visualizzato il primo menu. Premere il pulsante  (Home) per tornare al menu principale.
	Accertarsi che i supporti di stampa siano caricati nella stampante. Premere il pulsante  (Home) per tornare al menu principale.
	Verificare che la stampante stia utilizzando il linguaggio Page Description Language (PDL) corretto.
	Accertarsi di utilizzare il driver corretto.
	Verificare che il corretto cavo USB o Ethernet sia correttamente collegato alla stampante.
	Verificare che sia stata selezionata la dimensione di supporto di stampa corretta. Se si utilizza uno spooler di stampa, verificare che non sia bloccato.

<b>Problema</b>	<b>Operazioni da effettuare</b>
	Controllare l'interfaccia della stampante nel menu <b>Impostazioni ammin.</b> Stabilire l'interfaccia host in uso. Stampare un rapporto delle impostazioni del pannello per verificare che le correnti impostazioni dell'interfaccia siano corrette.
Alimentazioni errate o alimentazioni multiple dei supporti di stampa.	<p>Verificare che i supporti di stampa utilizzati siano conformi alle specifiche della stampante. Per ulteriori informazioni, vedere "Tipi di carta supportati".</p> <p>Smazzare i supporti di stampa prima di caricarli.</p> <p>Verificare che i supporti di stampa siano caricati correttamente.</p> <p>Accertarsi che la larghezza e l'altezza delle guide sui supporti siano regolate correttamente.</p> <p>Verificare che il cassetto 1, l'alimentatore da 550 fogli opzionale (cassetto 2) o l'alimentatore multifunzione (MPF) siano inseriti saldamente.</p> <p>Non caricare eccessivamente il cassetto 1, l'alimentatore da 550 fogli opzionale o l'alimentatore multifunzione.</p> <p>Non forzare il supporto di stampa nell'alimentatore multifunzione durante il caricamento poiché potrebbe entrare obliquamente o piegarsi.</p> <p>Verificare che i supporti di stampa non siano arricciati.</p> <p>Rivolgere il lato di stampa consigliato verso l'alto. Per ulteriori informazioni, vedere "Caricamento dei supporti di stampa nel cassetto 1 e nell'alimentatore da 550 fogli opzionale".</p> <p>Girare o ribaltare supporti ed eseguire nuovamente la stampa per verificare se l'alimentazione migliora.</p> <p>Non caricare tipi di supporti diversi.</p> <p>Non inserire risme di supporti diversi.</p> <p>Rimuovere il primo e l'ultimo foglio della risma prima di caricarla.</p> <p>Caricare i supporti di stampa solo quando il cassetto 1, l'alimentatore da 550 fogli opzionale o l'alimentatore MPF sono vuoti.</p> <p>Pulire il rullo di ritardo nel cassetto 1, nell'alimentatore da 550 fogli opzionale o nell'alimentatore MPF con un panno inumidito con acqua.</p>
La busta è arricciata dopo la stampa.	Verificare che la busta sia caricata nell'alimentatore multifunzione come descritto in "Caricamento delle buste nell'alimentatore MPF".
Vengono stampate interruzioni di pagina errate.	Aumentare il valore per <b>Timeout</b> utilizzando il pannello operatore, <b>Strumenti</b> o <b>Dell™ Printer Configuration Web Tool</b> .
I supporti di stampa non vengono impilati ordinatamente nel cassetto di uscita.	Capovolgere la risma dei supporti di stampa nel cassetto 1 o nell'alimentatore MPF.
La stampa impiega più tempo se proviene da Dell Document Hub.	Impostare <b>Modalità Stampa</b> su <b>Alta Velocità</b> nel menu della stampante. Per ulteriori informazioni, vedere "Modalità stampa".
Impossibile stampare dal cassetto 1 o dall'alimentatore da 550 fogli opzionale perché i supporti di stampa nel cassetto 1 o nell'alimentatore da 550 fogli opzionale sono increspati.	Caricare i supporti di stampa nell'alimentatore multifunzione.



## Problemi di qualità di stampa

 **NOTA:** alcune delle seguenti procedure che utilizzano la casella **Strumenti** possono essere eseguite anche tramite il pannello operatore o lo strumento **Dell Printer Configuration Web Tool**. Per informazioni sull'utilizzo del pannello operatore e di **Dell Printer Configuration Web Tool**, vedere "Informazioni sui menu della stampante" e "Dell™ Printer Configuration Web Tool".

- Le stampe sono troppo chiare
- Sbavatura del toner o la stampa non rimane impressa sul foglio
- Macchie casuali/immagini sfocate
- Stampe bianche
- Striature sulle stampe
- Parti delle stampe sono nere
- Punti colorati con spaziatura
- Spazi vuoti verticali
- Immagini spurie/ghosting
- Diminuzione di sensibilità fotoindotta
- Stampe offuscate
- Stampe granulate
- Caratteri frastagliati
- La stampa presenta delle bande orizzontali
- Segno di perforazione
- Carta increspata o macchiata
- Bordo superiore della carta danneggiato

## Le stampe sono troppo chiare

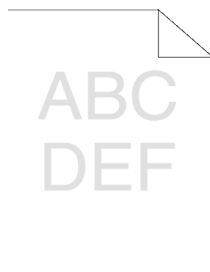

Operazioni da effettuare	Sì	No
<p>1 Il livello del toner è basso o le cartucce vanno cambiate. Confermare la quantità di toner rimanente in ciascuna cartuccia del toner.</p> <p><b>a</b> Controllare il livello del toner nella scheda <b>Stato</b> in Monitor di stato.</p> <p><b>b</b> Sostituire le cartucce toner come necessario.</p> <p>Il problema è stato risolto?</p>	L'operazione è terminata.	Passare al punto 2.
<p>2 Se si utilizzano cartucce del toner non a marchio Dell, abilitare l'opzione <b>Toner non Dell</b>.</p> <p><b>a</b> Attivare <b>Strumenti</b> e fare clic su <b>Strumenti di servizio</b> nella scheda <b>Manutenzione stampante</b>.</p> <p><b>b</b> Verificare che la casella di controllo <b>On</b> in <b>Toner non Dell</b> sia selezionata.</p> <p>Il problema è stato risolto?</p>	L'operazione è terminata.	Passare al punto 3.
<p>3 Impostare <b>Risparmio toner</b> nel driver della stampante.</p> <p><b>a</b> Nella scheda <b>Altri</b>, verificare che sia selezionata l'opzione <b>Off</b> nel menu a discesa <b>Risparmio toner</b>.</p> <p>Il problema è stato risolto?</p>	L'operazione è terminata.	Passare al punto 4.
<p>4 La superficie dei supporti di stampa potrebbe non essere uniforme. Provare a cambiare il <b>Tipo di Foglio</b> dal driver della stampante. Ad esempio, modificare la carta liscia su spessa.</p> <p><b>a</b> Nella scheda <b>Generale</b>, modificare l'impostazione <b>Tipo di carta</b>.</p> <p>Il problema è stato risolto?</p>	L'operazione è terminata.	Passare al punto 5.
<p>5 Verificare che si stia utilizzando il supporto di stampa corretto. Vedere "Tipi di carta supportati". In caso contrario utilizzare i supporti di stampa consigliati per la stampante.</p> <p>Il problema è stato risolto?</p>	L'operazione è terminata.	Passare al punto 6.
<p>6 Pulire l'interno della stampante utilizzando l'asticella di pulizia. Vedere "Pulizia della finestra del ROS (Raster Optical Scanner)".</p> <p><b>a</b> Una volta completata la pulizia, fare clic su <b>Stampa tabella</b> nella scheda <b>Diagnosi</b>.</p> <p><b>b</b> Fare clic su <b>Tabella configurazione passo</b>. La tabella configurazione passo viene stampata.</p> <p>Il problema è stato risolto?</p>	L'operazione è terminata.	Passare al punto 7.
<p>7 Sostituire le cartucce tamburo.</p> <p><b>a</b> Sostituire le cartucce tamburo. Vedere "Sostituzione delle cartucce tamburo".</p> <p><b>b</b> Dopo aver sostituito le cartucce tamburo, selezionare <b>Stampa tabella</b> nella scheda <b>Diagnosi</b>.</p> <p><b>c</b> Fare clic su <b>Tabella configurazione 4 colori</b>. La tabella configurazione 4 colori viene stampata.</p> <p>Il problema è stato risolto?</p>	L'operazione è terminata.	Contattare Dell.

## Sbavatura del toner o la stampa non rimane impressa sul foglio

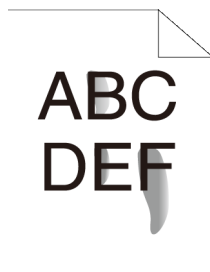

Operazioni da effettuare	Sì	No
<p>1 La superficie dei supporti di stampa potrebbe non essere uniforme. Provare a cambiare il <b>Tipo di Foglio</b> dal driver della stampante. Ad esempio, modificare la carta liscia su spessa.</p> <p><b>a</b> Nella scheda <b>Generale</b>, modificare l'impostazione <b>Tipo di carta</b>.</p> <p>Il problema è stato risolto?</p>	L'operazione è terminata.	Passare al punto 2.
<p>2 Verificare che si stia utilizzando il supporto di stampa corretto. Vedere "Tipi di carta supportati". In caso contrario utilizzare i supporti di stampa consigliati per la stampante.</p> <p>Il problema è stato risolto?</p>	L'operazione è terminata.	Passare al punto 3.
<p>3 Sostituire le cartucce tamburo.</p> <p><b>a</b> Sostituire le cartucce tamburo. Vedere "Sostituzione delle cartucce tamburo".</p> <p><b>b</b> Dopo aver sostituito le cartucce tamburo, provare a stampare di nuovo il documento.</p> <p>Il problema è stato risolto?</p>	L'operazione è terminata.	Passare al punto 4.
<p>4 Sostituire il fusore.</p> <p><b>a</b> Sostituire il fusore. Vedere "Sostituzione del fusore".</p> <p><b>b</b> Dopo avere sostituito il fusore, fare clic su <b>Stampa tabella</b> nella scheda <b>Diagnosi</b>.</p> <p><b>c</b> Fare clic su <b>Tabella configurazione passo</b>.</p> <p>La tabella configurazione passo viene stampata.</p> <p>Il problema è stato risolto?</p>	L'operazione è terminata.	Passare al punto 5.
<p>5 Sostituire il 2° BTR, l'unità cinghia di trasferimento e il rullo di ritardo.</p> <p><b>a</b> Sostituire l'unità cinghia di trasferimento, il 2° BTR e il rullo di ritardo. Vedere "Sostituzione dell'unità cinghia di trasferimento, del 2° rullo di trasferimento (2° BTR) e del rullo di ritardo".</p> <p><b>b</b> Dopo avere sostituito l'unità cinghia di trasferimento, il 2° BTR e il rullo di ritardo, fare clic su <b>Stampa tabella</b> nella scheda <b>Diagnosi</b>.</p> <p><b>c</b> Fare clic su <b>Tabella configurazione passo</b>.</p> <p>La tabella configurazione passo viene stampata.</p> <p>Il problema è stato risolto?</p>	L'operazione è terminata.	Contattare Dell.

## Macchie casuali/immagini sfocate

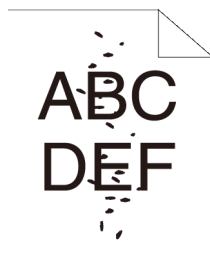

Operazioni da effettuare	Sì	No
1 Accertarsi che le cartucce toner siano installate correttamente. Vedere “Installazione di una cartuccia del toner”. Il problema è stato risolto?	L'operazione è terminata.	Passare al punto 2.
2 Verificare che le cartucce tamburo siano installate correttamente. Vedere “Installazione di una cartuccia tamburo”. Il problema è stato risolto?	L'operazione è terminata.	Passare al punto 3.
3 Sostituire le cartucce tamburo. <b>a</b> Sostituire le cartucce tamburo. Vedere “Sostituzione delle cartucce tamburo”. <b>b</b> Dopo aver sostituito le cartucce tamburo, selezionare <b>Stampa tabella</b> nella scheda <b>Diagnosi</b> . <b>c</b> Fare clic su <b>Tabella configurazione passo</b> . La tabella configurazione passo viene stampata. Il problema è stato risolto?	L'operazione è terminata.	Contattare Dell.

## Stampe bianche

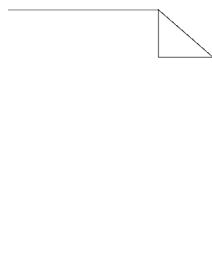

<b>Operazioni da effettuare</b>	<b>Sì</b>	<b>No</b>
<p>1 Il livello del toner è basso o le cartucce vanno cambiate. Confermare la quantità di toner rimanente in ciascuna cartuccia del toner.</p> <ul style="list-style-type: none"><li>a Controllare il livello del toner nella scheda <b>Stato</b> in Monitor di stato.</li><li>b Sostituire le cartucce toner come necessario.</li></ul> <p>Il problema è stato risolto?</p>	L'operazione è terminata.	Passare al punto 2.
<p>2 Se si utilizzano cartucce del toner non a marchio Dell, abilitare l'opzione <b>Toner non Dell</b>.</p> <ul style="list-style-type: none"><li>a Attivare <b>Strumenti</b> e fare clic su <b>Strumenti di servizio</b> nella scheda <b>Manutenzione stampante</b>.</li><li>b Verificare che la casella di controllo <b>On</b> in <b>Toner non Dell</b> sia selezionata.</li></ul> <p>Il problema è stato risolto?</p>	L'operazione è terminata.	Passare al punto 3.
<p>3 Impostare <b>Risparmio toner</b> nel driver della stampante.</p> <ul style="list-style-type: none"><li>a Nella scheda <b>Altri</b>, verificare che sia selezionata l'opzione <b>Off</b> nel menu a discesa <b>Risparmio toner</b>.</li></ul> <p>Il problema è stato risolto?</p>	L'operazione è terminata.	Passare al punto 4.
<p>4 La superficie dei supporti di stampa potrebbe non essere uniforme. Provare a cambiare il <b>Tipo di Foglio</b> dal driver della stampante. Ad esempio, modificare la carta liscia su spessa.</p> <ul style="list-style-type: none"><li>a Nella scheda <b>Generale</b>, modificare l'impostazione <b>Tipo di carta</b>.</li></ul> <p>Il problema è stato risolto?</p>	L'operazione è terminata.	Passare al punto 5.
<p>5 Verificare che si stia utilizzando il supporto di stampa corretto. Vedere "Tipi di carta supportati". In caso contrario utilizzare i supporti di stampa consigliati per la stampante.</p> <p>Il problema è stato risolto?</p>	L'operazione è terminata.	Passare al punto 6.
<p>6 Sostituire le cartucce tamburo.</p> <ul style="list-style-type: none"><li>a Sostituire le cartucce tamburo. Vedere "Sostituzione delle cartucce tamburo".</li><li>b Dopo aver sostituito le cartucce tamburo, selezionare <b>Stampa tabella</b> nella scheda <b>Diagnosi</b>.</li><li>c Fare clic su <b>Tabella configurazione 4 colori</b>.</li></ul> <p>La tabella configurazione 4 colori viene stampata.</p> <p>Il problema è stato risolto?</p>	L'operazione è terminata.	Contattare Dell.

## Striature sulle stampe

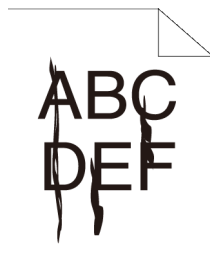

Operazioni da effettuare	Sì	No
<p>1 Il livello del toner è basso o le cartucce vanno cambiate. Confermare la quantità di toner rimanente in ciascuna cartuccia del toner.</p> <ul style="list-style-type: none"><li>a Controllare il livello del toner nella scheda <b>Stato</b> in Monitor di stato.</li><li>b Sostituire le cartucce toner come necessario.</li></ul> <p>Il problema è stato risolto?</p>	L'operazione è terminata.	Passare al punto 2.
<p>2 Se si utilizzano cartucce del toner non a marchio Dell, abilitare l'opzione <b>Toner non Dell</b>.</p> <ul style="list-style-type: none"><li>a Attivare <b>Strumenti</b> e fare clic su <b>Strumenti di servizio</b> nella scheda <b>Manutenzione stampante</b>.</li><li>b Verificare che la casella di controllo <b>On</b> in <b>Toner non Dell</b> sia selezionata.</li></ul> <p>Il problema è stato risolto?</p>	L'operazione è terminata.	Passare al punto 3.
<p>3 Sostituire le cartucce tamburo.</p> <ul style="list-style-type: none"><li>a Sostituire le cartucce tamburo. Vedere "Sostituzione delle cartucce tamburo".</li><li>b Dopo aver sostituito le cartucce tamburo, selezionare <b>Stampa tabella</b> nella scheda <b>Diagnosi</b>.</li><li>c Fare clic su <b>Tabella configurazione 4 colori</b>.</li></ul> <p>La tabella configurazione 4 colori viene stampata.</p> <p>Il problema è stato risolto?</p>	L'operazione è terminata.	Contattare Dell.

## Parti delle stampe sono nere

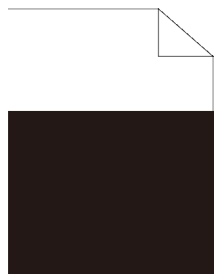

Operazioni da effettuare	Sì	No
1 Verificare che le cartucce tamburo siano installate correttamente. Vedere “Installazione di una cartuccia tamburo”. Il problema è stato risolto?	L'operazione è terminata.	Passare al punto 2.
2 Verificare che <b>Colore uscita</b> sia impostato su <b>Colore</b> nel driver della stampante. <b>a</b> Nella scheda <b>Grafica</b> verificare che <b>Colore uscita</b> sia impostato su <b>Colore</b> . Il problema è stato risolto?	L'operazione è terminata.	Passare al punto 3.
3 Sostituire le cartucce tamburo. <b>a</b> Sostituire le cartucce tamburo. Vedere “Sostituzione delle cartucce tamburo”. <b>b</b> Dopo aver sostituito le cartucce tamburo, selezionare <b>Stampa tabella</b> nella scheda <b>Diagnosi</b> . <b>c</b> Fare clic su <b>Tabella configurazione 4 colori</b> . La tabella configurazione 4 colori viene stampata. Il problema è stato risolto?	L'operazione è terminata.	Contattare Dell.

## Punti colorati con spaziatura

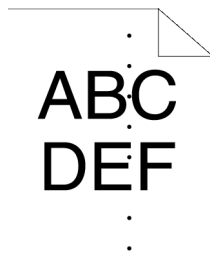

Operazioni da effettuare		Sì	No
1	<p>Individuare la causa del problema utilizzando la Tabella configurazione passo.</p> <p><b>a</b> Attivare <b>Strumenti</b> e fare clic su <b>Stampa tabella</b> nella scheda <b>Diagnosi</b>.</p> <p><b>b</b> Fare clic su <b>Tabella configurazione passo</b>. La tabella configurazione passo viene stampata.</p> <p><b>c</b> Confrontare la spaziatura dei punti colorati sulla stampa con quelli della Tabella configurazione passo e individuare la causa del problema.</p> <p>La causa del problema è stata individuata?</p>	<p>Procedere all'azione corrispondente all'ubicazione del problema.</p> <ul style="list-style-type: none"> <li>• Cartuccia tamburo - 2</li> <li>• Fusore - 3</li> <li>• Unità cinghia di trasferimento - 4</li> </ul>	Contattare Dell.
2	<p>Sostituire le cartucce tamburo.</p> <p><b>a</b> Sostituire le cartucce tamburo. Vedere "Sostituzione delle cartucce tamburo".</p> <p><b>b</b> Dopo aver sostituito le cartucce tamburo, selezionare <b>Stampa tabella</b> nella scheda <b>Diagnosi</b>.</p> <p><b>c</b> Fare clic su <b>Tabella configurazione passo</b>. La tabella configurazione passo viene stampata.</p> <p>Il problema è stato risolto?</p>	L'operazione è terminata.	Contattare Dell.
3	<p>Sostituire il fusore.</p> <p><b>a</b> Sostituire il fusore. Vedere "Sostituzione del fusore".</p> <p><b>b</b> Dopo avere sostituito il fusore, fare clic su <b>Stampa tabella</b> nella scheda <b>Diagnosi</b>.</p> <p><b>c</b> Fare clic su <b>Tabella configurazione passo</b>. La tabella configurazione passo viene stampata.</p> <p>Il problema è stato risolto?</p>	L'operazione è terminata.	Contattare Dell.
4	<p>Sostituire l'unità cinghia di trasferimento, il 2° BTR e il rullo di ritardo.</p> <p><b>a</b> Sostituire l'unità cinghia di trasferimento, il 2° BTR e il rullo di ritardo. Vedere "Sostituzione dell'unità cinghia di trasferimento, del 2° rullo di trasferimento (2° BTR) e del rullo di ritardo".</p> <p><b>b</b> Dopo avere sostituito l'unità cinghia di trasferimento, il 2° BTR e il rullo di ritardo, fare clic su <b>Stampa tabella</b> nella scheda <b>Diagnosi</b>.</p> <p><b>c</b> Fare clic su <b>Tabella configurazione passo</b>. La tabella configurazione passo viene stampata.</p> <p>Il problema è stato risolto?</p>	L'operazione è terminata.	Contattare Dell.



## Spazi vuoti verticali

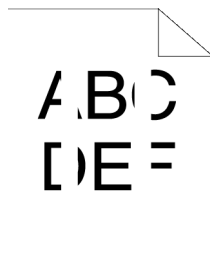

Operazioni da effettuare	Sì	No
<p>1 Pulire l'interno della stampante utilizzando l'asticella di pulizia. Vedere "Pulizia della finestra del ROS (Raster Optical Scanner)".</p> <ul style="list-style-type: none"> <li>a Una volta completata la pulizia, fare clic su <b>Stampa tabella</b> nella scheda <b>Diagnosi</b>.</li> <li>b Fare clic su <b>Tabella configurazione passo</b>. La tabella configurazione passo viene stampata.</li> </ul> <p>Il problema è stato risolto?</p>	L'operazione è terminata.	Passare al punto 2.
<p>2 Accertarsi che il percorso della luce non sia coperto.</p> <ul style="list-style-type: none"> <li>a Rimuovere le cartucce tamburo e conservarle al riparo dalla luce. Vedere "Rimozione della cartuccia tamburo".</li> <li>b Controllare il percorso della luce, quindi rimuovere la schermatura.</li> <li>c Reinstallare le cartucce tamburo. Vedere "Installazione di una cartuccia tamburo".</li> <li>d Attivare <b>Strumenti</b> e fare clic su <b>Stampa tabella</b> nella scheda <b>Diagnosi</b>.</li> <li>e Fare clic su <b>Tabella configurazione passo</b>. La tabella configurazione passo viene stampata.</li> </ul> <p>Il problema è stato risolto?</p>	L'operazione è terminata.	Passare al punto 3.
<p>3 Sostituire le cartucce tamburo.</p> <ul style="list-style-type: none"> <li>a Sostituire le cartucce tamburo. Vedere "Sostituzione delle cartucce tamburo".</li> <li>b Dopo aver sostituito le cartucce tamburo, selezionare <b>Stampa tabella</b> nella scheda <b>Diagnosi</b>.</li> <li>c Fare clic su <b>Tabella configurazione passo</b>. La tabella configurazione passo viene stampata.</li> </ul> <p>Il problema è stato risolto?</p>	L'operazione è terminata.	Contattare Dell.

## Immagini spurie/ghosting

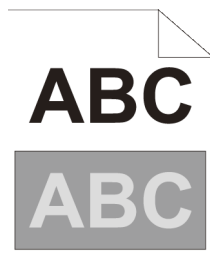

Operazioni da effettuare		Sì	No
1	<p>Individuare la causa del problema utilizzando la Tabella configurazione immagine spuria.</p> <p><b>a</b> Attivare <b>Strumenti</b> e fare clic su <b>Stampa tabella</b> nella scheda <b>Diagnosi</b>.</p> <p><b>b</b> Fare clic su <b>Tabella configurazione immagine spuria</b>. La tabella configurazione immagine spuria viene stampata.</p> <p>Il tipo di problema è stato identificato?</p>	<p>Procedere all'azione corrispondente al tipo di immagine spuria/ghost.</p> <p>Immagine spuria positiva - 2a</p> <p>Immagine spuria negativa - 2b</p>	Contattare Dell.
2a	<p>Sostituire le cartucce tamburo.</p> <p><b>a</b> Sostituire le cartucce tamburo. Vedere "Sostituzione delle cartucce tamburo".</p> <p><b>b</b> Dopo aver sostituito le cartucce tamburo, selezionare <b>Stampa tabella</b> nella scheda <b>Diagnosi</b>.</p> <p><b>c</b> Fare clic su <b>Tabella configurazione immagine spuria</b>. La tabella configurazione immagine spuria viene stampata.</p> <p>Il problema è stato risolto?</p>	L'operazione è terminata.	Contattare Dell.
2b	<p>Se si utilizzano supporti di stampa non consigliati provvedere a utilizzare solo supporti validi per la stampante.</p> <p>Il problema è stato risolto?</p>	L'operazione è terminata.	Passare al punto 3.
3	<p>Regolare la polarizzazione di trasferimento.</p> <p><b>a</b> Sul pannello operatore, premere il pulsante <b>i</b> (<b>Informazioni</b>) e toccare la scheda <b>Strumenti</b> → toccare <b>Impostazioni ammin.</b> → <b>Manutenzione</b> → <b>Regola cinghia di trasferimento</b>.</p> <p><b>b</b> Toccare <b>Offset K</b> o <b>Offset YMC</b>, quindi ridurre il valore.</p> <p><b>c</b> Attivare <b>Strumenti</b> e fare clic su <b>Stampa tabella</b> nella scheda <b>Diagnosi</b>.</p> <p><b>d</b> Fare clic su <b>Tabella configurazione immagine spuria</b>. La tabella configurazione immagine spuria viene stampata.</p> <p>Il problema è stato risolto?</p>	L'operazione è terminata.	Contattare Dell.

## Diminuzione di sensibilità fotoindotta

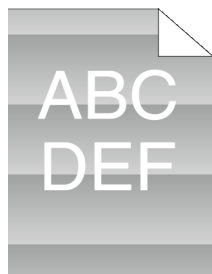

Operazioni da effettuare	Sì	No
<p>1 Controllare il motivo di sensibilità fotoindotta utilizzando la Tabella configurazione passo.</p> <p><b>a</b> Attivare <b>Strumenti</b> e fare clic su <b>Stampa tabella</b> nella scheda <b>Diagnosi</b>.</p> <p><b>b</b> Fare clic su <b>Tabella configurazione passo</b>.</p> <p>La tabella configurazione passo viene stampata.</p> <p>Il percorso sulla stampa corrisponde con quello della tabella configurazione passo?</p>	Passare al punto 2.	Contattare Dell.
<p>2 Sostituire le cartucce tamburo. Vedere “Sostituzione delle cartucce tamburo”.</p> <p>Il problema è stato risolto?</p>	L'operazione è terminata.	Contattare Dell.

## Stampe offuscate



Operazioni da effettuare	Sì	No
<p>1 Sostituire le cartucce tamburo.</p> <p><b>a</b> Sostituire le cartucce tamburo. Vedere “Sostituzione delle cartucce tamburo”.</p> <p><b>b</b> Dopo aver sostituito le cartucce tamburo, selezionare <b>Stampa tabella</b> nella scheda <b>Diagnosi</b>.</p> <p><b>c</b> Fare clic su <b>Tabella configurazione 4 colori</b>.</p> <p>La tabella configurazione 4 colori viene stampata.</p> <p>Il problema è stato risolto?</p>	L'operazione è terminata.	Contattare Dell.

## Stampe granulate

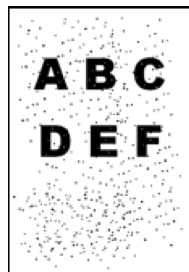

Operazioni da effettuare	Sì	No
1 Se la stampante è installata in un luogo ad altitudine elevata, impostare l'altitudine del luogo. <b>a</b> Attivare <b>Strumenti</b> e fare clic su <b>Strumenti di servizio</b> nella scheda <b>Manutenzione stampante</b> . <b>b</b> In <b>Regola altitudine</b> , selezionare il valore che più si avvicina all'altitudine della località in cui viene installata la stampante. Il problema è stato risolto?	L'operazione è terminata.	Passare al punto 2.
2 Sostituire le cartucce tamburo. Vedere "Sostituzione delle cartucce tamburo". Il problema è stato risolto?	L'operazione è terminata.	Contattare Dell.

## Caratteri frastagliati



Operazioni da effettuare	Sì	No
1 Impostare <b>Retino</b> su <b>Alta risoluzione</b> nel driver della stampante. a Nella scheda <b>Altri</b> , impostare <b>Retino</b> in <b>Elementi</b> : su <b>Alta risoluzione</b> .  Il problema è stato risolto?	L'operazione è terminata.	Passare al punto 2.
2 Impostare la <b>Modalità di Stampa</b> su <b>Alta Qualità</b> nel driver della stampante. a Nella scheda <b>Grafici</b> selezionare <b>Alta Qualità</b> da <b>Modalità di Stampa</b> .  Il problema è stato risolto?	L'operazione è terminata.	Passare al punto 3.
3 Abilitare la funzione <b>Arrotondamento bitmap</b> nel driver della stampante. a Nella scheda <b>Altri</b> , impostare <b>Arrotondamento bitmap</b> in <b>Elementi</b> : su <b>On</b> .  Il problema è stato risolto?	L'operazione è terminata.	Passare al punto 4.
4 Abilitare <b>Modo pagina di stampa</b> nel driver della stampante. a Nella scheda <b>Altri</b> , impostare <b>Modo pagina di stampa</b> in <b>Elementi</b> : su <b>On</b> .  Il problema è stato risolto?	L'operazione è terminata.	Passare al punto 5.
5 Se si utilizza un carattere scaricato, verificare che il carattere sia consigliato per la stampante, per il sistema operativo e per l'applicazione in uso.  Il problema è stato risolto?	L'operazione è terminata.	Contattare Dell.

## La stampa presenta delle bande orizzontali



Operazioni da effettuare		Sì	No
1	<p>Individuare la causa del problema utilizzando la Tabella configurazione passo.</p> <p><b>a</b> Attivare <b>Strumenti</b> e fare clic su <b>Stampa tabella</b> nella scheda <b>Diagnosi</b>.</p> <p><b>b</b> Fare clic su <b>Tabella configurazione passo</b>. La tabella configurazione passo viene stampata.</p> <p>La causa del problema è stata individuata?</p>	<p>Procedere all'azione corrispondente all'ubicazione del problema.</p> <ul style="list-style-type: none"> <li>• Cartuccia tamburo - 2</li> <li>• Fusore - 3</li> <li>• Unità cinghia di trasferimento - 4</li> </ul>	Contattare Dell.
2	<p>Sostituire le cartucce tamburo.</p> <p><b>a</b> Sostituire le cartucce tamburo. Vedere “Sostituzione delle cartucce tamburo”.</p> <p><b>b</b> Dopo aver sostituito le cartucce tamburo, selezionare <b>Stampa tabella</b> nella scheda <b>Diagnosi</b>.</p> <p><b>c</b> Fare clic su <b>Tabella configurazione passo</b>. La tabella configurazione passo viene stampata.</p> <p>Il problema è stato risolto?</p>	L'operazione è terminata.	Contattare Dell.
3	<p>Sostituire il fusore.</p> <p><b>a</b> Sostituire il fusore. Vedere “Sostituzione del fusore”.</p> <p><b>b</b> Dopo avere sostituito il fusore, fare clic su <b>Stampa tabella</b> nella scheda <b>Diagnosi</b>.</p> <p><b>c</b> Fare clic su <b>Tabella configurazione passo</b>. La tabella configurazione passo viene stampata.</p> <p>Il problema è stato risolto?</p>	L'operazione è terminata.	Contattare Dell.
4	<p>Sostituire l'unità cinghia di trasferimento, il 2° BTR e il rullo di ritardo.</p> <p><b>a</b> Sostituire l'unità cinghia di trasferimento, il 2° BTR e il rullo di ritardo. Vedere “Sostituzione dell'unità cinghia di trasferimento, del 2° rullo di trasferimento (2° BTR) e del rullo di ritardo”.</p> <p><b>b</b> Dopo avere sostituito l'unità cinghia di trasferimento, il 2° BTR e il rullo di ritardo, fare clic su <b>Stampa tabella</b> nella scheda <b>Diagnosi</b>.</p> <p><b>c</b> Fare clic su <b>Tabella configurazione passo</b>. La tabella configurazione passo viene stampata.</p> <p>Il problema è stato risolto?</p>	L'operazione è terminata.	Contattare Dell.

## Segno di perforazione

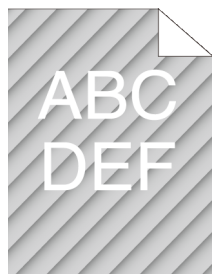

Operazioni da effettuare	Sì	No
<p>1 Individuare la causa del problema utilizzando la Tabella configurazione passo.</p> <p><b>a</b> Attivare <b>Strumenti</b> e fare clic su <b>Stampa tabella</b> nella scheda <b>Diagnosi</b>.</p> <p><b>b</b> Fare clic su <b>Tabella configurazione passo</b>.</p> <p>La tabella configurazione passo viene stampata.</p> <p>La stampa coincide con il motivo del segno di perforazione?</p>	Passare al punto 2.	Contattare Dell.
<p>2 Sostituire le cartucce tamburo. Vedere “Sostituzione delle cartucce tamburo”.</p> <p>Il problema è stato risolto?</p>	L'operazione è terminata.	Contattare Dell.

## Carta increspata o macchiata

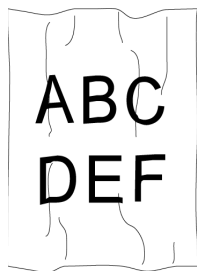

Operazioni da effettuare	Sì	No
<p>1 Verificare che si stia utilizzando il supporto di stampa corretto. Vedere “Tipi di carta supportati”. In caso contrario utilizzare i supporti di stampa consigliati per la stampante.</p> <p>Il problema è stato risolto?</p>	L'operazione è terminata.	Se la stampa viene effettuata su una busta, passare al punto 2. Se la stampa viene effettuata su supporti di stampa diversi dalle buste, contattare Dell.
<p>2 Controllare l'increspatura. L'increspatura si trova entro 30 mm dai 4 bordi della busta?</p>	Il tipo di increspatura è considerato normale. La stampante non è guasta.	Passare al punto 3.
<p>3 Caricare correttamente le buste nell'alimentatore multifunzione. Per informazioni dettagliate vedere “Caricamento delle buste nell'alimentatore MPF”.</p> <p>Il problema è stato risolto?</p>	L'operazione è terminata.	Contattare Dell.

## Bordo superiore della carta danneggiato

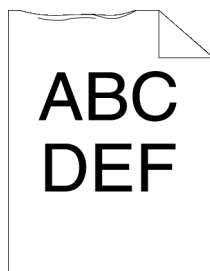

Operazioni da effettuare	Sì	No
1 Quando si usa l'alimentatore multifunzione, capovolgere la carta e riprovare. Quando si usa uno qualsiasi dei cassettei, cambiare la carta e riprovare. Il problema è stato risolto?	L'operazione è terminata.	(MPF) Passare al punto 2. (cassetti) Contattare Dell.
2 Sostituire la carta con un'altra e riprovare. Il problema è stato risolto?	L'operazione è terminata.	Passare al punto 3.
3 Usare uno qualsiasi degli altri cassettei al posto dell'alimentatore multifunzione. Il problema è stato risolto?	L'operazione è terminata.	Contattare Dell.

## Problemi di inceppamento/allineamento

 **NOTA:** alcune delle seguenti procedure che utilizzano la casella **Strumenti** possono essere eseguite anche tramite il pannello operatore o lo strumento **Dell Printer Configuration Web Tool**. Per informazioni sull'utilizzo del pannello operatore e di **Dell Printer Configuration Web Tool**, vedere "Informazioni sui menu della stampante" e "Dell™ Printer Configuration Web Tool".

- Margini laterali e superiori non corretti
- Registrazione colore disallineata
- Immagini oblique
- Inceppamento per errata alimentazione del cassetto 1/dell'alimentatore da 550 fogli opzionale
- Inceppamento per errata alimentazione dall'alimentatore MPF
- Inceppamento registrazione (sensore di uscita attivo)
- Inceppamento uscita (sensore di uscita disattivato)
- Inceppamento per alimentazione multipla dal cassetto 1/dall'alimentatore da 550 fogli opzionale
- Inceppamento per alimentazione multipla alimentatore multifunzione



## Margini laterali e superiori non corretti



Operazioni da effettuare	Sì	No
1 Verificare che i margini siano impostati correttamente nell'applicazione in uso. Il problema è stato risolto?	L'operazione è terminata.	Contattare Dell.

## Registrazione colore disallineata

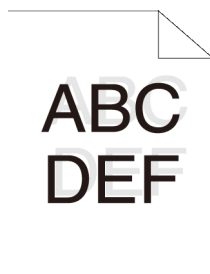

Operazioni da effettuare	Sì	No
1 Regolare le impostazioni del tipo di carta nel driver della stampante in base a quelle del cassetto. Il problema è stato risolto?	L'operazione è terminata.	Passare al punto 2.
2 Esegue automaticamente la regolazione della registrazione del colore. <b>a</b> Sul pannello operatore, premere il pulsante <b>i</b> ( <b>Informazioni</b> ) e toccare la scheda <b>Strumenti</b> → toccare <b>Impostazioni ammin.</b> → <b>Manutenzione</b> → <b>Reg. Reg. Col.</b> → <b>Correzione automatica</b> → <b>Avvia</b> . <b>OPPURE</b> <b>a</b> Attivare <b>Strumenti</b> e fare clic su <b>Strumenti di servizio</b> nella scheda <b>Manutenzione stampante</b> . <b>b</b> Fare clic su <b>Avvia</b> in <b>Autocorrezione</b> in <b>Registrazioni colore</b> . Il problema è stato risolto?	L'operazione è terminata.	Passare al punto 3.
3 Sono disponibili cartucce tamburo di ricambio?	Passare al punto 4a.	Passare al punto 4b.

<b>Operazioni da effettuare</b>	<b>Sì</b>	<b>No</b>
<p><b>4a</b> Sostituire le cartucce tamburo.</p> <p><b>a</b> Sostituire le cartucce tamburo. Vedere “Sostituzione delle cartucce tamburo”.</p> <p><b>b</b> Attivare <b>Strumenti</b> e fare clic su <b>Strumenti di servizio</b> nella scheda <b>Manutenzione stampante</b>.</p> <p><b>c</b> Fare clic sul pulsante <b>Start</b> in <b>Stampa diagramma reg. colore</b> in <b>Registrazione colore</b>.</p> <p>La tabella di configurazione registrazione colore viene stampata.</p> <p>Il problema è stato risolto?</p>	L'operazione è terminata.	Contattare Dell.
<p><b>4b</b> Stampare la tabella di configurazione registrazione colore e correggere manualmente la registrazione colore.</p> <p><b>a</b> Attivare <b>Strumenti</b> e fare clic su <b>Strumenti di servizio</b> nella scheda <b>Manutenzione stampante</b>.</p> <p><b>b</b> Fare clic sul pulsante <b>Start</b> in <b>Stampa diagramma reg. colore</b> in <b>Registrazione colore</b>.</p> <p>La tabella di configurazione registrazione colore viene stampata.</p> <p><b>c</b> Identificare i valori dell'offset dalla tabella e specificare ogni valore per i colori di processo, sinistra e destra in <b>Immetti numero</b>. Per ulteriori informazioni, vedere “Regolazione della registrazione del colore”.</p> <p><b>d</b> Fare clic su <b>Applica nuove impostazioni</b>.</p> <p><b>e</b> Fare clic su <b>Avvia</b> in <b>Stampa diagramma reg. colore</b> per stampare di nuovo la tabella di configurazione della registrazione di colore.</p> <p>Il problema è stato risolto?</p>	L'operazione è terminata.	Contattare Dell.

## Immagine obliqua

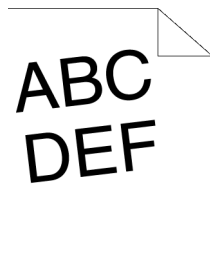

<b>Operazioni da effettuare</b>	<b>Sì</b>	<b>No</b>
<p><b>1</b> Regolare correttamente le guide carta.</p> <p>Il problema è stato risolto?</p>	L'operazione è terminata.	Passare al punto 2.
<p><b>2</b> Installare l'unità cinghia di trasferimento seguendo la procedura appropriata. Vedere “Installazione di un'unità cinghia di trasferimento”.</p> <p>Il problema è stato risolto?</p>	L'operazione è terminata.	Contattare Dell.

## Inceppamento per errata alimentazione del cassetto 1/dell'alimentatore da 550 fogli opzionale

Operazioni da effettuare	Sì	No
1 Verificare che il cassetto 1, o l'alimentatore da 550 fogli opzionale, sia inserito correttamente. Il problema è stato risolto?	L'operazione è terminata.	Procedere all'azione corrispondente al tipo di supporto di stampa in uso. <ul style="list-style-type: none"> <li>• Spesso - 2a</li> <li>• Sottile - 2b</li> <li>• Patinato - 2c</li> </ul> Se viene utilizzata carta diversa da quella indicata sopra, passare al punto 2d, 2e.
2a Utilizzare carta spessa di grammatura pari o inferiore a 216 g/m <sup>2</sup> . Il problema è stato risolto?	L'operazione è terminata.	Passare al punto 3a.
2b Utilizzare carta sottile di grammatura pari o superiore a 60 g/m <sup>2</sup> . Il problema è stato risolto?	L'operazione è terminata.	Passare al punto 3a.
2c Caricare un foglio di carta patinata alla volta. Il problema è stato risolto?	L'operazione è terminata.	Passare al punto 3b.
2d Verificare che i supporti di stampa non siano arricciati. Il problema è stato risolto?	L'operazione è terminata.	Passare al punto 3a.
2e Il supporto di stampa è umido?	Passare al punto 3c.	Passare al punto 3a.
3a Smazzare i supporti di stampa Il problema è stato risolto?	L'operazione è terminata.	Passare al punto 3b.
3b Pulire il rullo di ritardo nel cassetto 1 o nell'alimentatore da 550 fogli opzionale con un panno inumidito con acqua. Il problema è stato risolto?	L'operazione è terminata.	Passare al punto 4b.
3c Ruotare sottosopra il supporto di stampa. Il problema è stato risolto?	L'operazione è terminata.	Passare al punto 4a.
4a Utilizzare supporti di stampa che non siano umidi. Il problema è stato risolto?	L'operazione è terminata.	Passare al punto 3a.
4b Sostituire le cartucce tamburo. Il problema è stato risolto?	L'operazione è terminata.	Contattare Dell.

## Inceppamento per errata alimentazione dall'alimentatore MPF

Operazioni da effettuare	Sì	No
1 Verificare che l'alimentatore multifunzione sia inserito correttamente. Il problema è stato risolto?	L'operazione è terminata.	Procedere all'azione corrispondente al tipo di supporto di stampa in uso. <ul style="list-style-type: none"> <li>• Spesso - 2a</li> <li>• Sottile - 2b</li> <li>• Patinato - 2c</li> <li>• Busta - 2d</li> </ul> Se viene utilizzata carta diversa da quella indicata sopra, passare al punto 2e.
2a Utilizzare carta spessa di grammatura pari o inferiore a 216 g/m <sup>2</sup> . Il problema è stato risolto?	L'operazione è terminata.	Passare al punto 3a.
2b Utilizzare carta sottile di grammatura pari o superiore a 60 g/m <sup>2</sup> . Il problema è stato risolto?	L'operazione è terminata.	Passare al punto 3a.
2c Caricare un foglio di carta patinata alla volta. Il problema è stato risolto?	L'operazione è terminata.	Passare al punto 3b.
2d Verificare che la busta sia caricata correttamente nell'alimentatore multifunzione, come descritto in "Caricamento delle buste nell'alimentatore MPF". Il problema è stato risolto?	L'operazione è terminata.	Passare al punto 3c.
2e Il supporto di stampa è umido?	Passare al punto 3d.	Passare al punto 3a.
3a Smazzare i supporti di stampa Il problema è stato risolto?	L'operazione è terminata.	Passare al punto 3b.
3b Pulire il rullo di ritardo nell'alimentatore MPF con un panno inumidito con acqua. Il problema è stato risolto?	L'operazione è terminata.	Passare al punto 4b.
3c Se la busta è deformata, sistemarla o utilizzare un'altra busta. Il problema è stato risolto?	L'operazione è terminata.	Passare al punto 3a.
3d Ruotare sottosopra il supporto di stampa. Il problema è stato risolto?	L'operazione è terminata.	Passare al punto 4a.
4a Utilizzare supporti di stampa che non siano umidi. Il problema è stato risolto?	L'operazione è terminata.	Passare al punto 3a.
4b Sostituire le cartucce tamburo. Il problema è stato risolto?	L'operazione è terminata.	Contattare Dell.

## Inceppamento registrazione (sensore di uscita attivo)

Operazioni da effettuare	Sì	No
1 Verificare che le cartucce tamburo siano installate correttamente. Il problema è stato risolto?	L'operazione è terminata.	Passare al punto 2.
2 Sostituire le cartucce tamburo. Vedere "Sostituzione delle cartucce tamburo". Il problema è stato risolto?	L'operazione è terminata.	Passare al punto 3.
3 Verificare che il fusore sia impostato correttamente. Il problema è stato risolto?	L'operazione è terminata.	Passare al punto 4.
4 Sostituire il fusore. a Sostituire il fusore. Vedere "Rimozione del fusore". b Dopo avere sostituito il fusore, fare clic su <b>Stampa tabella</b> nella scheda <b>Diagnosi</b> . c Fare clic su <b>Tabella configurazione passo</b> . La tabella configurazione passo viene stampata. Il problema è stato risolto?	L'operazione è terminata.	Passare al punto 5.
5 Verificare che l'unità cinghia di trasferimento sia installata correttamente. Il problema è stato risolto?	L'operazione è terminata.	Passare al punto 6.
6 Sostituire l'unità cinghia di trasferimento, il 2° BTR e il rullo di ritardo. a Sostituire l'unità cinghia di trasferimento, il 2° BTR e il rullo di ritardo. Vedere "Sostituzione dell'unità cinghia di trasferimento, del 2° rullo di trasferimento (2° BTR) e del rullo di ritardo". b Dopo avere sostituito l'unità cinghia di trasferimento, il 2° BTR e il rullo di ritardo, fare clic su <b>Stampa tabella</b> nella scheda <b>Diagnosi</b> . c Fare clic su <b>Tabella configurazione passo</b> . La tabella configurazione passo viene stampata. Il problema è stato risolto?	L'operazione è terminata.	Contattare Dell.

## Inceppamento uscita (sensore di uscita disattivato)

Operazioni da effettuare	Sì	No
1 Verificare che il fusore sia installato correttamente. Il problema è stato risolto?	L'operazione è terminata.	Passare al punto 2.
2 Sostituire il fusore. a Sostituire il fusore. Vedere "Sostituzione del fusore". b Dopo avere sostituito il fusore, fare clic su <b>Stampa tabella</b> nella scheda <b>Diagnosi</b> . c Fare clic su <b>Tabella configurazione passo</b> . La tabella configurazione passo viene stampata. Il problema è stato risolto?	L'operazione è terminata.	Contattare Dell.

## Inceppamento per alimentazione multipla dal cassetto 1/dall'alimentatore da 550 fogli opzionale

Operazioni da effettuare	Sì	No
1 Verificare che il cassetto 1, o l'alimentatore da 550 fogli opzionale, sia inserito correttamente. Il problema è stato risolto?	L'operazione è terminata.	Se si utilizza carta patinata passare all'azione 2.  Se la stampa viene effettuata su un supporto di stampa diverso, passare all'azione 3.
2 Caricare un foglio di carta patinata alla volta. Il problema è stato risolto?	L'operazione è terminata.	Passare al punto 4.
3 Utilizzare supporti di stampa che non siano umidi. Il problema è stato risolto?	L'operazione è terminata.	Passare al punto 4.
4 Smazzare i supporti di stampa. Il problema è stato risolto?	L'operazione è terminata.	Passare al punto 5.
5 Pulire il rullo di ritardo nel cassetto 1 o nell'alimentatore da 550 fogli opzionale con un panno inumidito con acqua nel punto in cui si è verificata l'alimentazione multipla. Il problema è stato risolto?	L'operazione è terminata.	Contattare Dell.

## Inceppamento per alimentazione multipla alimentatore multifunzione

Operazioni da effettuare	Sì	No
1 Verificare il tipo di supporto utilizzato. Se si utilizza carta patinata passare all'azione 2. Se la stampa viene effettuata su un supporto di stampa diverso, passare all'azione 3.	-	-
2 Caricare un foglio di carta patinata alla volta. Il problema è stato risolto?	L'operazione è terminata.	Passare al punto 4.
3 Utilizzare supporti di stampa che non siano umidi. Il problema è stato risolto?	L'operazione è terminata.	Passare al punto 4.
4 Smazzare i supporti di stampa. Il problema è stato risolto?	L'operazione è terminata.	Passare al punto 5.
5 Pulire il rullo di ritardo nell'alimentatore MPF in cui si è verificata l'alimentazione multipla con un panno inumidito con acqua. Il problema è stato risolto?	L'operazione è terminata.	Contattare Dell.

## Rumore

Operazioni da effettuare	Sì	No
1 Esegui la Regolaz. registrazione automatica per specificare la causa del rumore. Il problema è stato risolto?	L'operazione è terminata.	Passare al punto 2.
2 Sostituire l'unità cinghia di trasferimento, il 2° BTR e il rullo di ritardo. <b>a</b> Sostituire l'unità cinghia di trasferimento, il 2° BTR e il rullo di ritardo. Vedere "Sostituzione dell'unità cinghia di trasferimento, del 2° rullo di trasferimento (2° BTR) e del rullo di ritardo". <b>b</b> Dopo avere sostituito l'unità cinghia di trasferimento, il 2° BTR e il rullo di ritardo, fare clic su <b>Stampa tabella</b> nella scheda <b>Diagnosi</b> . <b>c</b> Fare clic su <b>Tabella configurazione passo</b> . La tabella configurazione passo viene stampata. Il problema è stato risolto?	L'operazione è terminata.	Passare al punto 3.
3 Sostituire il fusore. <b>a</b> Sostituire il fusore. Vedere "Sostituzione del fusore". <b>b</b> Dopo avere sostituito il fusore, fare clic su <b>Stampa tabella</b> nella scheda <b>Diagnosi</b> . <b>c</b> Fare clic su <b>Tabella configurazione passo</b> . La tabella configurazione passo viene stampata. Il problema è stato risolto?	L'operazione è terminata.	Passare al punto 4.
4 Sostituire il contenitore del toner di scarto. Il problema è stato risolto?	L'operazione è terminata.	Passare al punto 5.
5 Sostituire le cartucce tamburo. Il problema è stato risolto?	L'operazione è terminata.	Passare al punto 6.
6 Sostituire la cartuccia toner (K). Vedere "Sostituzione delle cartucce del toner".	L'operazione è terminata. (la cartuccia toner (K) utilizzata è stata danneggiata. Sostituirla con una nuova.)	Passare al punto 7.
7 Sostituire la cartuccia toner (Y). Vedere "Sostituzione delle cartucce del toner".	L'operazione è terminata. (la cartuccia toner (Y) utilizzata è stata danneggiata. Sostituirla con una nuova.)	Passare al punto 8.
8 Sostituire la cartuccia toner (M). Vedere "Sostituzione delle cartucce del toner".	L'operazione è terminata. (la cartuccia toner (M) utilizzata è stata danneggiata. Sostituirla con una nuova.)	Passare al punto 9.

<b>Operazioni da effettuare</b>		<b>Sì</b>	<b>No</b>
9	Sostituire la cartuccia toner (C). Vedere “Sostituzione delle cartucce del toner”.	L'operazione è terminata. (la cartuccia toner (C) utilizzata è stata danneggiata. Sostituirla con una nuova.)	Contattare Dell.

## Problemi di copiatura

<b>Problema</b>	<b>Operazioni da effettuare</b>
Impossibile copiare un documento caricato nell'alimentatore DADF.	Verificare che il coperchio dell'alimentatore DADF sia ben chiuso. Accertarsi che la leva di rilascio sia posizionata correttamente.
Strisce o spazi vuoti verticali appaiono sulle stampe quando la scansione dei documenti avviene tramite l'alimentatore DADF.	Pulire il vetro del DADF. Pulire l'interno della stampante utilizzando l'asticella di pulizia. Vedere “Pulizia della finestra del ROS (Raster Optical Scanner)”.

## Problemi di fax

<b>Problema</b>	<b>Operazioni da effettuare</b>
La stampante non funziona, il display è vuoto e i pulsanti non funzionano.	Disinserire il cavo di alimentazione e poi reinserirlo. Accertarsi che ci sia alimentazione elettrica alla presa.
Nessun tono di composizione.	Accertarsi che la linea telefonica sia correttamente connessa. Vedere “Collegamento della linea telefonica”. Accertarsi che la presa a muro del telefono funzioni collegando un altro telefono. Verificare la connessione fax. Vedere “Diagnosi della connessione fax”.
I numeri memorizzati non vengono composti correttamente.	Accertarsi che i numeri siano memorizzati correttamente. Stampare l'elenco della rubrica telefonica.
Il documento non viene alimentato nella stampante.	Accertarsi che il documento non sia increspato e che sia inserito correttamente. Controllare che il documento sia del formato corretto e non troppo spesso o troppo sottile. Verificare che il coperchio dell'alimentatore DADF sia ben chiuso.
I fax non vengono ricevuti automaticamente.	La modalità FAX deve essere selezionata. Accertarsi che vi sia carta nel cassetto carta. Controllare se sul display appare il messaggio Memoria MFP piena. Se l'intervallo di tempo specificato per le seguenti funzioni è troppo lungo, cambiarlo in un intervallo più breve come 30 secondi. <ul style="list-style-type: none"> <li>• Ricez. Autom. Fax</li> <li>• Ricez Autom Tel/Fax</li> <li>• Ricez Autom Ris/Fax</li> </ul> Verificare la connessione fax. Vedere “Diagnosi della connessione fax”.



<b>Problema</b>	<b>Operazioni da effettuare</b>
La stampa non invia fax.	<p>Invio fax dovrebbe apparire sul display.</p> <p>Controllare il dispositivo fax a cui si sta inviando il fax, per verificare se può ricevere il fax.</p> <p>Controllare il tipo di composizione: Tono o Impulso.</p> <p>Verificare che il documento sia caricato nell'alimentatore DADF o sul vetro documenti.</p> <p>Verificare la connessione fax. Vedere "Diagnosi della connessione fax".</p>
Il fax in arrivo ha degli spazi bianchi o è di qualità scadente.	<p>Controllare la stampante eseguendo una copia.</p> <p>La cartuccia toner potrebbe essere vuota. Sostituire la cartuccia del toner. Vedere "Sostituzione delle cartucce del toner".</p> <p>Una linea telefonica rumorosa può causare errori. Impostare la velocità fax su un valore inferiore.</p> <p>Il dispositivo che invia il fax potrebbe essere difettoso.</p>
Alcune parole del fax in arrivo appaiono allungate.	Un inceppamento temporaneo del documento potrebbe essersi verificato sul dispositivo che invia il fax.
Ci sono righe sui documenti inviati.	Verificare l'eventuale presenza di macchie sulla superficie del vetro documenti e del vetro DADF e pulirli. Vedere "Pulizia dello scanner".
La stampante compone il numero ma non avviene la connessione con un altro dispositivo fax.	È possibile che l'altro dispositivo fax sia spento, senza carta o non in grado di rispondere a chiamate in arrivo. Rivolgersi all'operatore dell'altro dispositivo fax perché risolva il problema.
I documenti non vengono memorizzati.	È possibile che non ci sia spazio in memoria sufficiente. Se sul display appare il messaggio Memoria MFP piena, cancellare i documenti memorizzati non più necessari e quindi ripristinare il documento, oppure attendere il completamento del processo in corso (ad esempio, una trasmissione o una ricezione fax).
Aree vuote appaiono sul fondo di ogni pagina o su altre pagine, con una piccola striscia di testo nella parte superiore.	È possibile che le impostazioni della carta effettuate non siano corrette. Vedere "Istruzioni sull'uso dei supporti di stampa".
La stampante non invia e non riceve fax.	<p>Accertarsi che il codice paese sia impostato correttamente. Premere il pulsante  (Informazioni) e toccare la scheda Strumenti →toccare Impostazioni ammin.→mp. Fax→Impostazioni linea fax→Paese.</p> <p>Controllare il tipo di composizione: Tono o Impulso.</p> <p>Verificare che cavi siano collegati correttamente.</p> <p>Se il cavo telefonico è connesso alla stampante tramite un dispositivo quale una segreteria telefonica e un computer, togliere il dispositivo e connettere direttamente il cavo telefonico alla stampante.</p> <p>Accertarsi che l'opzione Configurazione fax indesiderato sia impostata su Off.</p>
Si verifica spesso un errore durante un invio o una ricezione di fax.	Ridurre la velocità del modem. Premere il pulsante  (Informazioni) e toccare la scheda Strumenti →toccare Impostazioni ammin.→Imp. Fax→Predef. trasmissione→Velocità modem.
La stampante riceve fax ma non li stampa.	<p>Controllare il livello del toner.</p> <p>Accertarsi che vi sia carta nel cassetto carta.</p> <p>Verificare che l'opzione Inoltro fax inviato sia impostata su Off.</p> <p>Verificare se la stampante si trova in modalità di ricezione protetta. Se questa modalità è attiva, immettere la password corretta o disattivarla per stampare i fax presenti in memoria.</p>

## Problemi di scansione

Problema	Operazioni da effettuare
Lo scanner non funziona.	<p>Verificare che il documento di cui effettuare la scansione sia rivolto verso il basso sul vetro documenti o rivolto verso l'alto nell'alimentatore DADF.</p> <p>La memoria disponibile potrebbe non essere sufficiente per il documento da sottoporre a scansione. Ridurre il valore della risoluzione e riprovare la scansione.</p> <p>Verificare che il cavo USB o Ethernet sia collegato correttamente.</p> <p>Verificare che il cavo USB o Ethernet non sia difettoso. Provare con un cavo che funziona per certo. Se necessario sostituire il cavo iniziale.</p> <p>Se si utilizza il driver TWAIN di rete o Windows Image Acquisition (WIA), verificare che il cavo Ethernet sia collegato correttamente e che l'indirizzo IP della stampante sia impostato correttamente. Per controllare l'indirizzo IP, vedere "Verifica delle impostazioni IP".</p> <p>Controllare che lo scanner sia configurato correttamente. Controllare l'applicazione utilizzata per verificare che il lavoro di scansione venga inviato alla porta corretta.</p> <p>Verificare che la funzione di condivisione dello scanner sia disabilitata quando si utilizza Mac OS X prima di eseguire la scansione di documenti tramite un'applicazione compatibile con ICA del tipo Acquisizione Immagine. La stampante non supporta la funzione di condivisione dello scanner di Mac OS X. Selezionare una stampante direttamente connessa al computer tramite USB o una rete LAN wired/wireless ed eseguire la scansione dei documenti.</p>
La stampante esegue le scansioni molto lentamente.	<p>La scansione della grafica è molto più lenta della scansione del testo quando si utilizza la funzione Scansione su E-mail o Scansione in rete.</p> <p>In modalità scansione la velocità di comunicazione rallenta a causa della grande quantità di memoria richiesta per analizzare e riprodurre l'immagine digitalizzata.</p> <p>Le immagini eseguite a una risoluzione elevata richiedono tempi di scansione più lunghi rispetto a una risoluzione bassa.</p>
Alimentazione errata o alimentazione multipla dei documenti nell'alimentatore DADF.	<p>Controllare che il gruppo del rullo di alimentazione del DADF sia installato correttamente.</p> <p>Verificare che il tipo di carta dei documenti soddisfi le specifiche per la stampante. Per ulteriori informazioni, vedere "Tipi di carta supportati".</p> <p>Verificare che il documento sia caricato correttamente nel DADF.</p> <p>Verificare che le guide dei documenti siano regolate correttamente.</p> <p>Verificare che il numero dei documenti non superi la capacità massima dell'alimentatore DADF.</p> <p>Verificare che il documento non sia arricciato.</p> <p>Smazzare bene i documenti prima di caricarli nel DADF.</p>
Strisce o spazi vuoti verticali appaiono sulle stampe quando la scansione dei documenti avviene tramite l'alimentatore DADF.	<p>Pulire il vetro del DADF.</p> <p>Pulire l'interno della stampante utilizzando l'asticella di pulizia. Vedere "Pulizia della finestra del ROS (Raster Optical Scanner)".</p>
Una sbavatura appare nella stessa posizione sulle stampe quando la scansione dei documenti avviene tramite la lastra.	<p>Pulire la lastra.</p>
Immagine oblique.	<p>Verificare che il documento sia caricato diritto nell'alimentatore DADF o sul vetro documenti.</p>

<b>Problema</b>	<b>Operazioni da effettuare</b>
Le righe diagonali appaiono frastagliate quando la scansione avviene tramite l'alimentatore DADF.	Se si utilizzano supporti spessi, provare ad eseguire la scansione dalla lastra.
Sullo schermo del computer appare un messaggio simile a:	È possibile che sia in corso un lavoro di copiatura o di stampa. Al termine del lavoro in corso, riprovare.
<ul style="list-style-type: none"> <li>• “Impossibile impostare il dispositivo sulla modalità H/W desiderata”.</li> <li>• “Porta utilizzata da un altro programma”.</li> <li>• “Porta disabilitata”.</li> <li>• “Scanner in corso ricezione o stampa di dati. Al termine, riprovare”.</li> <li>• “Gestione non valida”.</li> <li>• “Scansione non riuscita”.</li> </ul>	<p>La porta selezionata è in uso. Riavviare il computer e riprovare.</p> <p>Il cavo potrebbe non essere connesso correttamente o la stampante essere spenta.</p> <p>Il driver dello scanner non è installato o un ambiente operativo non è impostato correttamente.</p> <p>Verificare che la porta sia connessa correttamente e che la stampante sia accesa. Quindi riavviare il computer.</p> <p>Verificare che il cavo USB o Ethernet sia collegato correttamente.</p>
La stampante non trasferisce correttamente i dati di scansione a una destinazione specifica tramite la funzione <b>Scansione su E-mail</b> o <b>Scansione in rete</b> .	<p>Verificare che le impostazioni seguenti siano state configurate correttamente nello strumento <b>Dell Printer Configuration Web Tool</b>.</p> <p><b>Scansione in rete</b></p> <p>Controllare le seguenti impostazioni sotto <b>Rubrica indirizzi</b>→ <b>Indirizzo Server</b>:</p> <ul style="list-style-type: none"> <li>• <b>Indirizzo Server</b></li> <li>• <b>Nome condivisione (Nome altri utenti)</b></li> <li>• <b>Percorso server</b></li> <li>• <b>Nome login</b></li> <li>• <b>Password login</b></li> </ul> <p><b>Scansione su E-mail</b></p> <p>Controllare le seguenti impostazioni sotto <b>Rubrica indirizzi</b>→ <b>Indirizzo e-mail</b>:</p> <ul style="list-style-type: none"> <li>• <b>Indirizzo</b></li> </ul>
Impossibile eseguire la scansione utilizzando WIA su un computer Microsoft® Windows Server® 2003.	<p>Abilitare WIA sul computer.</p> <p>Per abilitare WIA:</p> <ol style="list-style-type: none"> <li><b>1</b> Selezionare <b>Start</b>, puntare su <b>Strumenti amministrativi</b> e quindi selezionare <b>Servizi</b>.</li> <li><b>2</b> Fare clic con il pulsante destro del mouse su <b>Windows Image Acquisition (WIA)</b> e quindi selezionare <b>Avvia</b>.</li> </ol>
Impossibile eseguire la scansione utilizzando TWAIN o WIA su un computer Windows Server 2008 o Windows Server 2008 R2.	<p>Installare sul computer la funzione Esperienza desktop.</p> <p>Per installare Esperienza desktop:</p> <ol style="list-style-type: none"> <li><b>1</b> Selezionare <b>Start</b>, puntare su <b>Strumenti amministrativi</b> e quindi selezionare <b>Server Manager</b>.</li> <li><b>2</b> Sotto <b>Riepilogo funzionalità</b>, selezionare <b>Aggiungi funzionalità</b>.</li> <li><b>3</b> Selezionare la casella di controllo <b>Esperienza desktop</b>, selezionare <b>Avanti</b> e quindi selezionare <b>Installa</b>.</li> <li><b>4</b> Riavviare il computer.</li> </ol>

<b>Problema</b>	<b>Operazioni da effettuare</b>
Impossibile eseguire la scansione utilizzando TWAIN o WIA su un computer Windows Server 2012.	<p>Installare sul computer la funzione Esperienza desktop.</p> <p>Per installare Esperienza desktop:</p> <ol style="list-style-type: none"> <li><b>1</b> Fare clic su <b>Server Manager</b> dalla schermata <b>Start</b>. Viene visualizzata la schermata <b>Server Manager</b>.</li> <li><b>2</b> In <b>Gestisci</b>, fare clic su <b>Aggiungi regole e funzioni</b>. Viene visualizzata la schermata <b>Aggiunta guidata regole e funzioni</b>.</li> <li><b>3</b> Fare clic su <b>Avanti</b> per saltare la pagina <b>Prima di iniziare</b>.</li> <li><b>4</b> Verificare che sia selezionata la voce <b>Installazione basata su regole o funzioni</b>, quindi fare clic su <b>Avanti</b>.</li> <li><b>5</b> Accertarsi che sia selezionata la voce <b>Seleziona un server dal gruppo di server</b>, selezionare il server in <b>Gruppo server</b>, quindi fare clic su <b>Avanti</b>.</li> <li><b>6</b> Fare clic su <b>Avanti</b> per saltare la pagina <b>Seleziona regole server</b>.</li> <li><b>7</b> Selezionare la casella di controllo <b>Esperienza desktop in Interfacce e infrastruttura utente</b>, quindi fare clic su <b>Avanti</b>.</li> <li><b>8</b> Fare clic su <b>Conferma</b> dall'elenco a sinistra.</li> <li><b>9</b> Selezionare la casella di controllo <b>Riavvia il server di destinazione automaticamente se necessario</b>, quindi fare clic su <b>Installa</b>.</li> <li><b>10</b> Riavviare il computer.</li> </ol>

## Problemi con il certificato digitale

<b>Sintomo</b>	<b>Causa</b>	<b>Operazioni da effettuare</b>
Il pulsante di importazione del certificato è disabilitato.	La comunicazione SSL è disabilitata.	Creare un certificato auto-firmato e abilitare SSL.
Il pulsante Dettagli certificato è disabilitato.		
Il certificato non può essere importato.	L'impostazione dell'ora non è corretta.	Verificare il periodo di validità del certificato nonché l'impostazione dell'ora del dispositivo.
	Il file del certificato non è corretto.	Verificare se la password è corretta.
		Verificare se il tipo di file è PKCS#7/#12 o x509CACert (estensione: p7b/p12/pfx/cer/crt).
		Verificare che le informazioni attributo (Utilizzo chiave/Utilizzo chiave esteso) del certificato da importare siano impostate correttamente.
	Il browser non è corretto.	Utilizzare Internet Explorer.
Quando si tenta di utilizzare funzioni di protezione che richiedono certificati, viene visualizzato 016-404.	I dati del certificato contenuti nella memoria interna sono eliminati, corrotti o non leggibili.	Importare il certificato e abilitare nuovamente le impostazioni di protezione.

Sintomo	Causa	Operazioni da effettuare
Un certificato non può essere configurato con “Dettagli certificato”.	Il periodo di validità non è valido.	Il periodo di validità del certificato non è valido. Verificare che l'impostazione dell'ora della macchina sia corretta e che il periodo di validità del certificato non sia scaduto.
	Il percorso del certificato non è valido.	La catena di certificati (convalida del percorso) del certificato importato può non essere convalidata correttamente. Verificare se tutti i certificati di livello elevato (attendibili/intermedi) sono stati importati e non sono stati eliminati, e se il periodo di validità è scaduto.
Sebbene sia stato importato un certificato, non viene visualizzato con la selezione di “Dispositivo locale”.	Il tipo di certificato non è corretto.	Per importare un certificato da utilizzare con il dispositivo (proprio dispositivo), importare la chiave segreta e un certificato con formato PKCS#12 (p12/pfx) come coppia.
La convalida del server non funziona correttamente.	La catena di certificati non corretta per l'importazione.	Sebbene venga effettuata l'importazione di un certificato radice (attendibile) da utilizzare per l'autenticazione del server, potrebbe essere necessario un certificato intermedio per la convalida del percorso.  Quando viene eseguito un file di certificato con l'autorità di certificazione, creare il certificato con un formato che includa tutti i percorsi e importare tale certificato.
Non è possibile selezione l'opzione Firma digitale con l'impostazione IPsec.	Il certificato non può essere associato.	Il certificato non è stato importato oppure non è stato associato per l'utilizzo con Firma digitale di IPsec. Fare riferimento a “Impostazione del certificato nella modalità di firma digitale IPsec” per l'impostazione di un certificato di IPsec.

## Problemi con accessori opzionali installati

Se un'opzione non funziona correttamente dopo l'installazione o si blocca, eseguire una delle seguenti operazioni.

- Spegnerla stampante, attendere circa dieci secondi, quindi riaccenderla. Se il problema non viene risolto, staccare la stampante e verificare il collegamento tra la stampante e l'opzione.
- Stampare il rapporto delle impostazioni del sistema e verificare che l'opzione sia presente nell'elenco Opzioni installate. Se l'opzione non è presente nell'elenco, reinstallarla. Vedere “Rapp./elenco”.
- Accertarsi che l'opzione sia selezionata del driver della stampante utilizzata.

Nella seguente tabella sono elencate le opzioni della stampante e vengono fornite le procedure per la risoluzione dei problemi a esse correlati. Se la soluzione indicata non consente di correggere il problema, contattare il servizio di assistenza clienti.

Problema	Operazioni da effettuare
Alimentatore da 550 fogli	<ul style="list-style-type: none"> <li>• Verificare che l'alimentatore da 550 fogli sia correttamente installato sulla stampante. Reinstallare l'alimentatore. Vedere “Rimozione dell'alimentatore da 550 fogli opzionale” e “Installazione dell'alimentatore da 550 fogli opzionale”.</li> <li>• Verificare che i supporti di stampa siano caricati correttamente. Per ulteriori informazioni, vedere “Caricamento dei supporti di stampa nel cassetto 1 e nell'alimentatore da 550 fogli opzionale”.</li> </ul>

<b>Problema</b>	<b>Operazioni da effettuare</b>
Adattatore per rete wireless	<ul style="list-style-type: none"> <li>• Verificare che l'adattatore per rete wireless sia inserito correttamente nello slot corrispondente.</li> </ul>

## Problemi relativi a Wi-Fi Direct

<b>Problema</b>	<b>Operazioni da effettuare</b>
Il dispositivo non è in grado di trovare la stampante.	La stampante potrebbe essere connessa a un altro dispositivo tramite Wi-Fi Direct. Scollegare la stampante e il dispositivo. Vedere "Disconnessione della rete Wi-Fi Direct".
Impossibile disconnettere la stampante dal dispositivo anche quando è stata eseguita la procedura in "Disconnessione della rete Wi-Fi Direct".	Il dispositivo potrebbe riconnettersi automaticamente alla stampante. Ripristinare la frase password per Wi-Fi Direct e scollegare il dispositivo. Vedere "Ripristino della frase password".
Non è possibile impostare la modalità di rete della stampante su <b>Ad hoc</b> .	Assicurarsi che <b>Wi-Fi Direct</b> sia impostato su <b>Disabilita</b> .
Non è possibile impostare <b>Wi-Fi Direct</b> su <b>Abilita</b> .	Assicurarsi che la modalità di rete sia impostata su <b>Infrastruttura</b> .

## Problemi con le utility della stampante/con il driver dello scanner

<b>Problema</b>	<b>Operazioni da effettuare</b>
Impossibile recuperare i dati della rubrica indirizzi dalla stampante su Editor rubrica indirizzi.	<p>Verificare che il cavo USB o Ethernet sia collegato correttamente.</p> <p>Verificare che la stampante sia accesa.</p> <p>Accertarsi che il driver dello scanner sia installato sul computer. Notare che Editor rubrica indirizzi recupera i dati di Rubrica indirizzi tramite il driver dello scanner quando la stampante è connessa utilizzando un cavo USB.</p>
Il driver TWAIN non è in grado di connettersi alla stampante.	<p>Verificare che il cavo USB o Ethernet sia collegato correttamente.</p> <p>Se si utilizza la connessione di rete, controllare che l'indirizzo IP della stampante sia impostato correttamente. Per controllare l'indirizzo IP, vedere "Scansione utilizzando il driver TWAIN".</p> <p>Controllare se la stampante è accesa. Se la stampante è accesa, riavviarla spegnendola e riaccendendola.</p> <p>Se è in corso un'applicazione di scansione, chiudere l'applicazione e poi riavviarla, quindi riprovare ad eseguire la scansione.</p>
Il driver dello scanner non è stato registrato sul computer e non è accessibile tramite Manager pulsante scansione.	Installare il driver dello scanner. Se il driver dello scanner è installato, disinstallarlo e quindi reinstallarlo. Al termine, reinstallare Manager pulsante scansione.

<b>Problema</b>	<b>Operazioni da effettuare</b>
Impossibile eseguire la scansione del documento sulla stampante tramite Manager pulsante scansione.	<p>Accertarsi che il computer e la stampante siano correttamente connessi con il cavo USB.</p> <p>Controllare se la stampante è accesa. Se la stampante è accesa, riavviarla spegnendola e riaccendendola.</p> <p>Se è in corso un'applicazione di scansione, chiudere l'applicazione e poi riavviarla, quindi riprovare ad eseguire la scansione.</p> <p>Impossibile utilizzare la connessione di rete. Eseguire la connessione con il cavo USB.</p> <p>Disinstallare Manager pulsante scansione tramite <b>Pannello di controllo</b> → <b>Installazione applicazioni (Programmi e funzionalità in Windows Vista® e Windows® 7)</b> sul computer e quindi reinstallarlo.</p>
Impossibile creare un file immagine tramite Manager pulsante scansione.	Disinstallare Manager pulsante scansione tramite <b>Pannello di controllo</b> → <b>Installazione applicazioni</b> sul computer e quindi reinstallarlo.
Impossibile inizializzare Manager pulsante scansione.	Disinstallare Manager pulsante scansione tramite <b>Pannello di controllo</b> → <b>Installazione applicazioni</b> sul computer e quindi reinstallarlo.
Impossibile eseguire Manager pulsante scansione.	Disinstallare Manager pulsante scansione tramite <b>Pannello di controllo</b> → <b>Installazione applicazioni</b> sul computer e quindi reinstallarlo.
Si è verificato un errore imprevisto su Manager pulsante scansione.	Disinstallare Manager pulsante scansione tramite <b>Pannello di controllo</b> → <b>Installazione applicazioni</b> sul computer e quindi reinstallarlo.

## Altri problemi

<b>Problema</b>	<b>Operazioni da effettuare</b>
All'interno della stampante si forma della condensa.	La condensa si forma generalmente dopo diverse ore di riscaldamento attivo nell'ambiente in cui si trova la stampante, nel periodo invernale. Questo si verifica qualora la stampante sia posizionata in un luogo in cui il tasso di umidità relativa raggiunge o supera l'85%. Fare in modo da variare l'umidità o ricollocare la stampante in un luogo più idoneo.
Si è verificato un problema durante l'utilizzo di Dell Document Hub.	Visitare il sito <a href="http://www.dell.com/dochub">www.dell.com/dochub</a> per informazioni su Dell Document Hub.

## Come contattare il servizio di assistenza clienti

Quando si contatta il servizio di assistenza clienti, è necessario descrivere il problema o riportare il messaggio di errore visualizzato.

È necessario conoscere il modello e il codice di servizio della stampante. Vedere l'etichetta che si trova all'interno del coperchio anteriore della stampante.





# Appendice

Appendice ..... 593

Indice ..... 595



# Appendice

## Politica di assistenza tecnica Dell™

Gli interventi di assistenza tecnica assistita richiedono la collaborazione e il coinvolgimento del cliente durante il processo della risoluzione dei problemi per ripristinare il sistema operativo, il software applicativo e i driver dei componenti hardware in base alla configurazione originale predisposta da Dell e per verificare il corretto funzionamento della stampante e di tutti i componenti hardware installati da Dell. Oltre all'assistenza tecnica assistita, è disponibile un servizio di supporto tecnico online Dell. È inoltre possibile acquistare altre opzioni di assistenza tecnica.

Dell offre un servizio di assistenza tecnica limitato alla stampante, ai componenti software e alle periferiche installate da Dell. L'assistenza relativa a software e periferiche di terzi è fornita dal produttore originale, incluso il software e le periferiche acquistate e/o installate tramite Software & Peripherals (DellWare), ReadyWare e Custom Factory Integration (CFI/DellPlus).

### Servizi online

Per maggiori informazioni sui prodotti e sui servizi Dell visitare i seguenti siti web:

[www.dell.com](http://www.dell.com)

[www.dell.com/ap](http://www.dell.com/ap) (solo Asia/Pacifico)

[www.dell.com/jp](http://www.dell.com/jp) (solo Giappone)

[www.euro.dell.com](http://www.euro.dell.com) (solo Europa)

[www.dell.com/la](http://www.dell.com/la) (solo America Latina e Caraibi)

[www.dell.ca](http://www.dell.ca) (solo Canada)

L'assistenza Dell è disponibile online nei seguenti siti web e attraverso i seguenti indirizzi e-mail:

- siti web dell'assistenza tecnica Dell  
[dell.com/support](http://dell.com/support)  
[support.jp.dell.com](http://support.jp.dell.com) (solo Giappone)  
[support.euro.dell.com](http://support.euro.dell.com) (solo Europa)
- indirizzi e-mail dell'assistenza Dell  
[mobile\\_support@us.dell.com](mailto:mobile_support@us.dell.com)  
[support@us.dell.com](mailto:support@us.dell.com)  
[la-techsupport@dell.com](mailto:la-techsupport@dell.com) (solo America Latina e Caraibi)  
[apsupport@dell.com](mailto:apsupport@dell.com) (solo per Asia/Pacifico)
- indirizzi e-mail commerciali  
[apmarketing@dell.com](mailto:apmarketing@dell.com) (solo per Asia/Pacifico)  
[sales\\_canada@dell.com](mailto:sales_canada@dell.com) (solo Canada)
- FTP (file transfer protocol) anonimo  
[ftp.dell.com](ftp://ftp.dell.com)

Connettersi con nome utente: `anonymous` e utilizzare l'indirizzo e-mail come password.

## Garanzia e politica del reso

Per la fabbricazione dei prodotti hardware, Dell Computer Corporation (“Dell”) usa parti e componenti nuovi o considerati tali in base alle normative standard del settore. Per informazioni sulla garanzia di Dell per la stampante consultare [dell.com/support](http://dell.com/support).

### Informazioni sul riciclo

Si raccomanda ai clienti di smaltire gli hardware dei computer, i monitor, le stampanti e le altre periferiche usate secondo le modalità di rispetto dell’ambiente. I metodi potenziali comprendono il riutilizzo dei componenti o di tutto il prodotto e il riciclaggio dei prodotti, dei componenti e/o dei materiali.

Per informazioni dettagliate sui programmi di riciclaggio internazionali Dell, vedere il sito [www.dell.com/recyclingworldwide](http://www.dell.com/recyclingworldwide).

## Contattare Dell

È possibile accedere all’assistenza Home collegandosi all’indirizzo [dell.com/support](http://dell.com/support). Selezionare la propria regione, inserire il Codice Servizio della stampante e fare clic su Invia per accedere agli strumenti di aiuto e alle informazioni.

È possibile contattare Dell elettronicamente tramite i seguenti indirizzi:

- Web
  - [www.dell.com](http://www.dell.com)
  - [www.dell.com/ap](http://www.dell.com/ap) (solo Asia/Pacifico)
  - [www.dell.com/jp](http://www.dell.com/jp) (solo Giappone)
  - [www.euro.dell.com](http://www.euro.dell.com) (solo Europa)
  - [www.dell.com/la](http://www.dell.com/la) (solo America Latina e Caraibi)
  - [www.dell.ca](http://www.dell.ca) (solo Canada)
- FTP (file transfer protocol) anonimo
  - [ftp.dell.com](ftp://ftp.dell.com)
  - Connettersi con nome utente: anonymous e utilizzare l’indirizzo e-mail come password.
- Servizio di assistenza elettronico
  - [mobile\\_support@us.dell.com](mailto:mobile_support@us.dell.com)
  - [support@us.dell.com](mailto:support@us.dell.com)
  - [la-techsupport@dell.com](mailto:la-techsupport@dell.com) (solo America Latina e Caraibi)
  - [apsupport@dell.com](mailto:apsupport@dell.com) (solo Asia/Pacifico)
  - [support.jp.dell.com](mailto:support.jp.dell.com) (solo Giappone)
  - [support.euro.dell.com](mailto:support.euro.dell.com) (solo Europa)
- Servizio preventivi elettronico
  - [apmarketing@dell.com](mailto:apmarketing@dell.com) (solo Asia/Pacifico)
  - [sales\\_canada@dell.com](mailto:sales_canada@dell.com) (solo Canada)

# Indice

## 0-9

1000Base-T Full-Duplex, 164  
100Base-TX Full-Duplex, 164  
100Base-TX Half-Duplex, 164  
10Base-T Full-Duplex, 164  
10Base-T Half-Duplex, 164  
2 in 1, 135, 149, 199, 215, 288  
2° BTR, 36, 505  
802.1x, 161, 181

## A

A4, 313  
A5, 313  
Account amministratore, 172  
Account utente, 443  
Accresci Immagine, 133, 144  
Adattatore per rete wireless, 51  
Ad-Hoc, 175  
Agg.Reg.Auto, 265  
Aggiorna, 126  
Aggiorna rubrica indirizzi, 160, 164, 167  
Aggiornamento del software, 426  
AirPrint, 161, 173, 337  
Alimentatore automatico di documenti  
  fronte/retro (Duplex Automatic Document  
  Feeder, DADF), 35, 540-541  
Alimentatore da 550 fogli opzionale, 35, 540,  
  553  
Alimentatore multifunzione (Multipurpose  
  Feeder, MPF), 35, 543  
Alimentazione, 485  
Altezza Rigo, 133, 144, 232  
Altitudine, 486  
Altri problemi, 589

Ambiente, 486  
Annullamento del lavoro di stampa  
  Dal computer dell'utente, 324  
Annullamento di un lavoro di stampa, 324  
Appendice, 593  
Applica Nuove Impostazioni, 126  
Assegnazione dell'indirizzo IP, 73  
Attività fax, 137, 141, 151, 196, 201, 221, 252  
Autentica Trap Errore, 172  
Autenticazione NFC, 134, 147, 271, 445  
Avviso e-mail, 164, 242

## B

B5, 313  
Bilanciamento colore, 198-199, 214  
Bilanciamento colori copia, 135, 148  
Blocco ID utente, 138, 153  
Bonjour (mDNS), 160, 164  
Busta, 139, 154-155, 264-265, 311  
Busta n. 10, 313

## C

C5, 313  
Cambio A4<>Letter, 195, 206, 260  
Cambio A4Letter, 133, 143  
Campione di stampa, 282, 328  
Canale link, 175  
Capacità Memoria, 130  
Caratteristiche tecniche della stampante, 485  
Caricamento dei supporti di stampa, 315  
  Cassetto 1 e alimentatore da 550 fogli  
  opzionale, 315  
  MPF, 316  
Caricamento della carta, 77

Carta, 309  
   Arricciamento, 309  
   Caratteristiche, 309  
   Contenuto di fibre, 310  
   Contenuto di umidità, 309  
   Direzione della grana, 310  
   Intensità, 309  
   Levigatazza, 309  
 Carta consigliata, 310  
 Carta da copia priva di carbonio, 310  
 Carta intes.2 lati, 133, 143, 195, 206  
 Carta non idonea, 310  
 Carta stampante, 309  
 Cartuccia tamburo, 35, 497  
 Cartuccia toner, 35, 495  
 Cassetto Fogli, 129  
 Cassetto 1, 35, 540, 546  
 Cassetto 1 Dim.person. - X, 140, 191, 197, 209  
 Cassetto 1 Dim.person. - Y, 140, 191, 197, 209  
 Cassetto 1 Formato di Foglio, 140, 191, 197, 209  
 Cassetto 1 Tipo di Foglio, 140, 191, 197, 209  
 Cassetto 2 Dim.person. - X, 198, 210  
 Cassetto 2 Dim.person. - Y, 198, 210  
 Cassetto 2 Formato di Foglio, 140, 191, 197, 210  
 Cassetto 2 Tipo di Foglio, 140, 192, 198, 210  
 Cassetto di espulsione, 129  
 Cassetto Fogli, 133, 144  
 Cavo, 486  
 CCP, 310  
 Cerca file, 300  
 Certificati digitali, 455  
 Codice di errore, 473  
 Codice di servizio, 30  
 Codice Servizio Express, 130  
 Collegamento alla rete, 63  
 Collegamento della stampante, 61  
 Collegamento stampante locale, 62  
 Colore predefinito, 133-134, 144, 234  
 Colore uscita, 135, 138, 148, 152, 198-200, 212, 215, 218, 283, 297  
 Comando Monitor Stato, 425  
 Come caricare la carta intestata, 315  
 Come installare, 30  
 Come installare gli accessori, 45  
 Come rimuovere un'opzione, 533  
 Come utilizzare la stampante, 29  
 Community Name, 171-172  
 Comp. Prefisso, 137, 151, 201, 220  
 Compatibilità con i sistemi operativi, 485  
 Compatibilità MIB, 486  
 Compres. Immagine, 138, 152, 199, 217  
 Comunicazione HTTP - SSL/TLS, 456  
 Comunicazione LDAP-SSL/TLS, 460-461  
 Config. Junk fax, 136, 150, 200, 220, 248  
 Configura 802.1x, 181  
 Configurazione del collegamento diretto, 82  
 Configurazione del filtraggio IP, 167  
 Configurazione dell'adattatore per rete wireless, 53  
 Configurazione della connessione di rete, 85  
 Configurazione predefinita, 184  
 Configurazione server di stampa, 157  
 Configurazione SNMP, 171  
 Connettore di alimentazione, 36  
 Connettore per presa a muro, 36, 61, 63, 487  
 Connettore telefonico, 36, 61, 64, 486  
 Conservazione dei materiali di consumo, 494  
 Conservazione dei supporti di stampa, 313, 323, 494  
 Contatore stampe, 141, 196  
 Contattare il servizio di assistenza clienti, 589  
 Contattare Supporto Dell a, 123, 125  
 Contatti, 124  
 Conteggio Pagine Stampante, 183  
 Contenitore toner di scarto, 35, 514  
 Contrasto, 138, 152, 199, 216, 292

Coperchio, 129  
Coperchio anteriore, 35  
Coperchio DADF, 37  
Coperchio documenti bianco, 527  
Coperchio laterale destro, 35  
Coperchio laterale sinistro, 36  
Coperchio posteriore, 36  
Copertina fax, 137, 151, 201, 220, 251, 296  
Copertine, 138-139, 154, 264-265  
Copertine spesse, 139, 154, 264-265  
Copertura superiore, 35  
Copia, 134  
Copia fronte retro, 135, 149, 199, 214, 286  
Copia ID, 134, 289, 353  
Copia impostazioni stampante, 123, 125, 182  
Copia rapporto impostazioni stampante, 183  
Correzione Automatica, 155, 206  
Crea cartella, 138, 152, 199, 217, 293  
Crittografia, 175  
Cronologia errori, 141, 196, 226  
Cronologia lavori, 141, 196, 225  
Customizzazione link web, 139, 157

## **D**

Data e ora, 202  
Dell ColorTrack, 140, 183  
Dell Document Hub, 161, 174, 413  
    Cerca file, 415  
    Inviarmi e-mail, 420  
    Lettore biglietti da visita, 421  
    Scansione, 418  
    Scansione Smart OCR, 419  
    Sfoggia file, 416  
Dell Printer Configuration Web Tool, 119, 242  
    Formato di visualizzazione della pagina, 124  
Densità carta, 138, 153, 196, 206, 263  
Determinazione dei valori, 529  
Dettagli, 130

Diagramma di registrazione del colore, 528  
Diagramma rilevamento bande, 222  
Dim. max e-mail, 132, 143, 199, 217  
Dimensioni, 485  
Dimensioni carattere, 133, 144, 231  
Dimensioni Foglio in Uscita, 134  
Direct Fax, 399  
Diritti limitati del governo degli Stati Uniti, 25  
Disabilitazione di Blocco pannello, 306  
Disco RAM, 132, 143, 194, 203  
Disco Software and Documentation, 29  
DL, 313  
DNS, 159, 166  
Documenti memorizzati, 141, 196, 226  
Download software, 134  
Driver, 29  
Driver della stampante, 99, 101  
Driver della stampante Fax, 82, 85  
Driver della stampante PCL, 82, 85  
Driver della stampante PS, 82, 85  
Driver della stampante XPS, 82, 86  
Driver di stampa / Account client remoto, 173  
Driver fax, 134  
DRPD, 150

## **E**

ECM, 137, 151, 201, 221, 251  
Editor rubrica indirizzi, 427  
Elenco Caratteri PCL, 141, 196, 225  
Elenco font PS, 141, 196  
Elenco macro PCL, 141, 196, 225  
E-Mail, 380  
Emulazioni, 485  
Errore di login, 134, 147  
Esposizione autom., 135, 138, 148, 152,  
    198-199, 214, 216, 289, 292  
Ethernet, 157, 164, 486

Etichetta, 138-139, 154-155, 196, 206, 312  
Eventi Stampante, 130  
Evitare inceppamenti della carta, 323, 539  
Executive, 313

## **F**

Fascicolazione, 134-135, 138, 148, 198, 200, 212, 218, 288, 300  
Fax, 134  
Fax in attesa, 141, 196  
Filtro domini SMTP, 161  
Filtro IP (IPv4), 161, 182  
Finestra di stato, 427  
Finestra Stato stampante, 425  
Fogli Usati, 183  
Folio, 313  
Font bitmap, 467  
Font residenti, 467  
Font scalabili, 467  
Font scalabili residenti, 467  
Form. dati PS, 133, 143  
Form. pers. MPF - Y, 197, 208  
Form. person. - X, 133, 144  
Form. person. - Y, 133, 144  
Formati carta supportati, 313  
Formato carta, 133, 144, 228  
Formato carta predefinito, 132, 143, 195, 205  
Formato data, 139, 194, 202  
Formato di visualizzazione della pagina, 124  
Formato file, 138, 152, 199, 215, 291, 302, 304  
Formato file TIFF, 138, 152, 199, 217  
Formato ora, 139, 194, 202  
Formato originale, 135, 138, 148, 152, 198-199, 213, 216, 287, 293, 349  
Formato personalizzato - X, 197, 208  
Frame di destra, 126  
Frame di sinistra, 125

Frame superiore, 124  
Frequenza, 134-135, 147  
Fronte retro, 134  
FTP, 160, 164, 167  
FTP Client, 160, 173  
Funzionalità Lavori simultanei, 118  
Funzionamento, 486  
Funzione abilitata, 146, 269  
Funzione abilitata - Copia, 146  
Funzione abilitata - Fax, 146  
Funzione abilitata - Scansione su E-mail, 146  
Fuso orario, 139, 194, 202  
Fusore, 36, 503, 540, 547

## **G**

Garanzia, 594  
Garanzia della qualità di stampa, 486  
Gestione cassette, 123, 125, 140, 191, 275  
Google Cloud Print, 161, 164, 174, 338  
Gruppo connessione, 228  
Gruppo e-mail, 184, 186  
Gruppo FAX, 184, 190  
Guida di larghezza, 78  
Guida di riferimento rapido, 29  
Guida Online, 123, 125  
Guida rapida all'accensione, 155  
Guide dei documenti, 37

## **H**

Hex Dump, 133, 144, 233  
Host I/F, 130-131  
HTTP, 160, 167

## **I**

ID, 130-131  
Identificazione dei supporti di stampa, 313



Ignora modulo continuo, 133, 144  
 Immettere nuovamente password, 146  
 Immissione dei valori, 531  
 Imp. Blocco pan., 134, 145, 268  
 Imp. Data, 139, 194, 202  
 Imp. di protezione, 134, 145  
 Imp. Fax, 136, 150  
 Imp.Ricez.Sicura, 134, 146  
 Imposta intervallo di disponibilità, 135, 147  
 Imposta ora, 139, 194, 202  
 Imposta Password, 123, 125, 177  
 Impostazione Avviso e-mail, 119, 162, 170  
 Impostazione Server e-mail, 162, 169  
 Impostazione Tipo Carattere, 133, 144, 231  
 Impostazioni ammin., 227  
 Impostazioni Cassetto, 197, 208  
 Impostazioni copia, 135  
 Impostazioni del fuso orario, 202  
 Impostazioni Dell Printer Configuration Web Tool, 163  
 Impostazioni di Protezione, 175  
 Impostazioni di Rete, 133  
 Impostazioni di sistema, 131, 141-142, 163, 194, 196, 225  
 Impostazioni IPsec, 161, 181  
 Impostazioni lingua, 280  
 Impostazioni mensili, 134, 147  
 Impostazioni Menu, 131  
 Impostazioni orologio, 139, 156  
 Impostazioni pannello, 141, 196, 225  
 Impostazioni PCL, 133, 144  
 Impostazioni PDF, 134  
 Impostazioni Porta, 164  
 Impostazioni PS, 133  
 Impostazioni rapporto e-mail, 170  
 Impostazioni rete senza fili, 157, 175  
 Impostazioni server di stampa, 122, 125, 157, 163, 212  
 Impostazioni settimanali, 134, 147  
 Impostazioni Stampante, 122, 125, 131, 142  
 Impostazioni TCP/IP, 158, 165  
 Impostazioni USB, 133  
 Impressione Numero, 131  
 Indirizzo e-mail, 184-185  
 Indirizzo Gateway, 165, 197, 212  
 Indirizzo IP, 73, 119, 122, 124, 158, 165, 172, 178, 181-182, 197, 211  
 Indirizzo locale collegamento, 197  
 Indirizzo MAC, 175  
 Indirizzo manuale, 197  
 Indirizzo Server, 137, 141, 151, 184, 187, 196  
 Individuazione delle informazioni, 29  
 Informazioni di base, 163  
 Informazioni di sicurezza, 30  
 Informazioni importanti, 30  
 Informazioni stampante, 123, 125, 130  
 Informazioni sulla garanzia, 30  
 Informazioni sulla stampante, 35  
 Infrastruttura, 175  
 Inizializza contatore stampe, 207, 266  
 Inizializza PrintMeter, 156  
 Inizializzare la memoria NIC NVRAM e riavviare la stampante., 177  
 Inoltro indirizzo email, 136, 151  
 Installazione degli accessori opzionali, 45  
 Installazione dell'alimentatore da 550 fogli opzionale, 45  
 Installazione di un adattatore per rete wireless, 51  
 Interfacce, 485  
 Interruttore di alimentazione, 35  
 Intest. Fax, 137, 201, 221, 251  
 Intest. fax, 151  
 Inviarmi e-mail, 304  
 Invio di un lavoro di stampa, 323  
 Invio fax inoltrato, 136, 151, 200, 220

Invio ritardato, 136, 149, 199, 218, 296  
IPP, 159, 164, 166  
IPsec, 181, 459  
IPv4, 172, 181  
IPv6, 124, 159, 166, 172, 181

## **L**

Lato corto, 326  
Lato di stampa, 316  
Lato lungo, 326  
Lavori Completati, 122, 131  
Lavori stampante, 122, 125, 130  
Layout, 134, 138, 200, 218, 299  
LED di stato, 111  
Legal, 313  
Letter, 313  
Lettore (NFC), 112  
Lettore di biglietti da visita, 305  
Libera Memoria, 156  
Linee più dritte, 530  
Lingua OCR, 302, 304  
Lingua Pannello, 132, 143, 201, 211  
Liscia, 138-139, 154, 196, 206, 264-265  
Liscia spessa, 138-139, 154, 264-265  
Lista di Accesso, 182  
Lista Font PDF, 141, 196  
Lista lavori, 122, 130  
Livelli di Revisione Stampante, 130  
Livello esposizione automatica, 135, 138, 148, 152, 198-199, 214, 216  
LPD, 159, 164, 166, 242  
Luminosità display, 131

## **M**

Manager pulsante scansione, 427  
Manutenzione, 493

Manutenzione stampante, 153  
Margine, 289, 293  
Margine centrale, 135, 138, 149, 152, 199, 215, 217  
Margine ds./sin., 135, 138, 149, 152, 199, 215-216  
Margine sup./inf., 135, 138, 149, 152, 199, 215-216  
Masc. sottorete, 197, 211  
Materiali di consumo, 129  
Memoria, 485  
Memoria di base, 485  
Memorizzazione, 156, 486  
Menu Fax, 295  
Messaggi di errore, 482  
Messaggio di avviso toner basso, 132, 142, 194, 203  
mm/pollici, 131, 142, 194, 202  
Modalità Bozza, 133, 144, 233  
Modalità ColorTrack, 140  
Modalità di denominazione file, 138, 152, 294  
Modalità di risparmio energetico - Stand-by, 131, 142  
Modalità di risparmio energetico - Stand-by avanzato, 131, 142  
Modalità Indirizzo IP, 197, 211  
Modalità scadenza, 134, 147  
Modalità Selezione Foglio, 133  
Modalità stampa, 134  
Modifica campi Da e-mail, 134  
Modifica della lingua, 117  
Modifica delle impostazioni della stampante, 126, 340  
Modo ricezione, 136, 150, 200, 219, 247  
Monarch, 313  
Monitor Linea, 136, 150, 200, 219, 245  
MPF, 540  
MPF Dim. person. - X, 140, 191  
MPF Dim. person. - Y, 140, 191

MPF Formato Foglio, 140, 191, 197, 208  
MPF Tipo Foglio, 140, 191, 197, 208

## **N**

N. di Fogli, 131  
N. fax inolt., 136, 151  
NCR, 310  
Nitidezza, 135, 138, 148, 152, 198-199, 214, 216, 286, 292  
Nome altri utenti, 137, 151  
Nome file, 199, 217  
Nome Host, 130-131, 171, 178  
Nome intest. Fax, 136, 150, 200, 219, 245  
Nome Lavoro, 130-131  
Nome login, 151  
Nomi delle componenti, 35  
Non è necessaria carta carbone, 310  
Notifica Time-out, 167  
Notifica Trap, 172  
Numero di Codice Attività, 119, 130  
Numero di Codice Servizio Dell, 130  
Numero di copie, 133, 144, 232  
Numero di Serie Stampante, 130  
Numero fax, 136, 150, 200, 219, 244  
Numero fax inoltrato, 200, 220  
Numero porta server, 137, 151  
Nuova Password, 146

## **O**

OCR, 310  
Offset K, 138  
Offset YMC, 138  
Opzione nome file, 301, 303  
Ora di scadenza, 134, 147  
Ora finale, 135, 147  
Ora iniziale, 135, 147

Orario Invio Lavoro, 130-131  
Ordinare i materiali di consumo, 40, 123, 125, 493  
Orientamento pagina, 316  
Orientazione, 133, 144, 230  
Orizzontale, 230

## **P**

Paese, 136, 150, 200, 219, 244  
Pag. di impost. server e-mail, 162  
Pag. test col., 141, 196, 226  
Pagina Impostazioni pannello, 141, 225  
Pannello eventi, 124  
Pannello operatore, 35, 38  
Panoramica impost. server e-mail, 123, 125  
Passa a info sensore ambientale, 222  
Password, 167, 172-173, 177-178, 182  
Password login, 151  
Password PDF, 300-301, 303, 305  
Patinata spessa, 139, 154, 264-265  
PCL, 228  
    Tipo Carattere, 230  
PCL 5/PCL 6, 467  
PDL, 485  
Percorso DRPD, 136, 150, 200, 219, 246  
Percorso server, 137, 151  
Più Chiaro/Più Scuro, 135-136, 138, 148-149, 152, 198-199, 213, 216, 218, 283, 292, 295  
Point & Print (seleziona e stampa), 91  
Politica del reso, 594  
Politica di assistenza tecnica DELL, 593  
Polling ricezione, 296  
Porta Ethernet, 36, 61, 63  
Porta USB, 36, 61-62, 133, 143  
Porta USB anteriore, 35  
Porta9100, 159, 164, 166, 242  
Posizione carta inceppata, 540

Posizione inserimento foglio banner, 132, 143, 195, 205  
 PostScript Level3 Compatible, 467  
 Predef. Stampa diretta USB, 138, 200  
 Predefiniti Copia, 135, 198  
 Predefiniti Fax, 136, 149, 199, 274  
 Predefiniti Scansione, 138, 199  
 Prefisso numero connessione, 137, 151, 201, 220  
 Premier, 139  
 Presa dell'adattatore per rete wireless, 36  
 Priorità cassetto, 198, 210  
 Problemi con accessori opzionali, 587  
 Problemi di base della stampante, 557  
 Problemi di stampa, 557  
 Problemi di visualizzazione, 557  
 Programmi di utilità per l'impostazione della stampante, 426  
 Prolunga cassetto di uscita, 35  
 Proprietario, 130-131  
 Prot. Fax, 137, 151, 201, 221  
 Protezione, 177  
 Protezione Stampa, 282, 327-328  
 Protocollo monitor, 141, 196, 226  
 Proxy Server, 161, 174  
 Pulsante (Accedi/Disconnetti), 111  
 Pulsante (Copia), 111  
 Pulsante (Elimina), 112  
 Pulsante (Home), 111  
 Pulsante (Informazioni), 112  
 Pulsante (Ricomposizione/Pausa), 111  
 Pulsante (Risparmio energetico), 112  
 Pulsante (Stato lavori), 112  
 Pulsante /(Connessione rapida-1/Connessione rapida-2), 112  
 Pulsanti del pannello operatore, 111  
 Punto-Punto, 94

## **Q**

Qualità link, 175  
 Quantità, 134, 283, 297

## **R**

Rapporti, 141, 227  
 Rapporti del Server di stampa, 157  
 Rapporto errore ColorTrack, 140  
 Rapporto Errore PS, 133  
 Red Hat, 99  
 Red Hat Enterprise Linux, 99, 485  
 Reg. Reg. Col., 265  
 Registrazioni colore, 155, 206  
 Regola 2° BTR, 138, 154  
 Regola altitudine, 139, 156, 196, 207  
 Regola fusore, 139, 154, 265  
 Regola unità cinghia di trasferimento, 138, 153, 263  
 Regolare, 139  
 Regolaz. registrazione automatica, 139, 155, 196  
 Regolazioni registrazione, 207  
 Regolazioni Registrazione Colore, 528  
 Report impostazioni di sistema, 141, 225  
 Resetta il server di stampa, 177  
 Rete, 63  
 Rete cablata
 

- Filtro IP, 243
- Protocollo, 241
- Ripristina LAN, 243

 Rete TWAIN, 160, 164, 167  
 Riattivazione sganc., 132, 142, 194, 203  
 Ricez. Remota, 136, 150, 200, 220  
 Ricezione automatica Fax, 136, 150, 200, 219  
 Ricezione automatica Segr. tel./Fax, 136, 150, 200, 220  
 Ricezione automatica Tel/Fax, 136, 150, 200, 220  
 Ricezione fax sicura, 283

Ricezione sicura, 248, 409  
Riciclata, 139, 154, 264-265  
Riconferma destinatari, 134  
Riconoscimento carattere ottico, 310  
Riduci/Allarga, 135, 148, 198, 213, 286  
Riduci/Allarga personalizza, 148, 213  
Rifiuta dimensione, 136, 151, 200, 220, 249  
Rilegatura originale, 135-136, 138, 149, 152  
Rimozione degli inceppamenti, 539  
    Dal cassetto 1, 546  
    Dal fusore, 547  
    Dall'alimentatore da 550 fogli opzionale, 553  
    Dall'alimentatore DADF, 541  
    Dall'alimentatore multifunzione, 543  
Rimozione dell'adattatore wireless  
    opzionale, 535  
Rimozione dell'alimentatore da 550 fogli  
    opzionale, 533  
Rimozione di opzioni, 533  
Rimuovi pagine bianche, 303, 305  
Ripr. Autom., 132, 143, 195, 205  
Ripristina Impostazioni, 126  
Ripristina predefiniti, 155, 207  
Riquadri, 114, 447  
Risoluzione, 136, 138, 149, 152, 199, 215, 217,  
    291, 296  
Risoluzione dei problemi, 427, 557  
Risparmiare materiali di consumo, 493  
Ritardo di riconnessione, 137, 151, 200, 220  
Ritardo rinvio, 137, 151, 200, 220  
Rivestita, 139, 154, 264-265  
RSA BSAFE, 25  
Rubrica, 184, 227  
Rubrica indirizzi, 123, 125, 141, 184, 427  
Rubrica indirizzi e-mail, 196  
Rubrica indirizzi server, 449  
Rubrica indirizzi server e-mail, 194, 204  
Rubrica indirizzi server fax, 194, 204  
Rubrica server, 449

Rullo di alimentazione DADF, 37, 528  
Rullo di ritardo, 505

## **S**

Saturazione colore, 135, 148, 198, 214, 288  
Scan su memoria USB, 379  
Scans. in rete, 134  
Scansione, 301  
Scansione a e-mail, 290  
Scansione fronte/retro, 136, 138, 149, 152, 199,  
    216-217, 291, 295  
Scansione in rete, 290, 365  
Scansione lenta, 529-530  
Scansione PC, 134  
Scansione rapida, 530  
Scansione Smart OCR, 302  
Scansione su Dell Document Hub, 164  
Scansione su E-Mail, 134  
Scansione su PC, 134, 290, 356  
Scansione su USB, 134, 290  
Scansione su WSD, 164, 294, 358  
Scheda di controllo, 36  
Scheda personalizzata MIFARE, 138, 153  
Schema reg. colore, 155  
Schermata Home, 113  
Segnale acustico, 194, 202  
Segnale carta esaurita, 195, 203  
Segnale copia completata, 132, 142, 194, 202  
Segnale di avviso, 132, 142, 195, 203  
Segnale eliminazione automatica, 132, 142, 195,  
    203  
Segnale errore, 132, 142, 195, 202  
Segnale lavoro completato, 132, 142, 194, 202  
Segnale livello toner basso, 132, 142, 195, 203  
Segnale macchina pronta, 131, 142, 194, 202  
Segnale pannello comandi, 131, 142, 194, 202  
Segnale tasto non valido, 131, 142, 194, 202

Segret./fax, 150  
 Select Reorder URL, 139  
 Seleziona Cassetto, 135, 138, 148, 198, 200, 212, 218, 284, 297  
 Selezione della carta, 310  
 Selezione della carta intestata, 311  
 Selezione della carta perforata, 311  
 Selezione della forma prestampata, 311  
 Server e-mail, 169  
 Server LDAP, 178-179  
 Servizi USB, 134  
 Set di simboli, 133, 144, 231, 470  
 Sfoglia file, 301  
 Sistema di autenticazione, 161  
 Sistema di Gestione Forniture Dell, 425  
 Sistemi operativi, 485  
 Sito Web dell'assistenza tecnica Dell, 30  
 SMB, 160, 164  
 SMB Client, 160, 173  
 SNMP, 160, 164  
 SNMP UDP, 242  
 SNTP, 160, 164  
 Software stampante, 425  
 Sost. cassetto, 132, 143, 195, 206, 260  
 Specifiche del collegamento, 61, 486  
 Spinotto blu, 36, 64  
 SSID, 175  
 SSL/TLS, 161, 179, 460  
 Stampa Auto Log, 132, 142, 194, 203, 256  
 Stampa condivisa, 90  
 Stampa da colore a b/n automatica, 140, 262  
 Stampa da Dell Document Hub, 164  
 Stampa diagramma reg. colore, 206  
 Stampa diretta USB, 134, 146  
 Stampa fronte/retro, 136, 138, 150, 200, 218, 220, 249, 299  
 Stampa fronte/retro rapporto, 133, 143, 195, 206  
 Stampa ID, 132, 143, 195, 205, 259

Stampa JPEG, 297  
 Stampa Mailbox privata, 281, 327-328  
 Stampa Mailbox pubblica, 281, 327-328  
 Stampa PDF/TIFF, 297  
 Stampa su due lati, 133  
 Stampa Testo, 132, 143, 195, 205, 259  
 Stampa USB, 82  
 Stampa WSD, 164  
 Stato dei materiali di consumo della stampante, 493  
 Stato di Lavoro, 130  
 Stato Porta, 164  
 Stato stampante, 122, 125, 129  
 Status Monitor Console per Linux, 436  
 Stringa prefisso/suffisso, 138, 152  
 Strumenti, 193, 427  
 Strumento impostazioni di scansione, 361  
 Superficie bianca, 527  
 Supporti di stampa, 309, 493  
     Origine, 316  
 SUSE, 485  
 SUSE Linux Enterprise Desktop 10, 102  
 SUSE Linux Enterprise Desktop 11, 104

## T

Tabella allineamento, 222  
 Tabella configurazione 4 colori, 222  
 Tabella configurazione immagine spuria, 222  
 Tabella configurazione passo, 222  
 Tabella MQ, 222  
 Tastierino numerico, 111, 116  
 TCP/IP, 165  
 Tel/fax, 150  
 Telefono, 150  
 Telnet, 160, 164, 167  
 Temperatura, 486  
 Temporizzazione ricezione, 167

Tent. Ricon., 137, 151, 200, 220  
Terminatore giallo, 64  
Terminazione Rigo, 133, 144, 233  
Test linea fax, 268  
Time-out collegamento, 166  
Timeout di ricerca, 178  
Timeout lavoro, 133, 143, 195, 205, 272  
Time-out per guasto, 132, 143, 195, 205  
Time-out processo PS, 133  
Timer risparmio energetico, 201, 253  
Timer risparmio energetico - Modo 1, 194  
Timer risparmio energetico – Modo 2, 194  
Tipi di carta supportati, 314  
Tipi di immagine, 138, 200, 219, 299  
Tipo Carattere, 133, 144, 465  
    Formato del punto, 465  
    Intensità, 465  
    Passo, 465  
    PCL 5/PCL 6, 467  
    PostScript Level3 Compatible, 467  
    Stile, 465  
    Tipi di carattere e font, 465  
Tipo di carattere, 465  
Tipo di collegamento, 61, 486  
Tipo di stampa, 130-131  
Tipo di Stampante, 129  
Tipo linea, 136, 150, 200, 219, 245  
Tipo originale, 135, 148, 198, 213, 288  
Tipo rete, 175  
Tipo server, 137, 151  
Toner non Dell, 139, 156, 196, 207, 267  
Toni/Impulsi, 137, 151, 200, 220, 250  
Tono carta esaurita, 132, 142  
Tono ricezione remota, 136, 150, 200, 220  
Touch Panel, 111  
Trasmetti fax, 137, 151, 201, 221  
Trasmissione fax, 137, 151, 201, 221, 252  
Tutti i toni, 132, 142

## U

Ubicazione, 124, 130  
Umidità di conservazione, 486  
Umidità relativa, 486  
Unità cinghia di trasferimento, 35  
Unità duplex, 36  
Up Multiplo, 493  
Usa impost. driver per lavoro di stampa  
    MPF, 140, 191, 197, 208  
Usa Indirizzo Manuale, 197  
Usa un altro cassetto, 133, 143, 195, 206  
USB, 486  
Uscita Colore, 291  
Uscita Risultato, 131  
User Setup Disk Creating Tool, 425  
Utente non registrato, 140  
Utility di lancio rapido, 426  
Utilizzo di Dell Printer Configuration Web  
    Tool, 122

## V

Vassoio 2 Dim. person. - X, 140, 192  
Vassoio 2 Dim. person. - Y, 140, 192  
Vassoio di alimentazione dei documenti, 37  
Vassoio per foglio banner, 132, 143, 195, 205  
Velocità connessione FAX, 184, 190  
Velocità di connessione, 141, 196  
Velocità di memoria, 485  
Velocità di Stampa, 129  
Velocità modem, 137, 151, 201, 221, 251  
Velocità Processore, 130  
Verifica delle impostazioni IP, 75  
Versione Firmware, 130  
Verticale, 230  
Vetro DADE, 527  
Vetro documenti, 37, 527  
Visualizza destinatari fax manuali, 137, 201, 221

Visualizza informazioni di rete, 134  
Visualizza prompt cassetto 1, 140, 191, 197, 209  
Visualizza prompt cassetto 2, 140, 192, 197, 210  
Visualizza prompt MPF, 140, 191, 197, 208  
Visualizzazione di Configuration Web Tool, 212  
Voce di Menu, 127  
Vol. tono Ring, 136, 150, 200, 219, 247  
Volume di stampa, 123, 125, 183

## **W**

Web Services on Devices, 331  
WEP, 175  
Widget Monitor Stato per Macintosh, 432  
Wi-Fi Direct, 158, 176, 240, 333  
WINS, 159, 166  
WPA-Enterprise, 176, 461-462  
WPA-PSK, 176  
WPS-PBC, 55  
WPS-PIN, 54  
WSD, 159, 167, 331